

Alumil
Building excellence every day

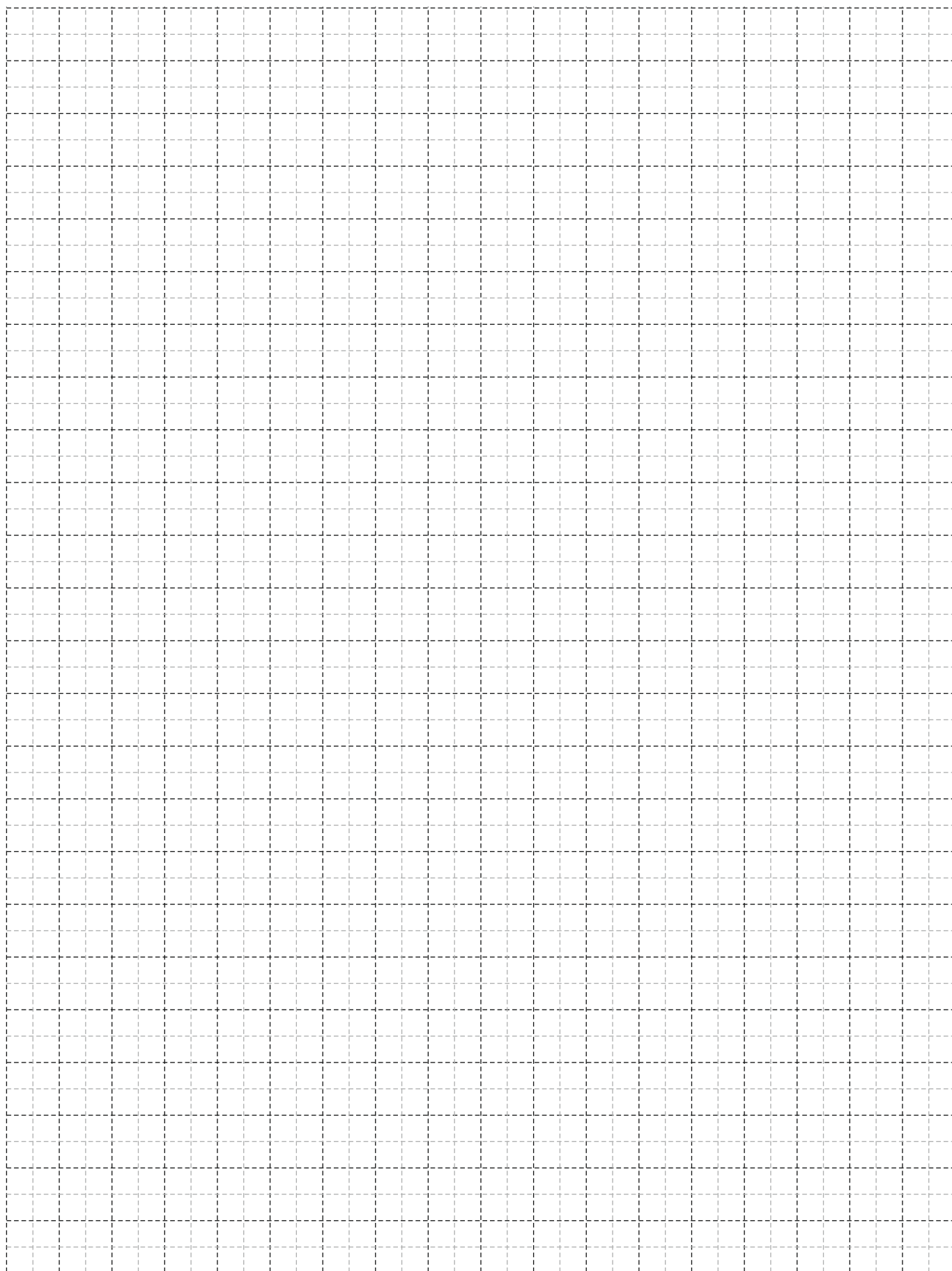

 **SMARTIA**
MD67

V 03/2022



Technical Information Τεχνικές Πληροφορίες	5
Profile Index Ευρετήριο Προφίλ	9
Profiles 1:1 Προφίλ 1:1	11
Basic Typologies Βασικές Τυπολογίες	27
Sections Τομές	33
General Milling Tooling Operations Γενικές Κατεργασίες	95
Assembly for Accessories Συναρμολόγηση εξαρτημάτων	115
Fabrication Manual Εγχειρίδιο Κατασκευής	131
Glazing Υαλώσεις	145
Accessories - Gaskets Εξαρτήματα - Ελαστικά	149
General Information Γενικές Πληροφορίες	159

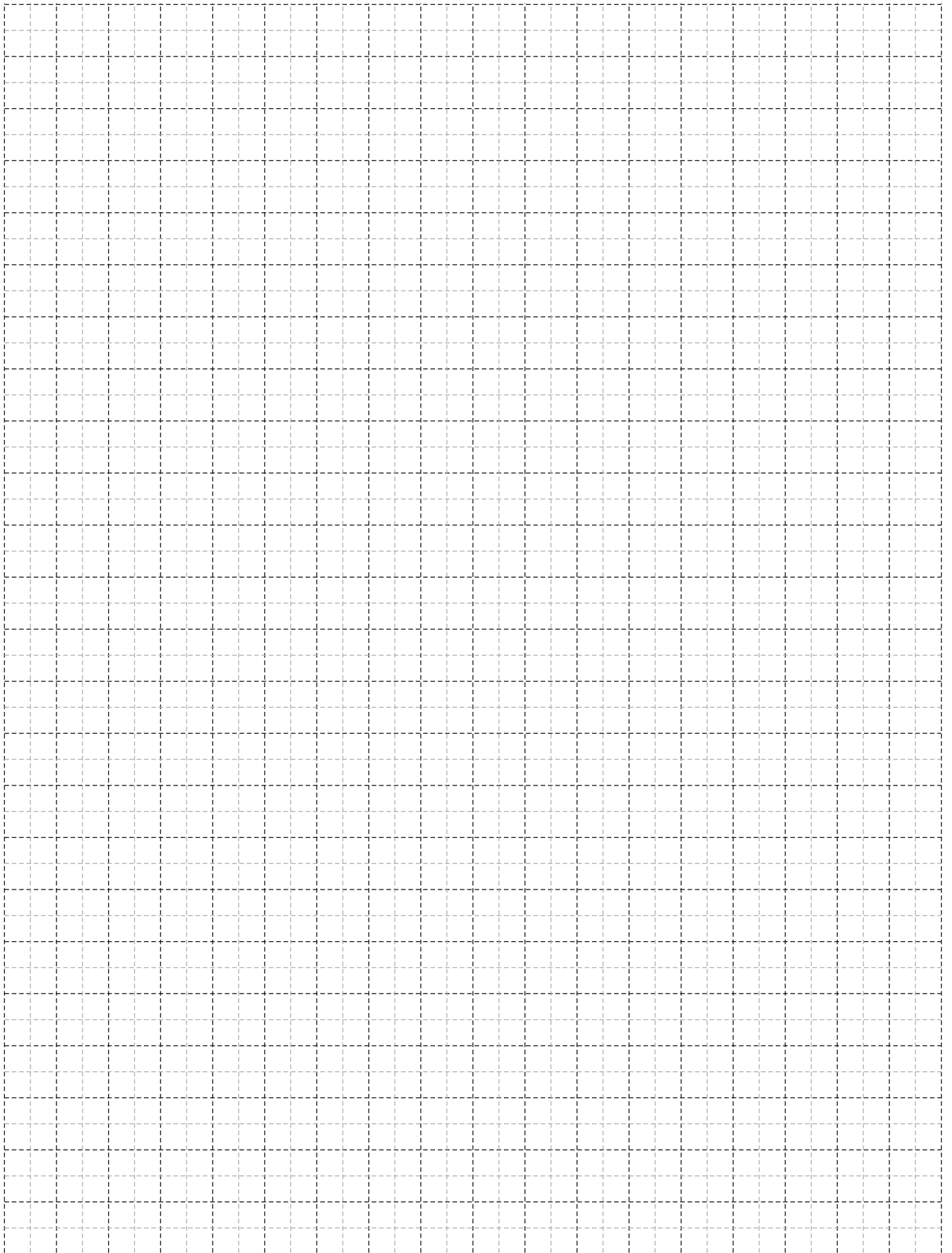

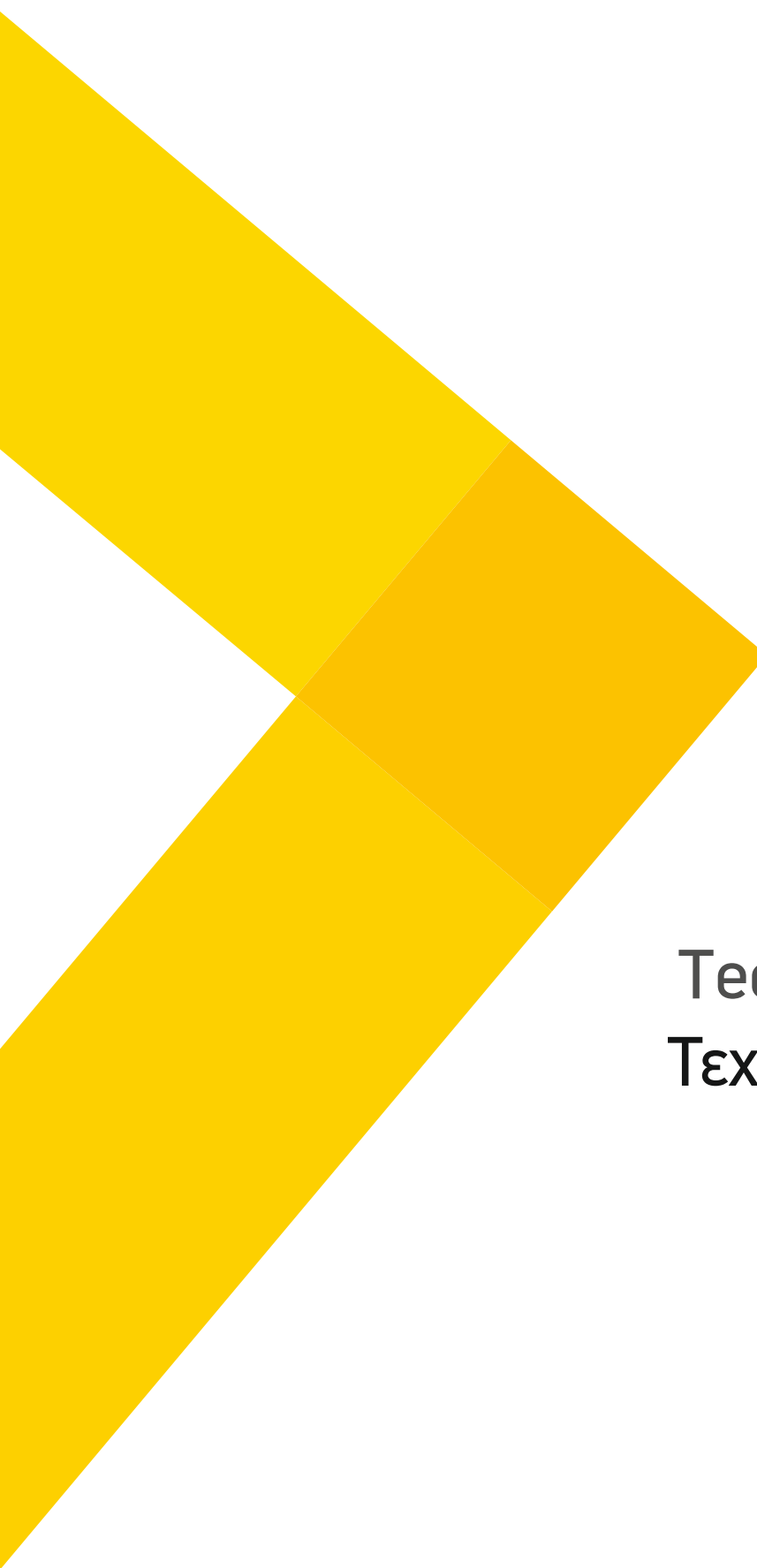
A large, abstract graphic on the left side of the page, composed of several overlapping yellow and orange geometric shapes, including triangles and parallelograms, creating a dynamic, layered effect.

Technical Information Τεχνικές Πληροφορίες

MD67 Doors Main characteristics | Βασικά χαρακτηριστικά πορτών MD67

MD67 is an insulated system for casements with high standards that offer high levels of thermal insulation, air, watertightness & wind load resistance.

Σύστημα MD67 ανοιγόμενων θερμομονωτικών κουφωμάτων αυστηρών προδιαγραφών, με μοντέρνα γραμμή και κύρια χαρακτηριστικά τους υψηλούς συντελεστές θερμομόνωσης, υδατοστεγάνωσης, αήλη και αντίστασης στην ανεμοπίεση.

Technical Information

Τεχνικά χαρακτηριστικά

Frame width 67 mm & sash width 67mm

Διαθέσιμη κάσα πλάτους 67 mm όπως και φύλλα .

High thermal insulation value $U_f \geq 1,99 - 2,78 \text{ W/m}^2\text{K}$ by using special 12/20/24 mm fiber glass polyamides in the frame and sash profiles & PE insulation foam.

Υψηλό συντελεστή θερμοπερατότητας $U_f \geq 1,99 - 2,78 \text{ W/m}^2\text{K}$ χάρη στη χρήση ειδικών υαλοενισχυμένων πολυαμίδιων πλάτους 12/20/24 mm και αφρώδους μονωτικού υλικού κάτω από τον υαλοπίνακα, όπως επίσης και στην κάσα.

Minimum visible aluminium face at 117 mm .

Ελάχιστο εμφανές αλουμινίου συνολικού ύψους 117 mm.

Available in various designs: flat

Διαθέσιμο σε διαφορετικά design: ίσιο.

Max. glass thickness up to 49 mm and weight per sash up to 180 Kg.

Δυνατότητα τοποθέτησης υαλοπίνακα έως και 49 mm και συνολικό βάρος φύλλου έως 180 Kg.

Two levels of EPDM gaskets

Στεγάνωση δύο επιπέδων με EPDM ελαστικά

High waterproofing level

Υψηλό επίπεδο υδατοστεγάνωσης

Technical Information	
Frame depth	67 mm
Sash depth	67 mm
Minimum aluminium visible width	117 mm
Minimum aluminium visible width of T-profile	86 mm
Sash mechanism weight limit max	Up to 180 Kg
Glass Thickness	49 mm
Type of thermal insulation	Polyamide 12/20/24 mm

Performances	
Thermal insulation EN ISO 10077-2	
$U_f=1,99 - 2,78 \text{ W/m}^2\text{K}$ $U_d=1,578 \text{ W/m}^2\text{K}$ (frame size of 1,0 x 2,2m $U_g=1,0 \text{ W/m}^2\text{K}$, $\psi=0,035$)	

Τεχνικά χαρακτηριστικά	
Βάθος κάσας	67 mm
Βάθος φύλλου	67 mm
Ελάχιστο εμφανές ύψος κατασκευής	117 mm
Ελάχιστο εμφανές πλάτος χωρίσματος "T"	86 mm
Μέγιστο Βάρος φύλλου	Έως 180 Kg
Πάχος υάλωσης	49 mm
Είδος θερμομόνωσης	Πολυαμίδιο 12/20/24 mm

Επιδόσεις	
Θερμομόνωση EN ISO 10077-2	
$U_f=1,99 - 2,78 \text{ W/m}^2\text{K}$ $U_d=1,578 \text{ W/m}^2\text{K}$ (frame size of 1,0 x 2,2m $U_g=1,0 \text{ W/m}^2\text{K}$, $\psi=0,035$)	

For the assembling, a crimping machine with crimping corners EX-113 is required.

Για τις εργασίες συναρμολόγησης απαιτείται γωνιάστρα με γωνίες EX-113.

Door opening outwards

Entrance set, right

Interior: lever handle pointing to the right

Exterior: knob pointing to the left

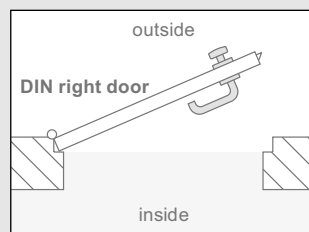
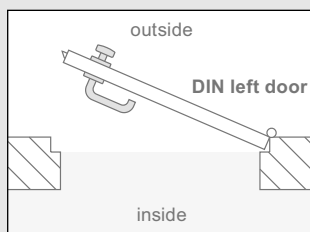

Entrance set, left

Interior: lever handle pointing to the left

Exterior: knob pointing to the right

Door opening inwards

Entrance set, right

Interior: lever handle pointing to the right

Exterior: knob pointing to the left

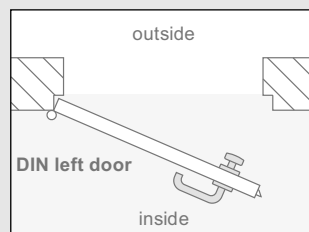
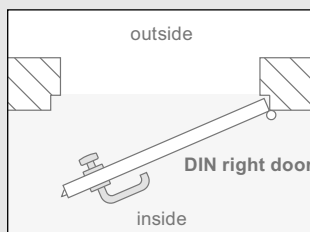

Entrance set, left

Interior: lever handle pointing to the left

Exterior: knob pointing to the right

CERTIFICATES



Thermal insulation EN 10077-2

$U_f \geq 1,99 - 2,78 \text{ W/m}^2\text{K}$

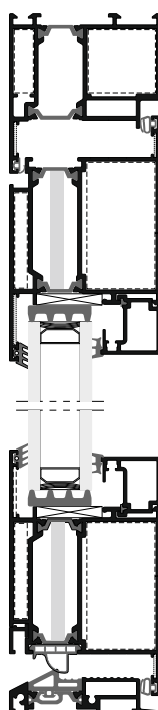

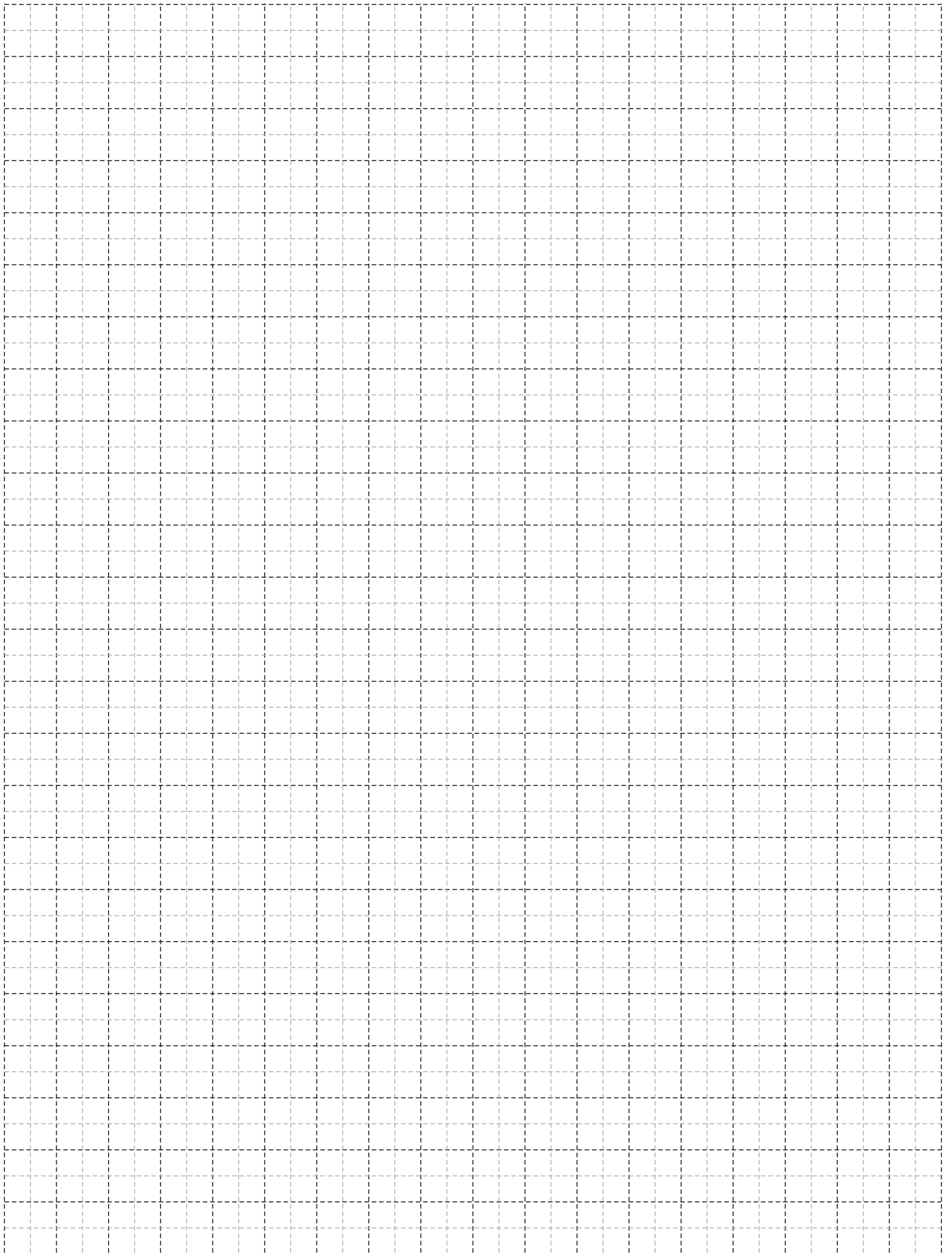

A large, abstract graphic on the left side of the page, composed of several overlapping yellow and orange geometric shapes, including triangles and parallelograms, creating a dynamic, layered effect.

Profile Index Ευρετήριο Προφίλ

MD 67 Profile Index - Ευρετήριο Προφίλ MD67

Frames - Κάσες

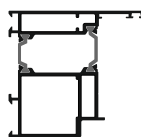

S67586

Sashes - Φύλλα

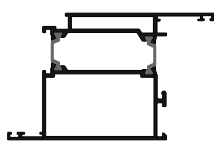

S67582

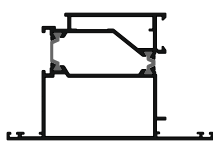

S67584

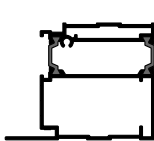

S67032

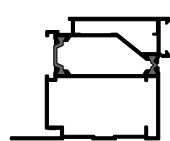

S67034

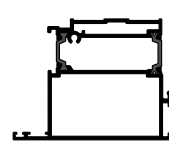

S67036

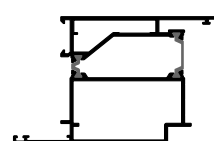

S67882

Adjoining profiles - Μπινί

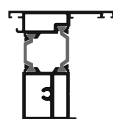

S67656

Low Threshold - Κατωκάσι



S67774

Additional Profile - Πρόσθετο προφίλ



S67982

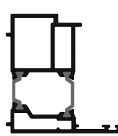

S67662

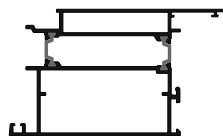

S67880



S77472

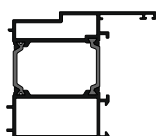

S67644



S77581



S67674



S67964

A large, abstract graphic on the left side of the page, composed of several overlapping diagonal bands in various shades of yellow and orange, extending from the top-left towards the bottom-right.

Profiles 1:1
Προφίλ 1:1

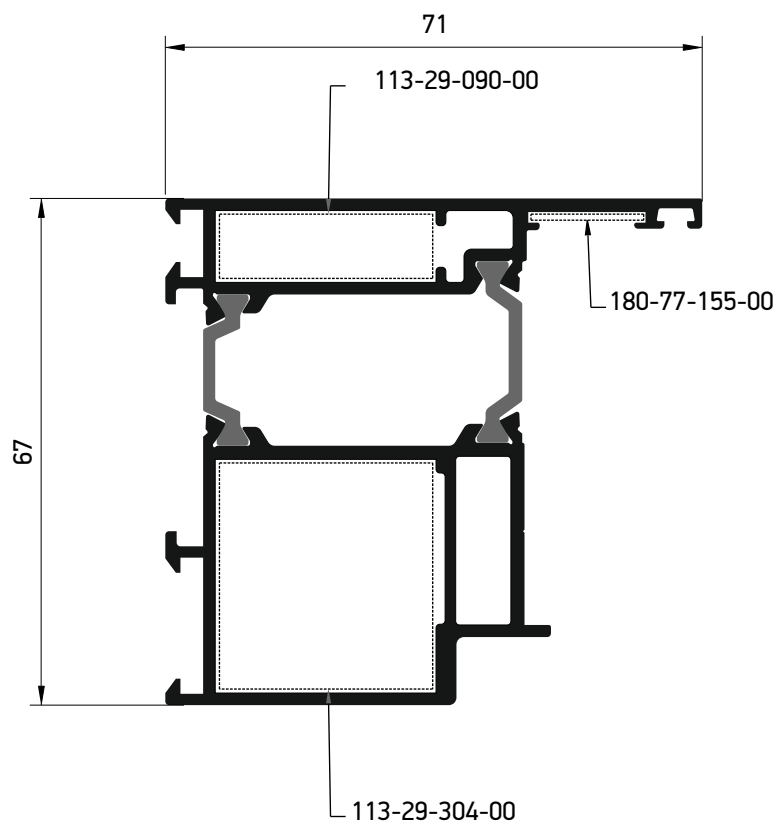

S67586	
Door Frame Κάσα Πόρτας	
External perimeter Εξωτερική περίμετρος	350,6 mm
Primary perimeter Κύρια περίμετρος	164,7 mm
Moment of inertia x-x Ροπή αδρανείας x-x	34,66 cm ⁴
Moment of inertia y-y Ροπή αδρανείας y-y	24,32 cm ⁴
Double crimp corner cleat Γωνία πρεσαριστή καρφωτή	113-29-090-00 Έξω - Outer 113-29-304-00 Μέσα - Inner
Alignment Corner Γωνία επιπεδότητας	180-77-155-00
NRG BAR	313-15-032-00 15 X 32

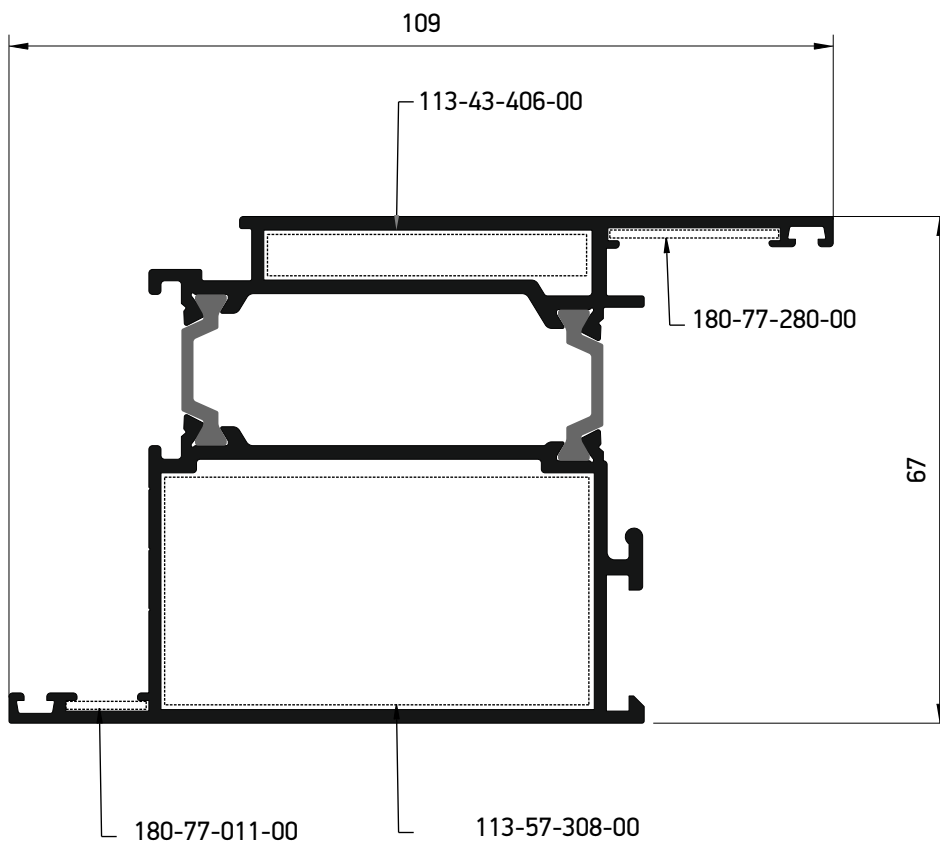

S67582	
Φύλλο Πόρτας Door Sash	
External perimeter Εξωτερική περίμετρος	475,2 mm
Primary perimeter Κύρια περίμετρος	198,3 mm
Moment of inertia x-x Ροπή αδρανείας x-x	46,49 cm ⁴
Moment of inertia y-y Ροπή αδρανείας y-y	54,95 cm ⁴
Double crimp corner cleat Γωνία πρεσσαριστή καρφωτή	113-43-406-00 Έξω - Outer 113-57-308-00 Μέσα - Inner
Alignment corner Γωνία επιπεδότητας	180-77-011-00 180-77-280-00
NRG BAR	313-15-041-00 15 X 41

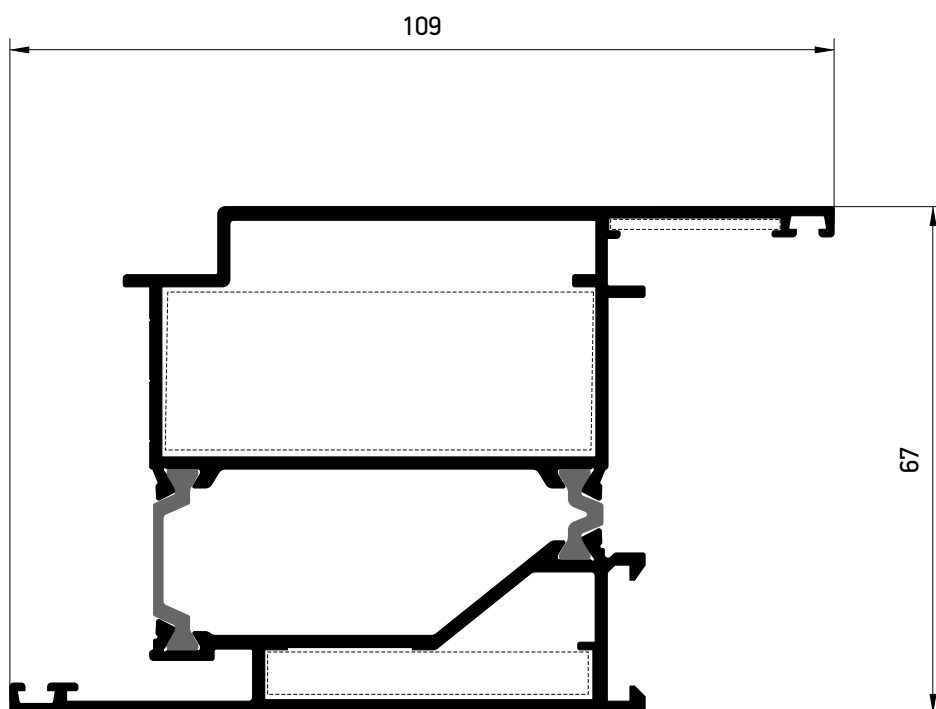

S67882	
Μπινόφυλλο Adjoining profile	
External perimeter Εξωτερική περίμετρος	460 mm
Primary perimeter Κύρια περίμετρος	198,2 mm
Moment of inertia x-x Ροπή αδρανείας x-x	46,22 cm ⁴
Moment of inertia y-y Ροπή αδρανείας y-y	55,68 cm ⁴
Double crimp corner cleat Γωνία πρεσσαριστή καρφωτή	113-57-224-00
Double crimp corner cleat Γωνία πρεσσαριστή καρφωτή	113-43-406-00
Γωνία επιπεδότητας Alignment corner	180-77-280-00

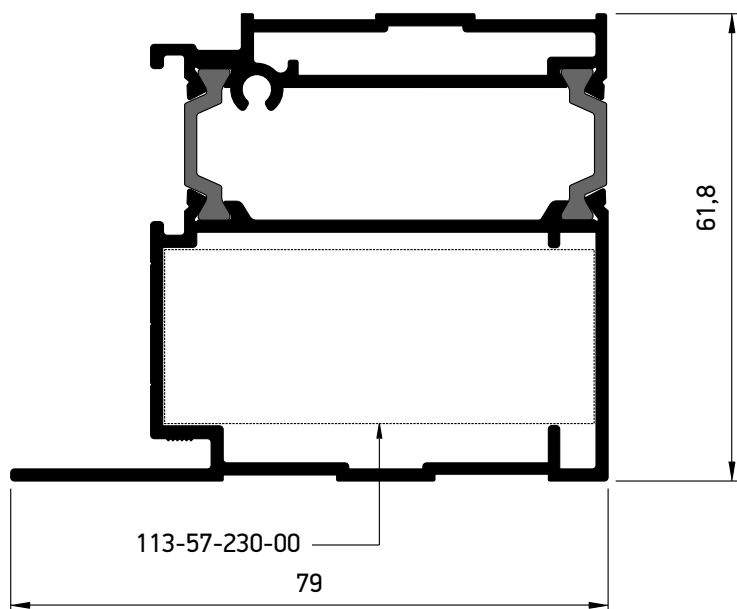

S67032	
Door Sash for aluminium panel internal- external Φύλλο Πόρτας για λαμαρινά εσωτερικά- εξωτερικά	
External perimeter Εξωτερική περίμετρος	321,3 mm
Primary perimeter Κύρια περίμετρος	74,7 mm
Moment of inertia x-x Ροπή αδρανείας x-x	32,81 cm ⁴
Moment of inertia y-y Ροπή αδρανείας y-y	37,02 cm ⁴
Double crimp corner cleat Γωνία πρεσσαριστή καρφωτή	113-57-230-00 Μέσα - Inner
NRG BAR	313-10-048-00

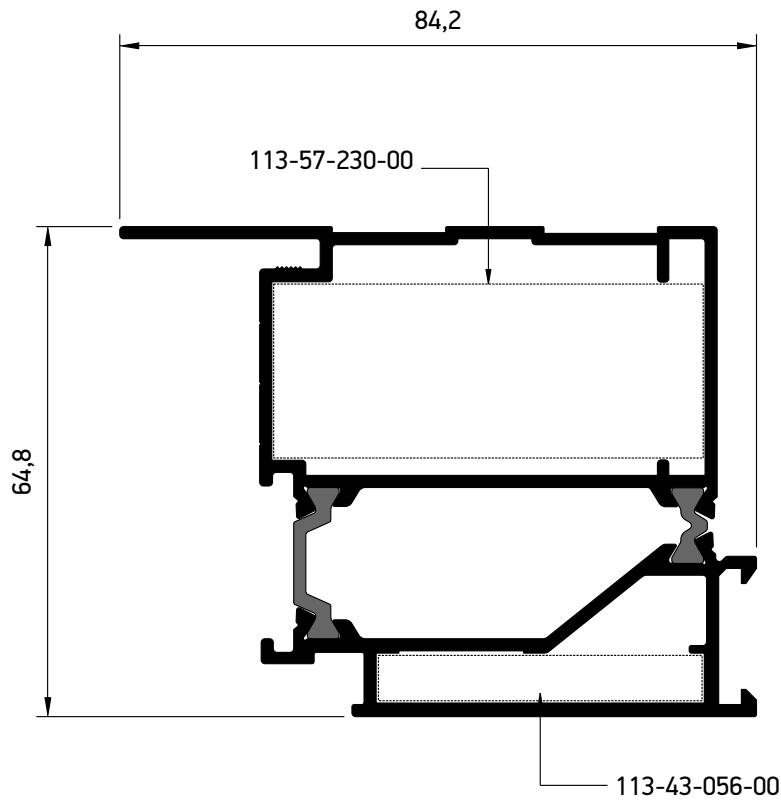

S67034	
Door Sash opening outside for external aluminium panel Φύλλο Πόρτας ανοιγόμενο έξω για αλουμινιά εξωτερικά	
External perimeter Εξωτερική περίμετρος	364,4 mm
Primary perimeter Κύρια περίμετρος	153 mm
Moment of inertia x-x Ροπή αδρανείας x-x	35,98 cm ⁴
Moment of inertia y-y Ροπή αδρανείας y-y	39,96 cm ⁴
Double crimp corner cleat Γωνία πρεσσαριστή καρφωτή	113-57-230-00 Έξω - Outer 113-43-056-00 Μέσα - Inner

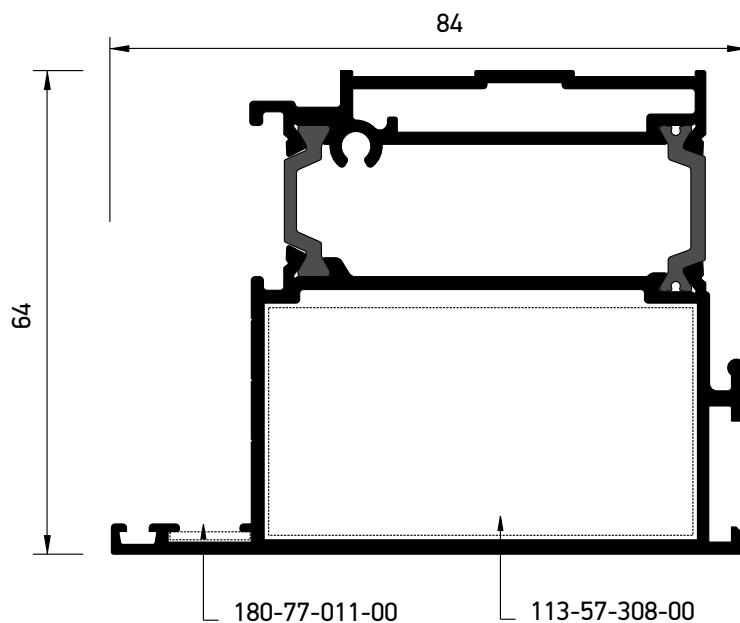

S67036	
Door Sash opening inside for external aluminium panel Φύλλο Πόρτας ανοιγόμενο μέσα για λαμαρινά εξωτερικά	
External perimeter Εξωτερική περίμετρος	358 mm
Primary perimeter Κύρια περίμετρος	103,3 mm
Moment of inertia x-x Ροπή αδρανείας x-x	38,37 cm ⁴
Moment of inertia y-y Ροπή αδρανείας y-y	42,66 cm ⁴
Double crimp corner cleat Γωνία πρεσσαριστή καρφωτή	113-43-056-00 Μέσα - Inner
Alignment corner Γωνία επιπεδότητας	180-77-011-00
NRG BAR	313-10-048-00

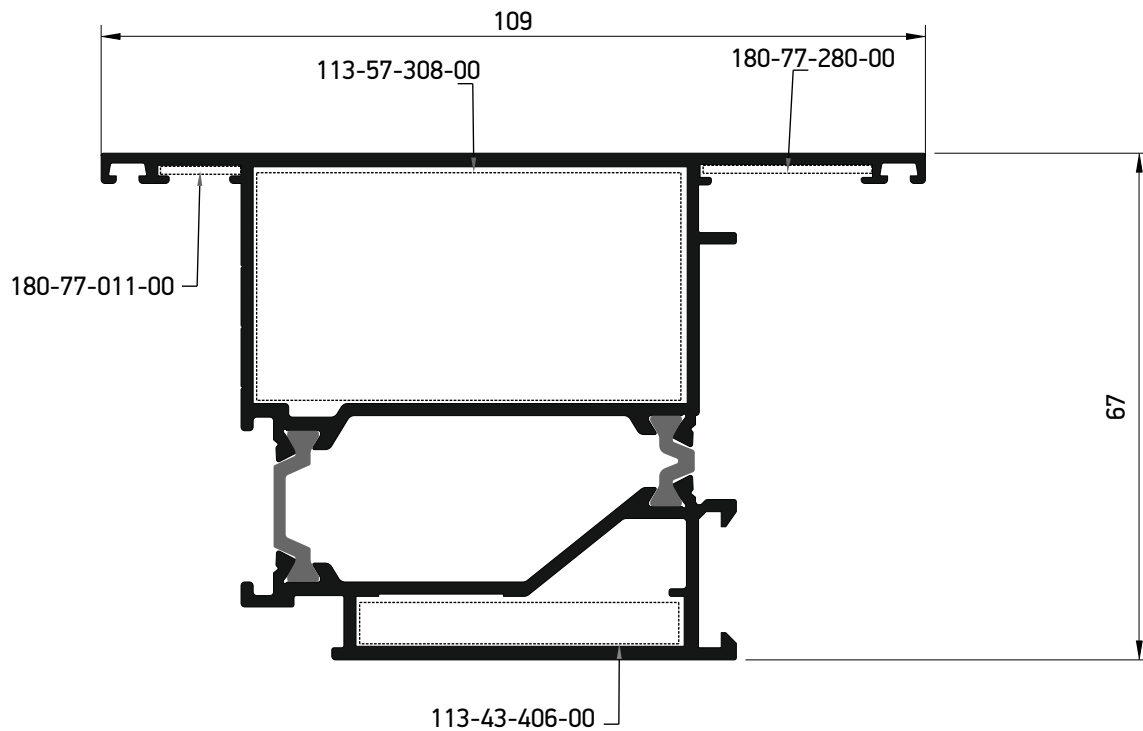

S67584	
Φύλλο Πόρτας Door Sash	
External perimeter Εξωτερική περίμετρος	468,2 mm
Primary perimeter Κύρια περίμετρος	198,7 mm
Moment of inertia x-x Ροπή αδρανείας x-x	46,01 cm ⁴
Moment of inertia y-y Ροπή αδρανείας y-y	53,81 cm ⁴
Double crimp corner cleat Γωνία πρεσσαριστή καρφωτή	113-57-308-00 Έξω - Outer 113-43-406-00 Μέσα - Inner
Alignment corner Γωνία επιπεδότητας	180-77-011-00 180-77-280-00

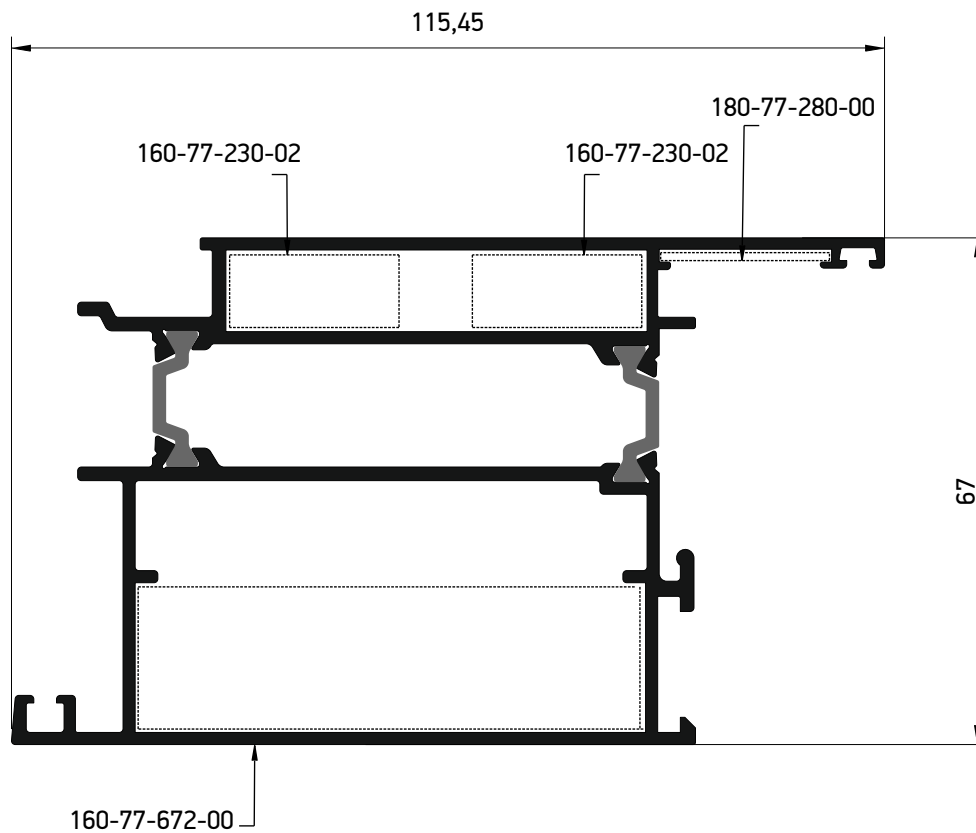

S67880	
Add on door profile Πρόσθετο Πόρτας	
External perimeter Εξωτερική περίμετρος	507,1 mm
Primary perimeter Κύρια περίμετρος	216,3 mm
Moment of inertia x-x Ροπή αδρανείας x-x	47,1 cm ⁴
Moment of inertia y-y Ροπή αδρανείας y-y	80,18 cm ⁴
T-cleat Σύνδεσμος Ταυ	160-77-230-02 Έξω - Outer 160-77-672-00 Μέσα - Inner
Alignment corner Γωνία επιπεδότητας	180-77-280-00
NRG BAR	313-15-057-00 15 X 57

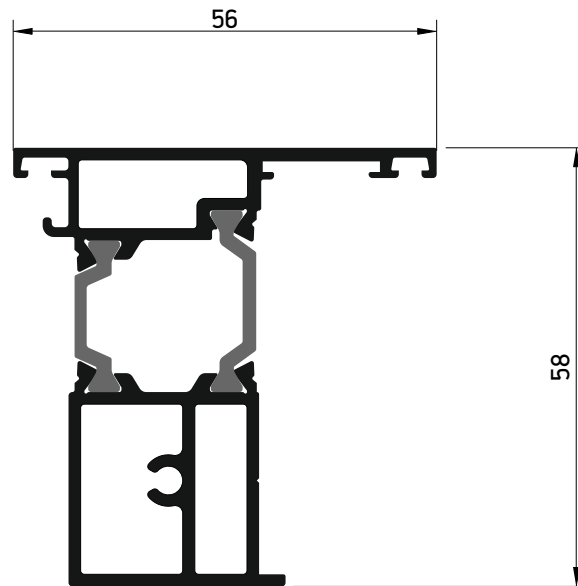

S67656	
Μπινί- Adjoining profile	
External perimeter Εξωτερική περίμετρος	308,3 mm
Primary perimeter Κύρια περίμετρος	93,6 mm
Moment of inertia x-x Ροπή αδρανείας x-x	19,76 cm ⁴
Moment of inertia y-y Ροπή αδρανείας y-y	7,42 cm ⁴
NRG BAR	313-20-006-00 20 x 6

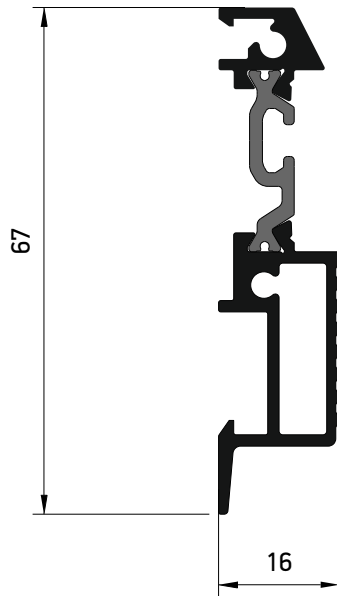

S67774	
Κατωκάσι - Low Threshold	
External perimeter Εξωτερική περίμετρος	245,3 mm
Primary perimeter Κύρια περίμετρος	69,3 mm
Moment of inertia x-x Ροπή αδρανείας x-x	11,05 cm ⁴
Moment of inertia y-y Ροπή αδρανείας y-y	0,52 cm ⁴

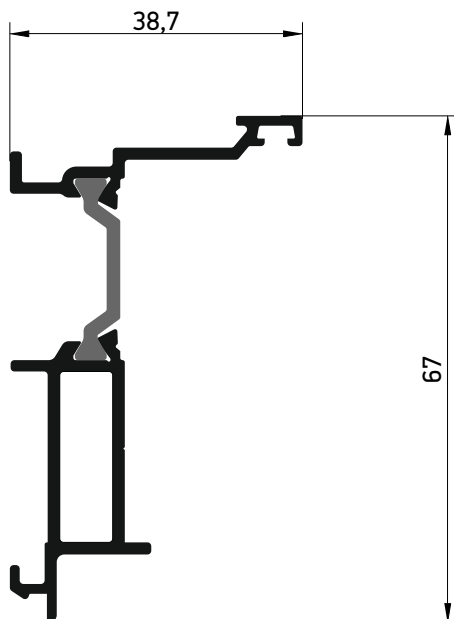

S67982	
Standard frame convector Προφίλ μετατροπής κανονικής κάσας	
External perimeter Εξωτερική περίμετρος	270,9 mm
Primary perimeter Κύρια περίμετρος	35,4 mm
Moment of inertia x-x Ροπή αδρανείας x-x	12,42 cm ⁴
Moment of inertia y-y Ροπή αδρανείας y-y	2,10 cm ⁴

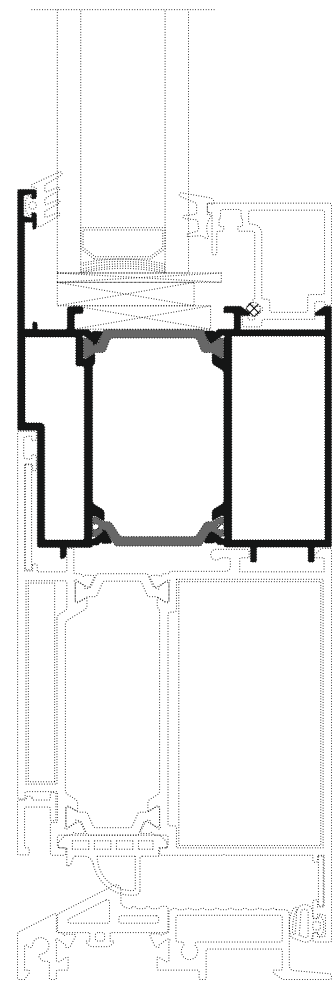
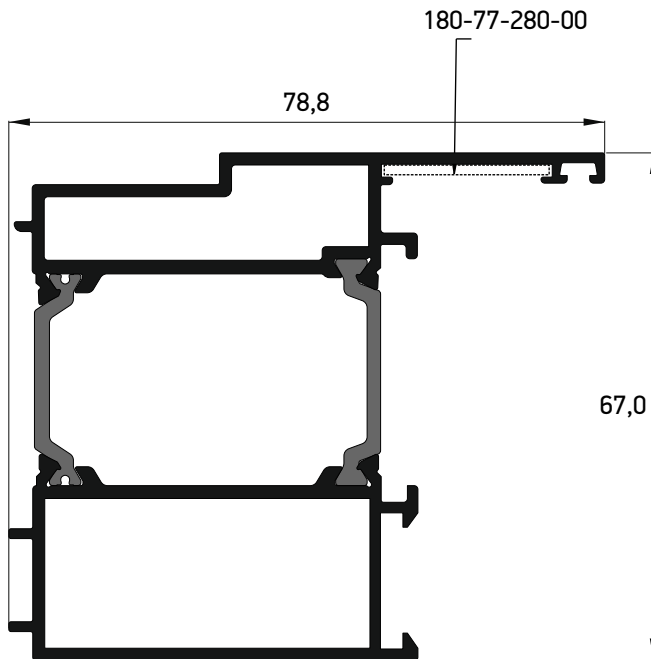

S67644	
Add on door profile Πρόσθετο Κάσας	
External perimeter Εξωτερική περίμετρος	370,3 mm
Primary perimeter Κύρια περίμετρος	104,4 mm
Moment of inertia x-x Ροπή αδρανείας x-x	33,58 cm ⁴
Moment of inertia y-y Ροπή αδρανείας y-y	28,94 cm ⁴
Alignment corner Γωνία επιπεδότητας	180-77-280-00
NRG BAR	313-15-041-00 15 X 41

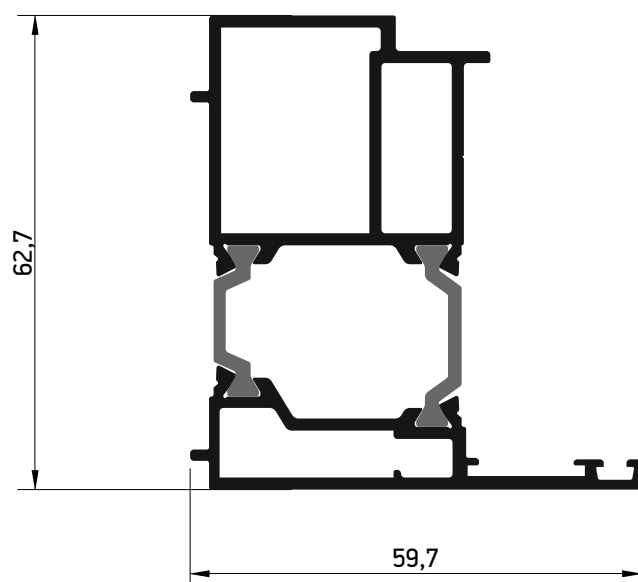

S67662	
Standard frame reversing adaptor Προφίλ αντεπιστροφής κανονικής κάσας	
External perimeter Εξωτερική περίμετρος	274,8 mm
Primary perimeter Κύρια περίμετρος	103,6 mm
Moment of inertia x-x Ροπή αδρανείας x-x	24,85 cm ⁴
Moment of inertia y-y Ροπή αδρανείας y-y	12,52 cm ⁴

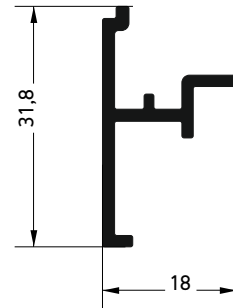
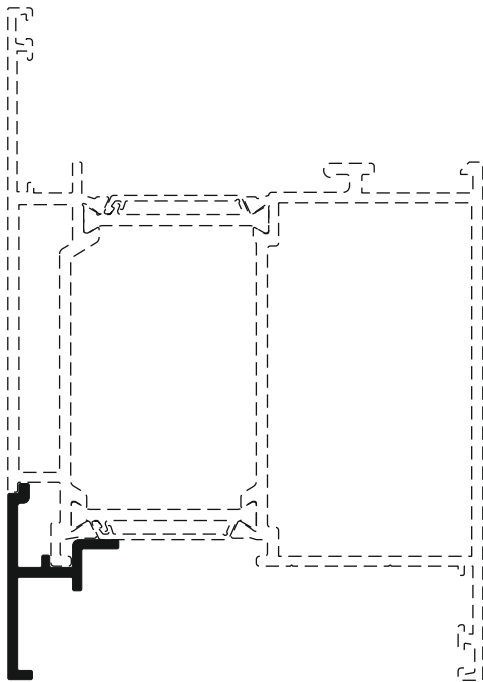

S77472	
Additional profile Πρόσθετο	
External perimeter Εξωτερική περίμετρος	121,8 mm
Primary perimeter Κύρια περίμετρος	30,5 mm
Moment of inertia x-x Ροπή αδρανείας x-x	0,61 cm ⁴
Moment of inertia y-y Ροπή αδρανείας y-y	0,24 cm ⁴

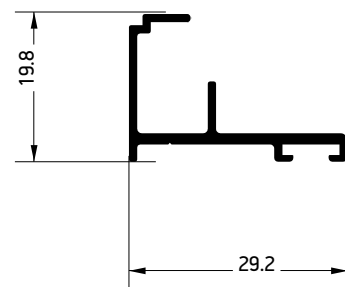
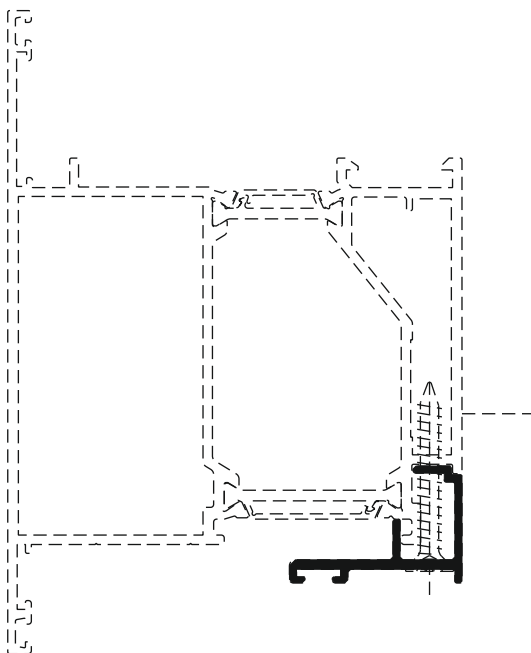

S77581	
Additional profile Πρόσθετο	
External perimeter Εξωτερική περίμετρος	137,3 mm
Primary perimeter Κύρια περίμετρος	18 mm
Moment of inertia x-x Ροπή αδρανείας x-x	0,31 cm ⁴
Moment of inertia y-y Ροπή αδρανείας y-y	0,81 cm ⁴

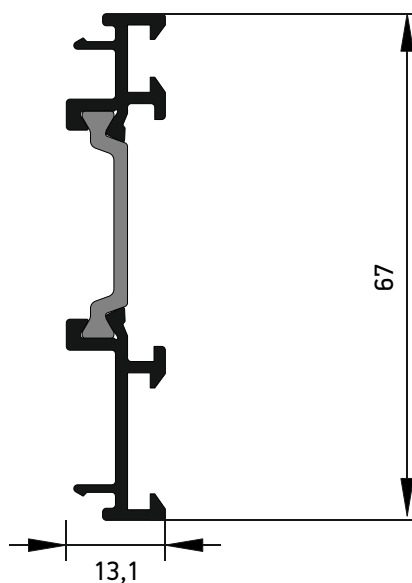
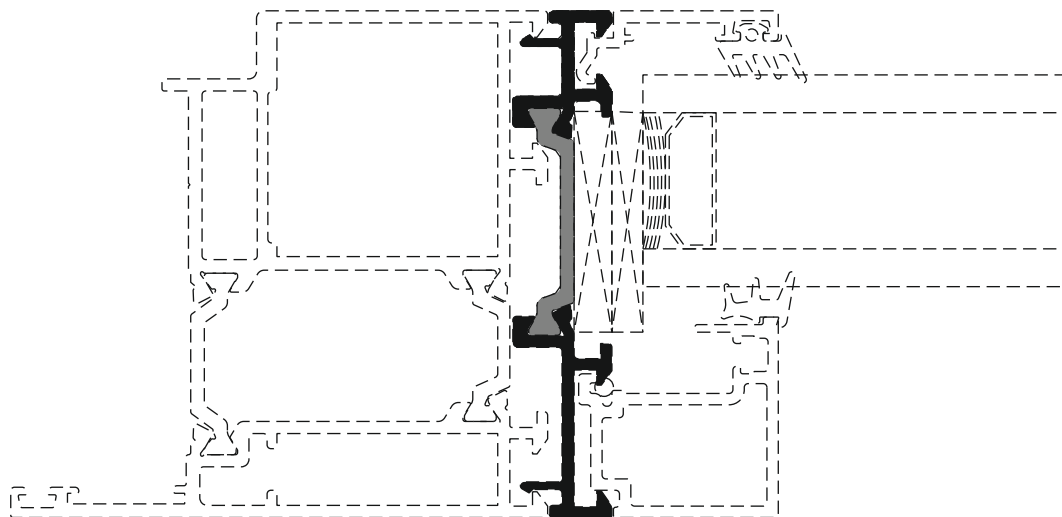

S67964	
Πρόσθετο Ανοιγμένου Add-on profile	
Εξωτερική περίμετρος External perimeter	244,6 mm
Κύρια περίμετρος Primary perimeter	20,5 mm
Ροπή αδρανείας x-x Moment of inertia x-x	9,97 cm ⁴
Ροπή αδρανείας y-y Moment of inertia y-y	0,21 cm ⁴

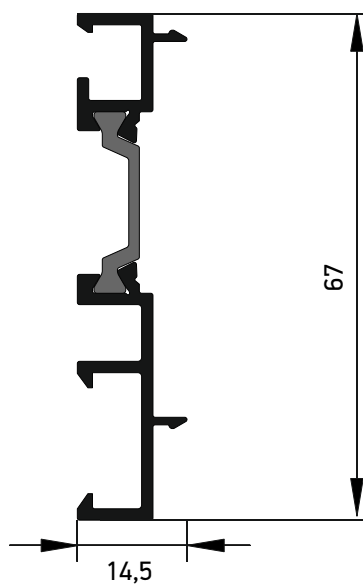
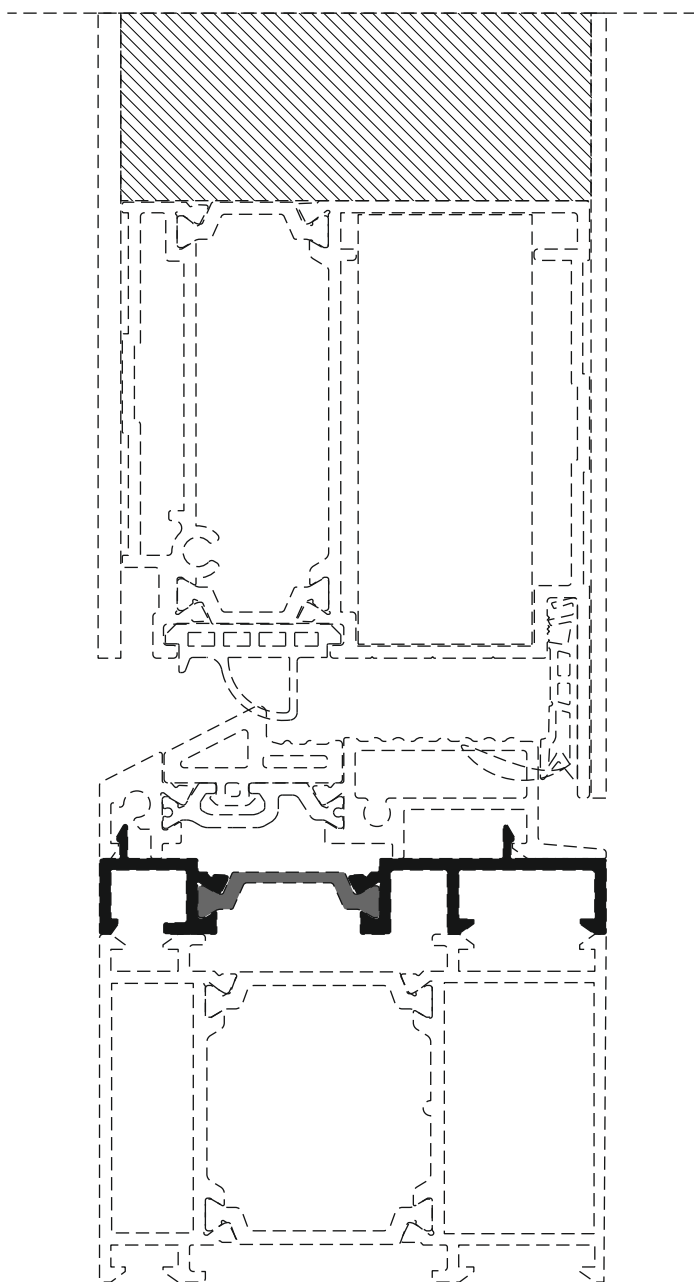

S67674	
Πρόσθετο Κατωκασίου Threshold profile	
Εξωτερική περίμετρος External perimeter	258,5 mm
Κύρια περίμετρος Primary perimeter	20,6 mm
Ροπή αδρανείας x-x Moment of inertia x-x	9,36 cm ⁴
Ροπή αδρανείας y-y Moment of inertia y-y	0,24 cm ⁴

A large, abstract graphic on the left side of the page, composed of several overlapping yellow and orange geometric shapes, including triangles and parallelograms, creating a dynamic, layered effect.

Basic Typologies Βασικές Τυπολογίες

Opening inward with glass panel Ανοιγομένη μέσα με υαλοπίνακα

Single sash entrance door opening inward with glass panel
Μονόφυλλη πόρτα εισόδου ανοιγομένη μέσα με υαλοπίνακα

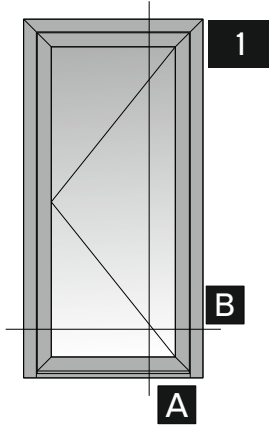

Single sash entrance door opening inward with glass panel with 15mm threshold
Μονόφυλλη πόρτα εισόδου ανοιγομένη μέσα με υαλοπίνακα και κατωκίσι 15mm

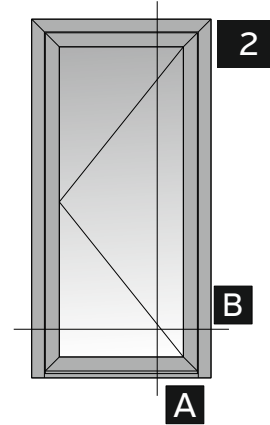

Double sash entrance door opening inward with glass panel
Δίφυλλη πόρτα εισόδου ανοιγομένη μέσα με υαλοπίνακα

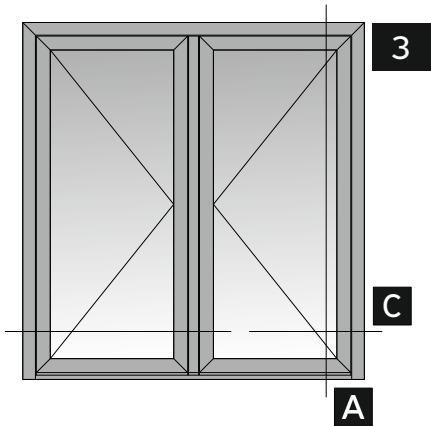

Double sash entrance door opening inward with glass panel with 15mm threshold
Δίφυλλη πόρτα εισόδου ανοιγομένη μέσα με υαλοπίνακα και κατωκίσι 15mm

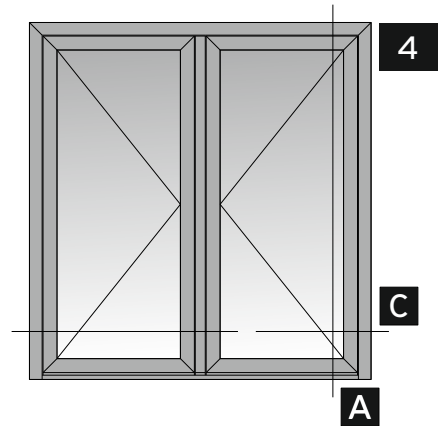

Single sash entrance door opening inward with glass panel, one fixed side sash and continuous threshold
Μονόφυλλη πόρτα εισόδου ανοιγομένη μέσα με υαλοπίνακα, ένα σταθερό και ενιαίο κατωκίσι

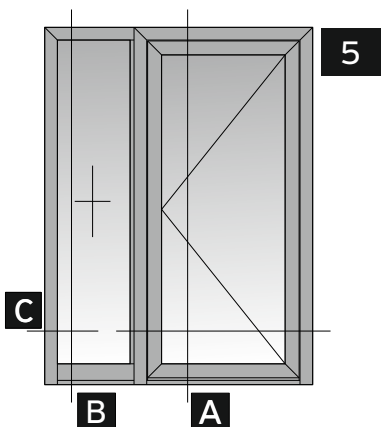

Single sash entrance door opening inward with glass panel, one fixed side sash with transom
Μονόφυλλη πόρτα εισόδου ανοιγομένη μέσα με υαλοπίνακα, ένα σταθερό με τραπεζοειδή

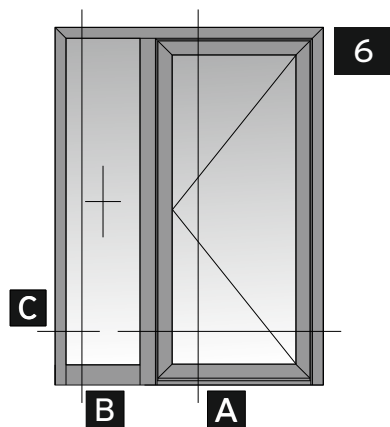

Double sash entrance door opening inward with glass panel, two fixed sash with transom
Δίφυλλη πόρτα εισόδου ανοιγομένη μέσα με υαλοπίνακα, δύο σταθερά εκατέρωθεν και τραπεζοειδή

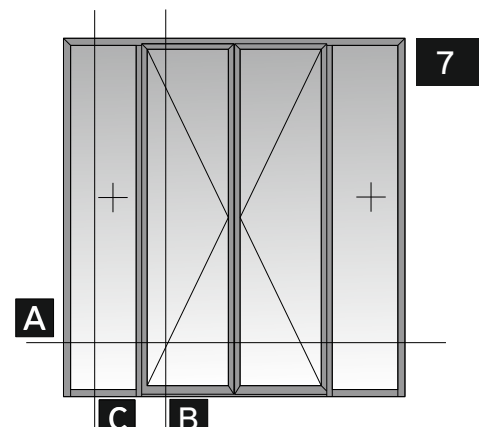

Opening outward with glass panel Ανοιγομένη έξω με υαλοπίνακα

Single sash entrance door
opening outward
with glass panel
Μονόφυλλη πόρτα εισόδου
ανοιγομένη έξω
με υαλοπίνακα

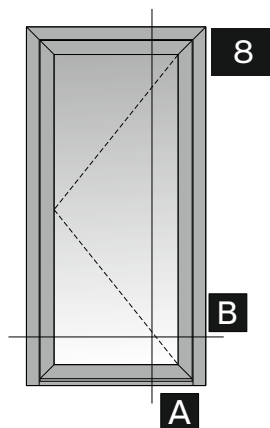

Single sash entrance door
opening outward
with glass panel
with 15mm threshold
Μονόφυλλη πόρτα εισόδου
ανοιγομένη έξω
με υαλοπίνακα
και κατωκάσι, 15mm

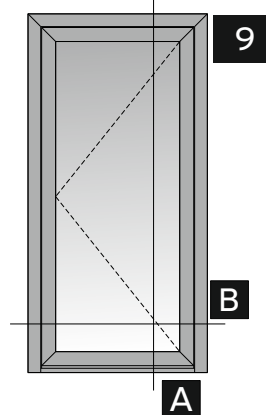

Double sash entrance door
opening outward
with glass panel
Δίφυλλη πόρτα εισόδου
ανοιγομένη έξω
με υαλοπίνακα

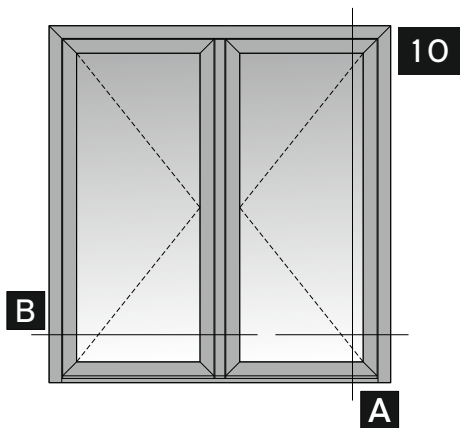

Double sash entrance door
opening outward
with glass panel
with 15mm threshold
Δίφυλλη πόρτα εισόδου
ανοιγομένη έξω
με υαλοπίνακα
και κατωκάσι 15mm

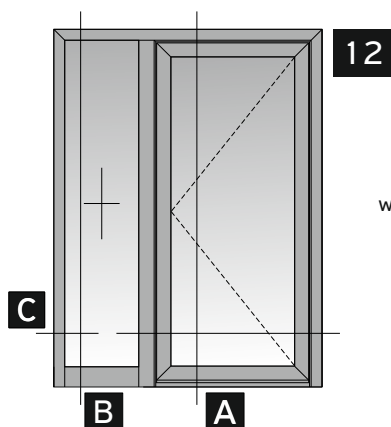
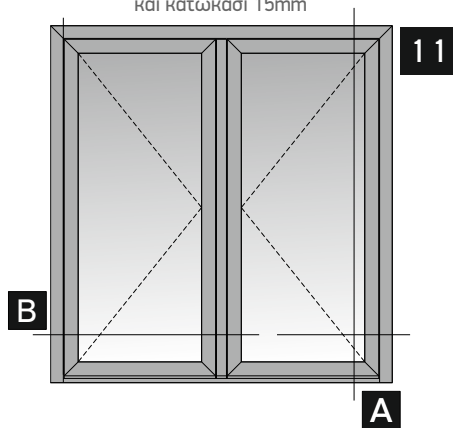

Single sash entrance door opening outward
with glass panel, one fixed side sash with transom
Μονόφυλλη πόρτα εισόδου
ανοιγομένη έξω, με υαλοπίνακα,
ένα σταθερό με ταυ

Opening inward with aluminium panel Ανοιγομένη μέσα με πάνελ αλουμινίου

Single sash entrance door
opening inward
with aluminium panel
Μονόφυλλη πόρτα εισόδου
ανοιγομένη μέσα
με πάνελ αλουμινίου

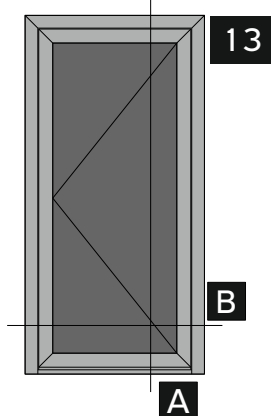

Double sash entrance door
opening inward
with aluminium panel
Δίφυλλη πόρτα εισόδου
ανοιγομένη μέσα
με πάνελ αλουμινίου

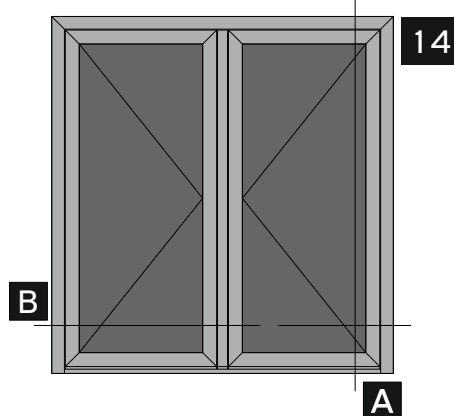

Opening inward with aluminium panel and glazing bead Ανοιγομένη μέσα με πάνελ αλουμινίου και πηχάκι

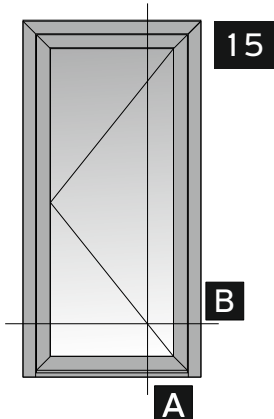

Single sash entrance door opening inward
with aluminium panel and glazing bead
Μονόφυλλη πόρτα εισόδου ανοιγομένη μέσα
με πάνελ Αλουμινίου και πηχάκι

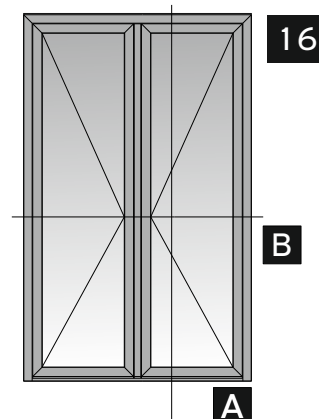

Double sash entrance door opening inward
with aluminium panel and glazing bead
Δίφυλλη πόρτα εισόδου ανοιγομένη μέσα
με πάνελ Αλουμινίου και πηχάκι

Opening outward with aluminium panel and glazing bead Ανοιγομένη έξω με πάνελ αλουμινίου και πηχάκι

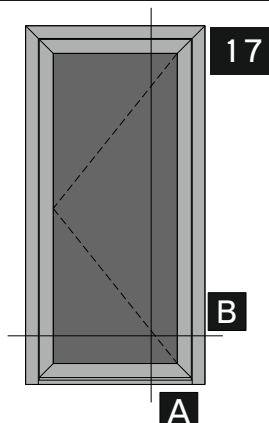

Single sash entrance door
opening outward
with aluminium panel
and glazing bead
Μονόφυλλη πόρτα εισόδου
ανοιγομένη έξω
με πάνελ αλουμινίου
και πηχάκι

Dropdown Sill - Με ανεμοφράχτη

Single sash entrance door
opening inward
with glass panel

Μονόφυλλη πόρτα εισόδου
ανοιγομένη μέσα
με υαλοπίνακα

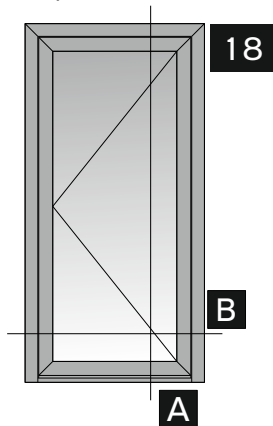

Double sash entrance door
opening inward
with glass panel

Δίφυλλη πόρτα εισόδου
ανοιγομένη μέσα
με υαλοπίνακα

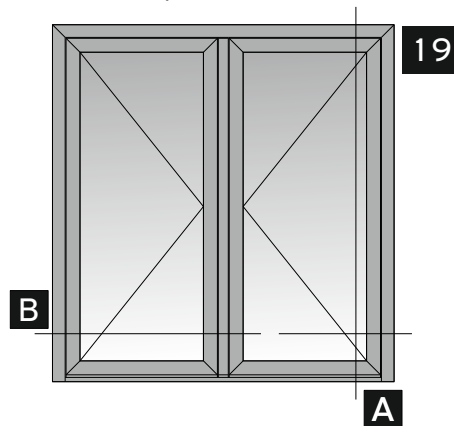

PANIC DOOR - ΠΟΡΤΑ ΠΑΝΙΚΟΥ

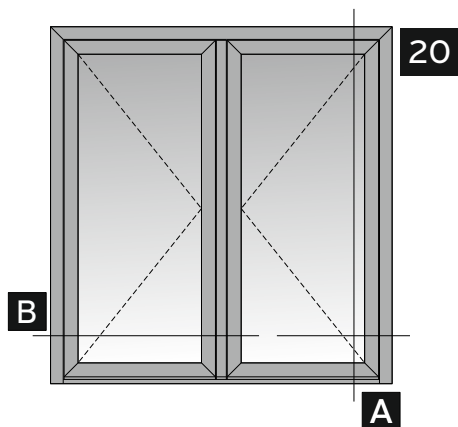

Double sash entrance door
opening outward
with glass panel
(PANIC DOOR)

Δίφυλλη πόρτα εισόδου
ανοιγομένη έξω
με υαλοπίνακα
(ΠΟΡΤΑ ΠΑΝΙΚΟΥ)

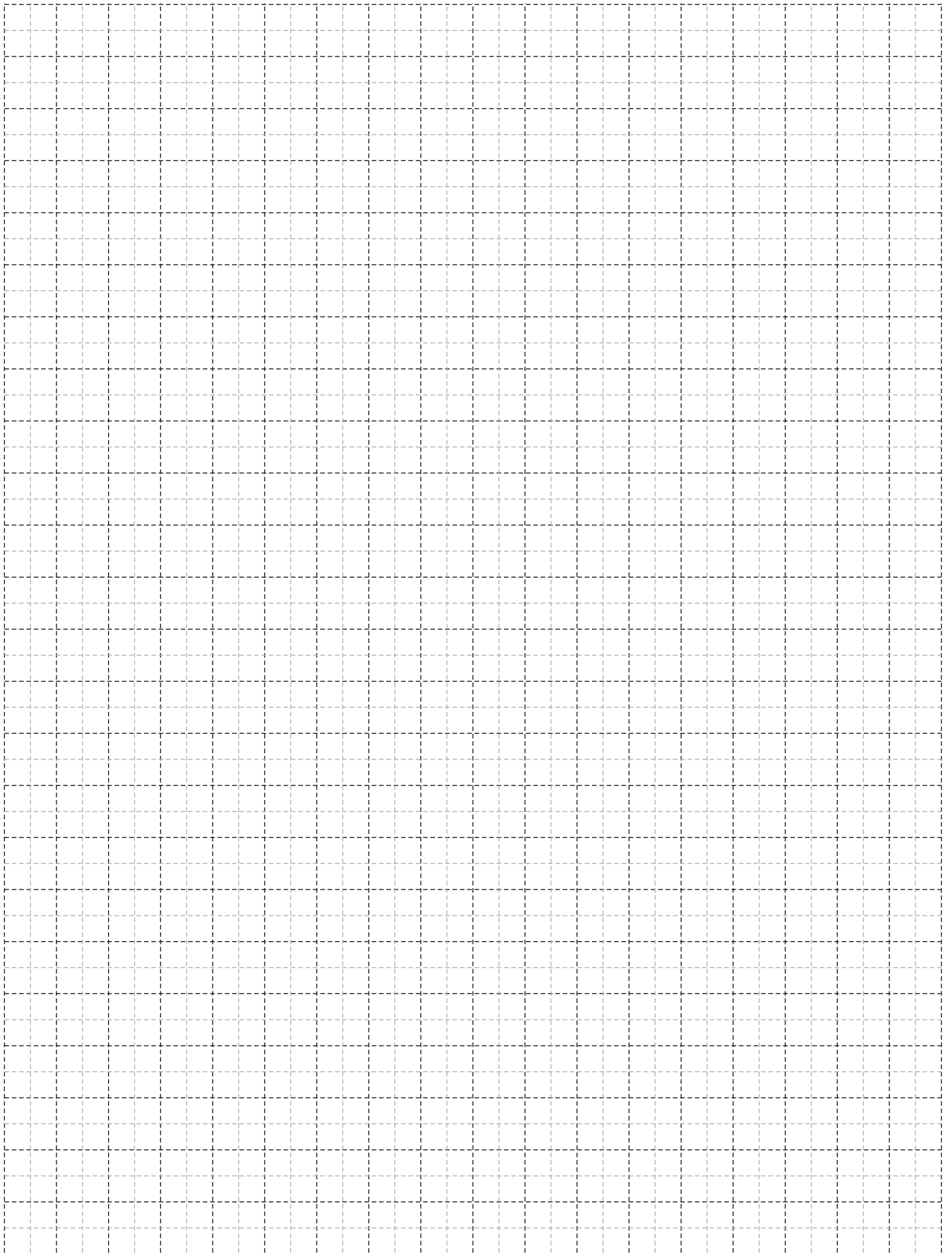



Sections Τομές

Single sash entrance door
opening inward
with glass panel
Μονόφυλλη πόρτα εισόδου
ανοιγομένη μέσα
με υαλοπίνακα

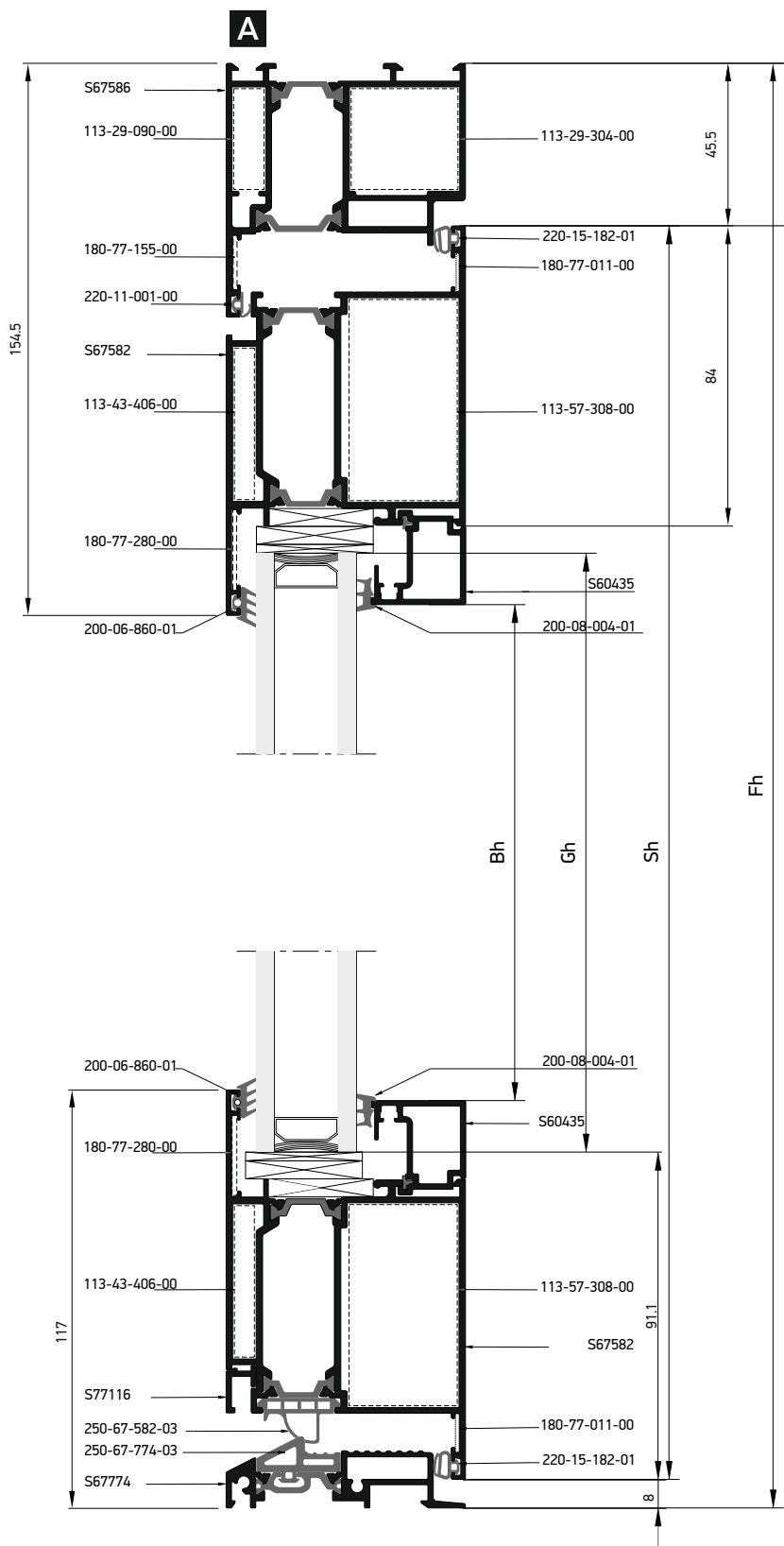
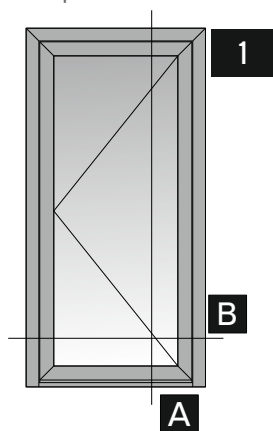

Single sash entrance door
opening inward
with glass panel
Μονόφυλλη πέρτα εισόδου
ανοιγομένη μέσα
με υαλοπίνακα

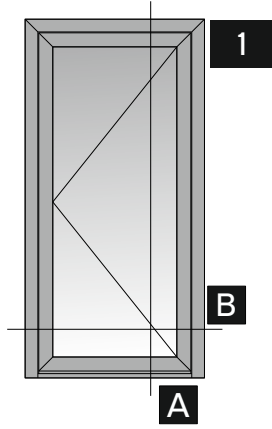

Κάθετη
απεικόνιση 90°
Rotate view 90°

B

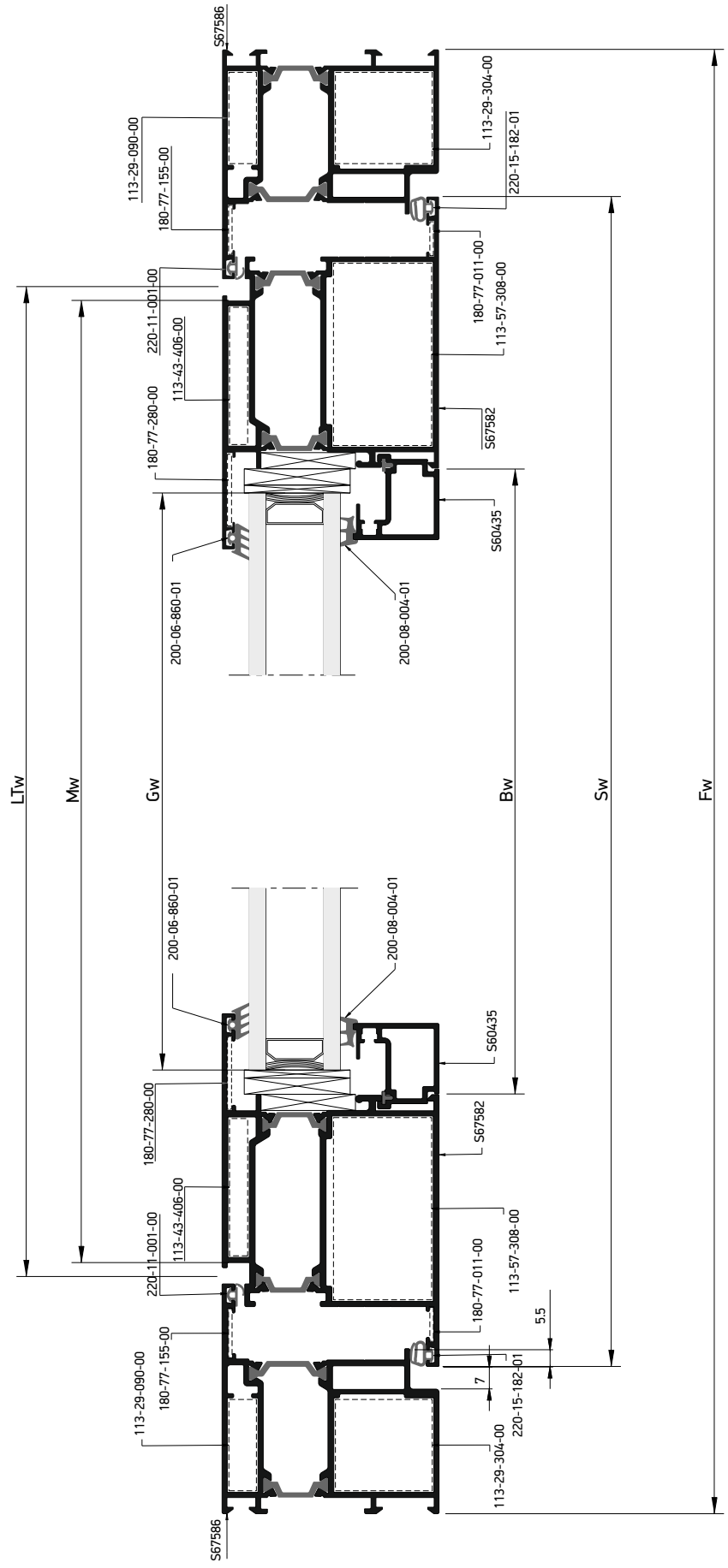

Profile cuttings-Κονές προφίλ			Accessory cuttings-Κονές εξαρτημάτων			
			Code-Κωδικός	Accessory Εξάρτημα	Description Περιγραφή	Quantity-Ποσότητα
Πλάτος κάσας (S67586) Frame width		1 τεμ.-pieces	250-67-774-03		Λάστιχο Κατωκασίου Sill gasket	LTw
Ύψος κάσας (S67586) Frame height		1 τεμ.-pieces	250-67-582-03		Λάστιχο Στεγάνωσης Φύλλου- Κατωκασίου Sill-Sash seal gasket	Sw
Ύψος κάσας (S67586) Frame height		1 τεμ.-pieces	200-06-860-01		Λάστιχο τζαμιού έξω Outer gasket	2Sw+2Sh
Ύψος κάσας (S67586) Frame height		1 τεμ.-pieces	200-08-004-01		Λάστιχο σφίνα EPDM 4mm	2Bw+2Bh
Πλάτος φύλλου (S67582) Sash width		2 τεμ.-pieces	220-15-182-01		Ελαστικό φύλλου Sash gasket	2Sw+2Sh
Ύψος φύλλου (S67582) Sash height		2 τεμ.-pieces	220-11-001-01		Ελαστικό κάσας Frame gasket	Fw+2Fh
Ύψος πηχάκι (S67582) Sash height		2 τεμ.-pieces	220-31-230-03		Λάστιχο για πηχάκι Gasket for glazing bead	2Bw+2Bh/600 τεμ.
Πλάτος πηχάκι (S60435) Glazing bead width		2 τεμ.-pieces	290-00-002-00		Τακάκι τζαμιού 2mm 2mm setting block	min 4τεμ.
Ύψος πηχάκι (S60435) Glazing bead height		2 τεμ.-pieces	290-00-005-00		Τακάκι τζαμιού 5mm 5mm setting block	min 8τεμ.
Πλάτος κατωκασίου (S67774) Threshold width		1 τεμ.-pieces	113-29-090-00		Γωνία σύνδεσης πρεσσαριστή καρφωτή Crimp corner cleat	2τεμ.
Πλάτος νεροσταλιά κτη Waterproofing profile width (S77116)		2 τεμ.-pieces	113-29-304-00		Γωνία σύνδεσης πρεσσαριστή καρφωτή Crimp corner cleat	2 τεμ.
Πλάτος τζαμιού Glazing width		1 τεμ.-pieces	113-43-406-00		Γωνία σύνδεσης πρεσσαριστή καρφωτή Crimp corner cleat	4 τεμ.
Ύψος τζαμιού Glazing height		1 τεμ.-pieces	113-57-308-00		Γωνία σύνδεσης πρεσσαριστή καρφωτή Crimp corner cleat	4 τεμ.
			180-77-155-00		Γωνία επιπεδότητας Alignment corner	2 τεμ.
			180-77-280-00		Γωνία επιπεδότητας Alignment corner	4 τεμ.
			180-77-011-00		Γωνία επιπεδότητας Alignment corner	4τεμ.
			310-77-116-03		Τάπα νεροσταλλήκτη Water drip cap	1 pair
			310-67-774-03		Ζεύγος σύνδεσης κατωκασίου Sill connector	1 pair
			310-67-582-03		Ζευγος ελαστική τάπα κατωκασίου φύλλου Pair sash elastic cap for sill	1 pair

Single sash entrance door
opening inward with glass panel
with 15mm threshold

Μονόφυλλη πόρτα εισόδου
ανοιγομένη μέσα, με υαλοπίνακα
και κατωκάσι 15mm

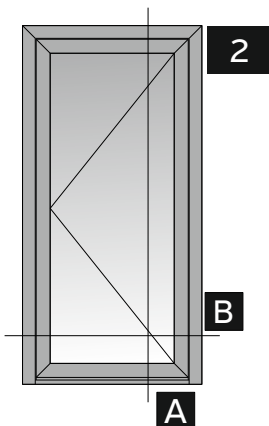

A

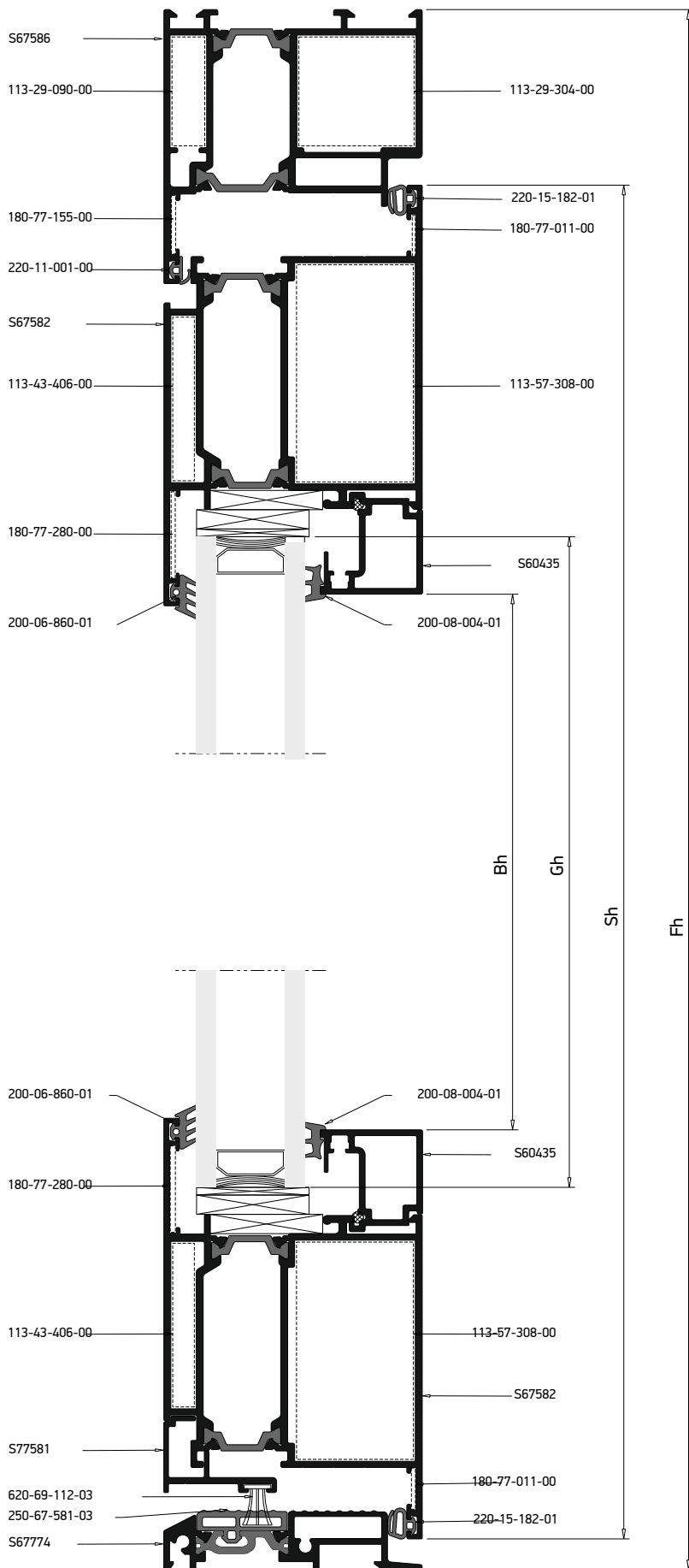

Single sash entrance door
opening inward with glass panel
with 15mm threshold

Μονόφυλλη πύλη εισόδου
ανοιγόμενη μέσα, με υαλοπίνακα
και κατωκάσι 15mm

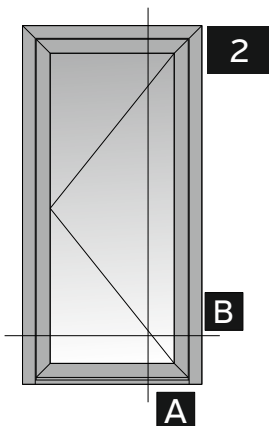

Κάθετη
απεικόνιση 90°
Rotate view 90°

B

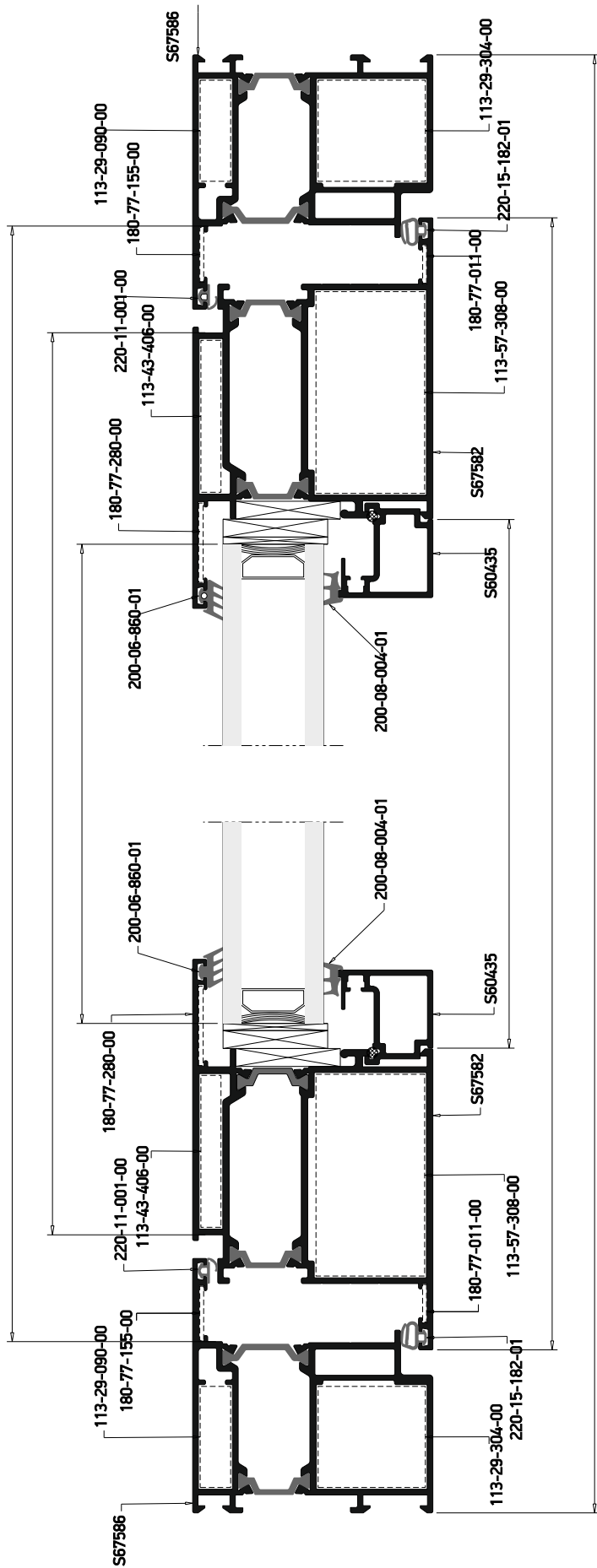

Profile cuttings-Κονές προφίλ			Accessory cuttings-Κονές εξαρτημάτων			
			Code-Κωδικός	Accessory Εξάρτημα	Description Περιγραφή	Quantity-Ποσότητα
Πλάτος κάσας (S67586) Frame width		1 τεμ.-pieces	250-67-581-03		Λάστιχο Κατωκασίου Sill gasket	LTw
Ύψος κάσας (S67586) Frame height		1 τεμ.-pieces	620-69-112-03		Brush weatherstripping pile 6,9x12mm 4P Βουρτσάκι 6,9x12mm 4P	Mw
			200-06-860-01		Λάστιχο τζαμιού έξω	2Sw+2Sh
Ύψος κάσας (S67586) Frame height		1 τεμ.-pieces	200-08-004-01		Λάστιχο σφίνα EPDM 4mm	2Bw+2Bh
			220-15-182-01		Ελαστικό φύλλου Sash gasket	2Sw+2Sh
Πλάτος φύλλου (S67582) Sash width		2 τεμ.-pieces	220-11-001-01		Ελαστικό κάσας Frame gasket	Fw+2Fh
Ύψος φύλλου (S67582) Sash height		2 τεμ.-pieces	220-31-230-03		Λάστιχο για πηχάκι Gasket for glazing bead	2Bw+2Bh/600 τεμ.
			290-00-002-00		Τακάκι τζαμιού 2mm 2mm setting block	min 4 τεμ.
Πλάτος πηχάκι (S60435) Glazing bead width		2 τεμ.-pieces	290-00-005-00		Τακάκι τζαμιού 5mm 5mm setting block	min 8 τεμ.
			113-29-090-00		Γωνία σύνδεσης πρεσσαριστή καρφωτή Crimp corner cleat	2τεμ.
Ύψος πηχάκι (S60435) Glazing bead height		2 τεμ.-pieces	113-29-304-00		Γωνία σύνδεσης πρεσσαριστή καρφωτή Crimp corner cleat	2 τεμ.
			113-43-406-00		Γωνία σύνδεσης πρεσσαριστή καρφωτή Crimp corner cleat	4 τεμ.
Πλάτος κατωκασίου (S67774) Threshold width		1 τεμ.-pieces	113-57-308-00		Γωνία σύνδεσης πρεσσαριστή καρφωτή Crimp corner cleat	4 τεμ.
Πλάτος Πρόσθετου Add on profile width (S77581)		1 τεμ.-pieces	180-77-155-00		Γωνία επιπεδότητας Alignment corner	2 τεμ.
Πλάτος τζαμιού Glazing width		1 τεμ.-pieces	180-77-280-00		Γωνία επιπεδότητας Alignment corner	4 τεμ.
			180-77-011-00		Γωνία επιπεδότητας Alignment corner	4τεμ.
Ύψος τζαμιού Glazing height		1 τεμ.-pieces	310-77-581-03		Τάπα για πρόσθετο S77581 End Cap for add Profile S77581	1 pair

Double sash entrance door
opening inward
with glass panel
Δίφυλλη πόρτα εισόδου
ανοιγομένη μέσα
με υαλοπίνακα

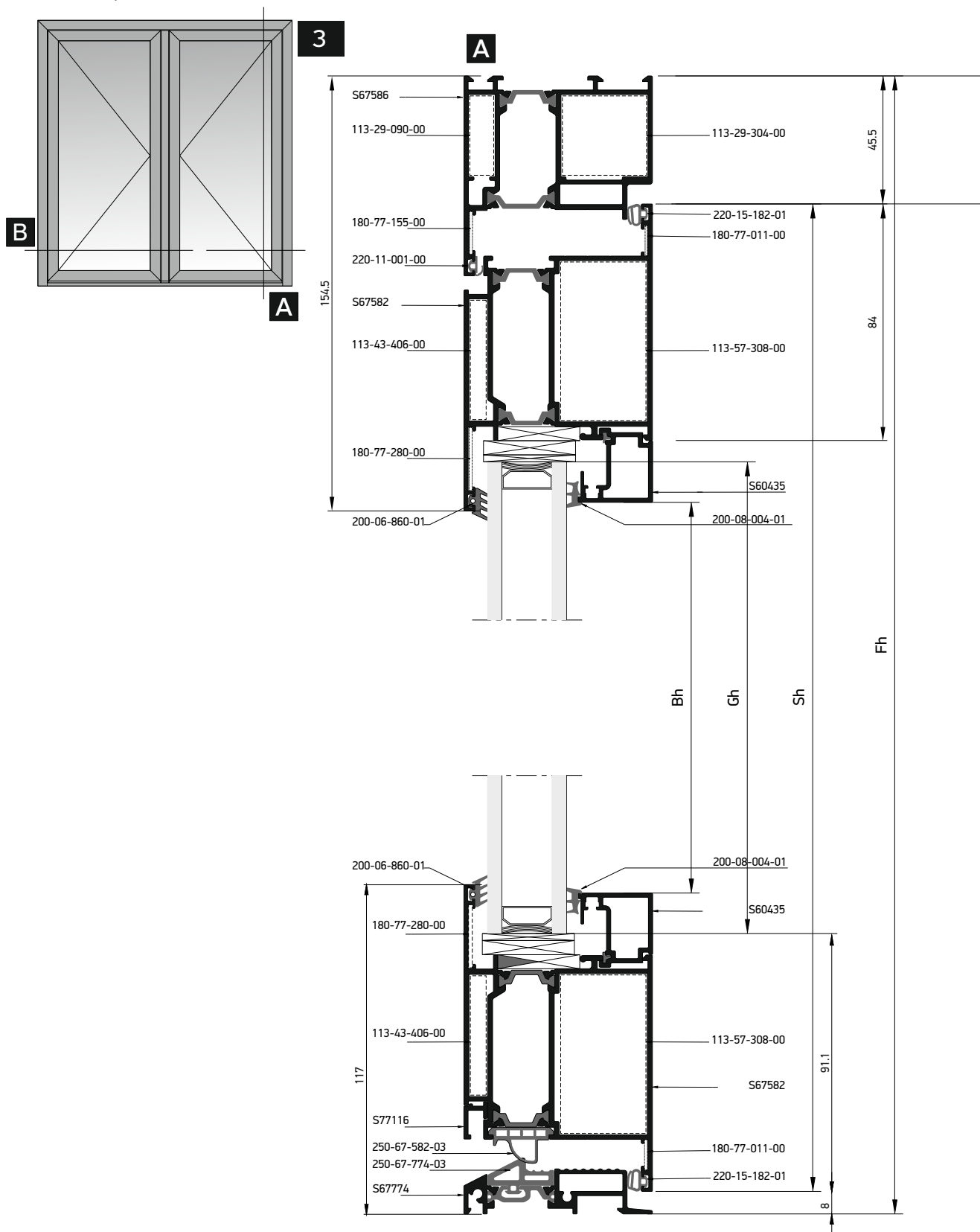

Double sash entrance door
opening inward
with glass panel
Δίφυλλη πόρτα εισόδου
ανοιγομένη μέσα
με υαλοπίνακα

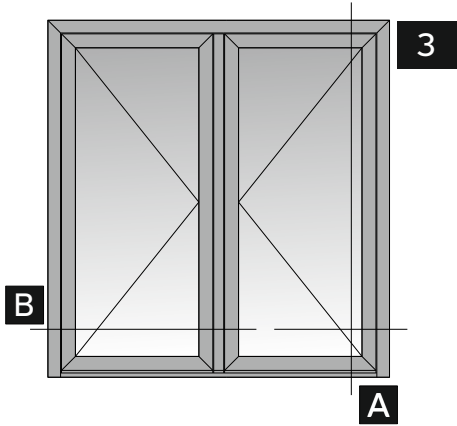

Κάθετη
απεικόνιση 90°
Rotate view 90°

B

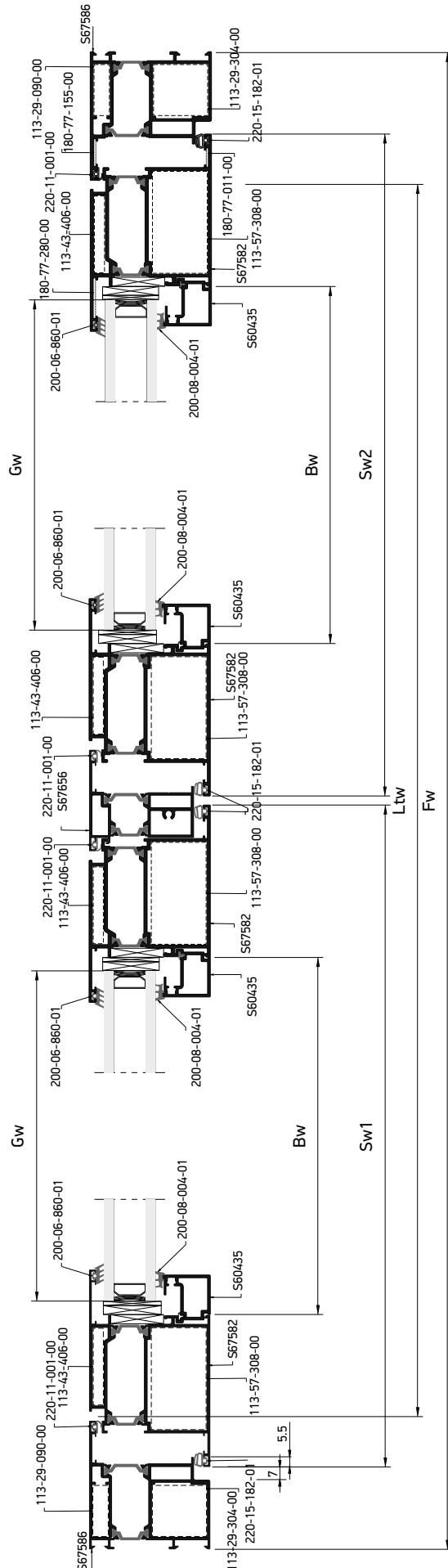

Profile cuttings-Κονές προφίλ			Accessory cuttings-Κονές εξαρτημάτων			
			Code-Κωδικός	Accessory Εξάρτημα	Description Περιγραφή	Quantity-Ποσότητα
Πλάτος κάσας (S67586) Frame width		1 τεμ.-pieces	250-67-774-03		Λάστιχο Κατωκασίου Sill gasket	Ltw
Ύψος κάσας (S67586) Frame height		1 τεμ.-pieces	250-67-582-03		Λάστιχο Στεγάνωσης Φύλλου- Κατωκασίου Sill-Sash seal gasket	Sw1+Sw2
Ύψος κάσας (S67586) Frame height		1 τεμ.-pieces	200-06-860-01		Λάστιχο τζαμιού έξω Outer gasket	4Sw+4Sh
Ύψος κάσας (S67586) Frame height		1 τεμ.-pieces	200-08-004-01		Λάστιχο σφίνα EPDM 4mm	4Bw+4Bh
Πλάτος φύλλου (S67582) Sash width		2 τεμ.-pieces	220-15-182-01		Ελαστικό φύλλου Sash gasket	4Sw+4Sh
Πλάτος φύλλου (S67582) Sash width		2 τεμ.-pieces	220-11-001-01		Ελαστικό κάσας Frame gasket	Fw+2Fh
Πλάτος φύλλου (S67582) Sash width		2 τεμ.-pieces	220-31-230-03		Λάστιχο για πηχάκι Gasket for glazing bead	2Bw+2Bh/600 τεμ.
Ύψος φύλλου (S67582) Sash height		4 τεμ.-pieces	290-00-002-00		Τακάκι τζαμιού 2mm 2mm setting block	min 8τεμ.
Ύψος φύλλου (S67582) Sash height		4 τεμ.-pieces	290-00-005-00		Τακάκι τζαμιού 5mm 5mm setting block	min 16τεμ.
Ύψος μινί (S67656) Sash inversion profile		1 τεμ.-pieces	113-29-090-00		Γωνία σύνδεσης πρεσσαριστή καρφωτή Crimp corner cleat	2τεμ.
Πλάτος πηχάκι (S60435) Glazing bead width		2 τεμ.-pieces	113-29-304-00		Γωνία σύνδεσης πρεσσαριστή καρφωτή Crimp corner cleat	2 τεμ.
Πλάτος πηχάκι (S60435) Glazing bead width		2 τεμ.-pieces	113-43-406-00		Γωνία σύνδεσης πρεσσαριστή καρφωτή Crimp corner cleat	8 τεμ.
Ύψος πηχάκι (S60435) Glazing bead height		4 τεμ.-pieces	113-57-308-00		Γωνία σύνδεσης πρεσσαριστή καρφωτή Crimp corner cleat	8 τεμ.
Πλάτος κατωκασίου (S67774) Threshold width		1 τεμ.-pieces	180-77-155-00		Γωνία επιπεδότητας Alignment corner	2 τεμ.
Ύψος τζαμιού Glazing height		2 τεμ.-pieces	180-77-280-00		Γωνία επιπεδότητας Alignment corner	8 τεμ.
Πλάτος τζαμιού Glazing width		2 τεμ.-pieces	180-77-011-00		Γωνία επιπεδότητας Alignment corner	8 τεμ.
Πλάτος Νεροσταλιάκτη Waterproofing profile width (S77116)		2 τεμ.-pieces	310-77-116-03		Τάπα νεροσταλλάκτη Water drip cap	1 pair
			310-67-774-03		Ζεύγος σύνδεσης κατωκασίου Sill connector	2 Pairs
			300-67-656-xx 03: Δεξί/ Right 13: Αριστερό/ Left		Τάπα μινί Inversion profile end cap	1 pair
			310-67-582-03		Ζευγος ελαστική τάπα κατωκασίου φύλλου Pair sash elastic cap for sill	2 Pairs

Double sash entrance door
opening inward with glass panel
with 15mm threshold
Δίφυλλη πόρτα εισόδου
ανοιγόμενη μέσα με υαλοπίνακα
και κατωκίσι 15mm

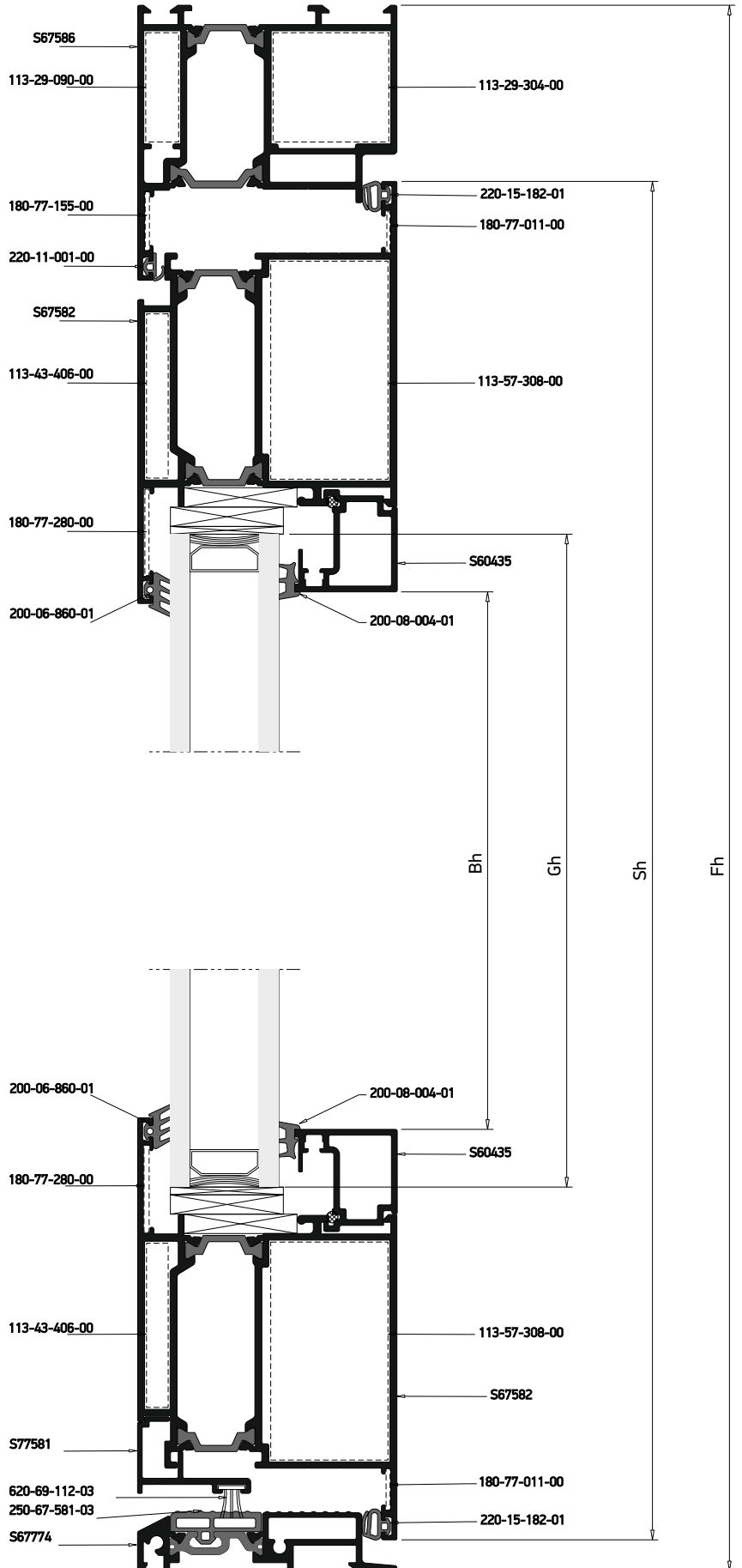
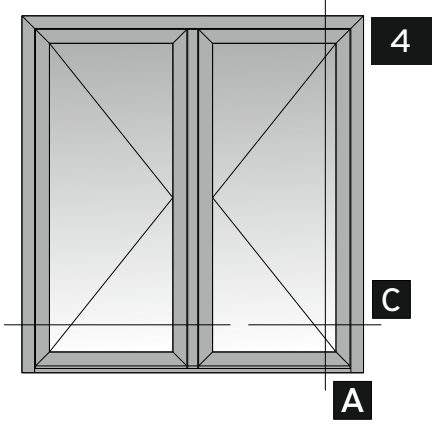

Profile cuttings-Κονές προφίλ			Accessory cuttings-Κονές εξαρτημάτων			
			Code-Κωδικός	Accessory Εξάρτημα	Description Περιγραφή	Quantity-Ποσότητα
Πλάτος κάσας (S67586) Frame width		1 τεμ.-pieces	250-67-581-03		Λάστιχο Κατωκασίου Sill gasket	LTw
Ύψος κάσας (S67586) Frame height		1 τεμ.-pieces	620-69-112-03		Brush weatherstripping pile 6,9x12mm 4P Βουρτσάκι 6,9x12mm 4P	2Mw
Ύψος κάσας (S67586) Frame height		1 τεμ.-pieces	200-06-860-01		Λάστιχο τζαμιού έξω	4Sw+4Sh
Ύψος κάσας (S67586) Frame height		1 τεμ.-pieces	200-08-004-01		Λάστιχο σφύνα EPDM 4mm	4Bw+4Bh
Πλάτος φύλλου (S67582) Sash width		2 τεμ.-pieces	220-15-182-01		Ελαστικό φύλλου Sash gasket	4Sw+4Sh
Πλάτος φύλλου (S67582) Sash width		2 τεμ.-pieces	220-11-001-01		Ελαστικό κάσας Frame gasket	Fw+2Fh
Ύψος φύλλου (S67582) Sash height		4 τεμ.-pieces	220-31-230-03		Λάστιχο για ηχηάκι Gasket for glazing bead	2Bw+2Bh/600 τεμ.
Ύψος μινι (S67656) Sash inversion profile		1 τεμ.-pieces	290-00-002-00		Τακάκι τζαμιού 2mm 2mm setting block	min 8 τεμ.
Ύψος μινι (S67656) Sash inversion profile		1 τεμ.-pieces	290-00-005-00		Τακάκι τζαμιού 5mm 5mm setting block	min 16 τεμ.
Πλάτος ηχηάκι (S60435) Glazing bead width		2 τεμ.-pieces	113-29-090-00		Γωνία σύνδεσης πρεσσαριστή καρφωτή Crimp corner cleat	2τεμ.
Πλάτος ηχηάκι (S60435) Glazing bead width		2 τεμ.-pieces	113-29-304-00		Γωνία σύνδεσης πρεσσαριστή καρφωτή Crimp corner cleat	2 τεμ.
Ύψος ηχηάκι (S60435) Glazing bead height		4 τεμ.-pieces	113-43-406-00		Γωνία σύνδεσης πρεσσαριστή καρφωτή Crimp corner cleat	8 τεμ.
Πλάτος κατωκασίου (S67774) Threshold width		1 τεμ.-pieces	113-57-308-00		Γωνία σύνδεσης πρεσσαριστή καρφωτή Crimp corner cleat	8 τεμ.
Ύψος τζαμιού Glazing height		2 τεμ.-pieces	180-77-155-00		Γωνία επιπεδότητας Alignment corner	2 τεμ.
Πλάτος τζαμιού Glazing width		2 τεμ.-pieces	180-77-280-00		Γωνία επιπεδότητας Alignment corner	8 τεμ.
Πλάτος Πρόσθετου Add on profile width (S77581)		1 τεμ.-pieces	180-77-011-00		Γωνία επιπεδότητας Alignment corner	8 τεμ.
Πλάτος Πρόσθετου Add on profile width (S77581)		1 τεμ.-pieces	300-67-656-xx 03: Δεξι/ Right 13: Αριστερό/ Left		Τάπα μινι Inversion profile end cap	1 pair
			310-77-581-03		Τάπα για πρόσθετο S77581 End Cap for add Profile S77581	2 pairs

Single sash entrance door opening inward
with glass panel, one fixed side sash
and continuous threshold

Μονόφυλλη πόρτα εισόδου ανοιγομένη μέσα
με υαλοπίνακα, ένα σταθερό και ενιαίο κατωκάσι

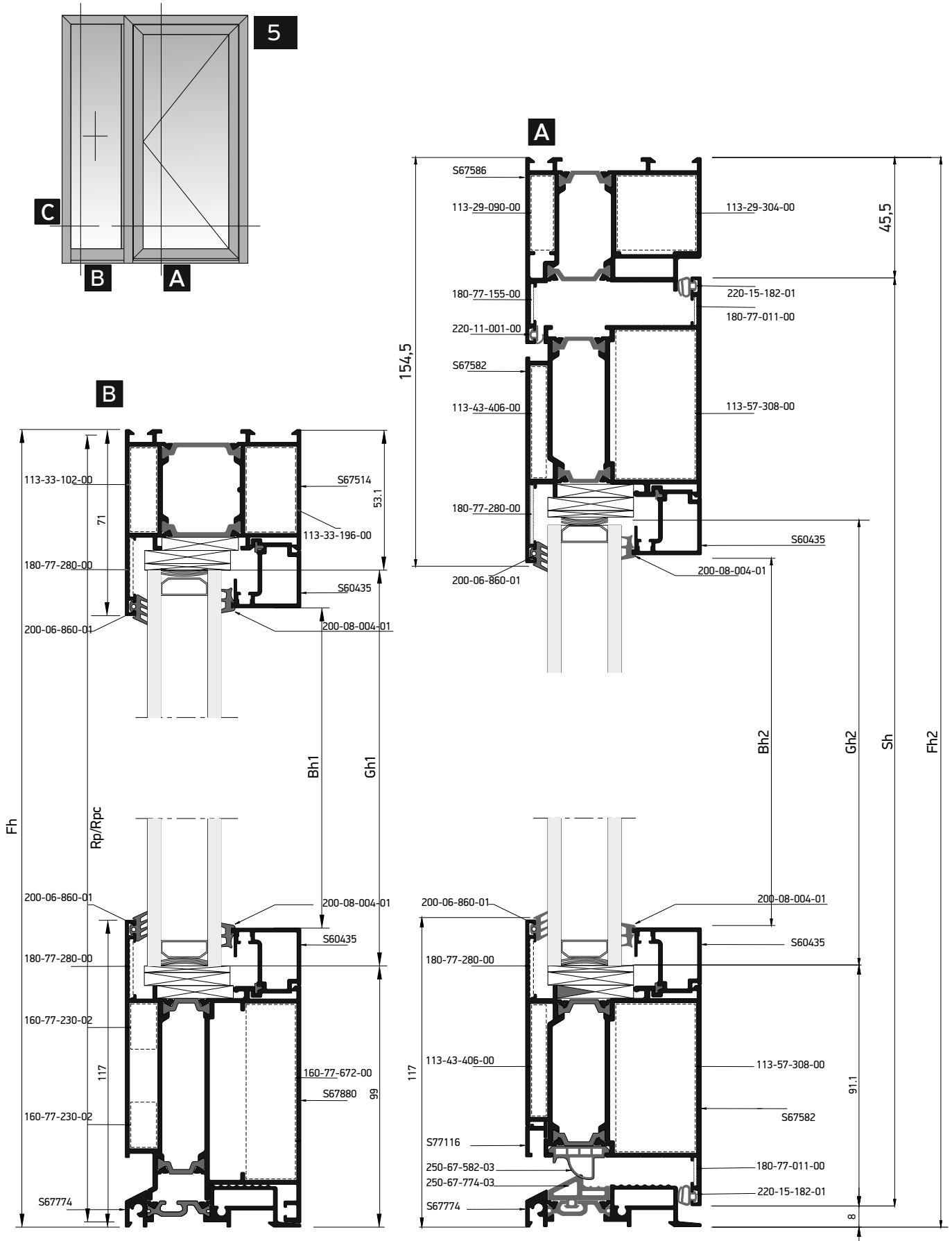

Profile cuttings-Κονές προφίλ			Accessory cuttings-Κονές εξαρτημάτων			
			Code-Κωδικός	Accessory Εξάρτημα	Description Περιγραφή	Quantity-Ποσότητα
Πλάτος κάσας (S67514) Frame width		1 τεμ.-pieces	250-67-774-03		Λάστιχο Κατωκασίου Sill gasket	LTw2
Ύψος κάσας (S67514) Frame height		1 τεμ.-pieces	250-67-582-03		Λάστιχο Στεγάνωσης Φύλλου- Κατωκασίου Sill-Sash seal gasket	Sw
			200-06-860-01		Λάστιχο τζαμιού έξω Outer gasket	2Sw+2Sh
Πλάτος κάσας (S67880) Frame width		1 τεμ.-pieces	200-08-004-01		Λάστιχο σφίνα EPDM 4mm	4Bw+4Bh
Πλάτος κάσας (S67586) Frame width		1 τεμ.-pieces	220-15-182-01		Ελαστικό φύλλου Sash gasket	2Sw+2Sh
			220-11-001-01		Ελαστικό κάσας Frame gasket	Fw+2Fh
Ύψος κάσας (S67586) Frame height		1 τεμ.-pieces	220-31-230-03		Λάστιχο για πηχάκι Gasket for glazing bead	2Bw+2Bh/600 τεμ.
Ύψος κάσας (S67586) Frame height		1 τεμ.-pieces	290-00-002-00		Τακάκι τζαμιού 2mm 2mm setting block	min 8τεμ.
			290-00-005-00		Τακάκι τζαμιού 5mm 5mm setting block	min 16τεμ.
Πλάτος φύλλου (S67582) Sash width		2 τεμ.-pieces	113-33-196-00		Γωνία σύνδεσης πρεσσαριστή καρφωτή Crimp corner cleat	1 τεμ.
Ύψος φύλλου (S67582) Sash height		2 τεμ.-pieces	113-33-102-00		Γωνία σύνδεσης πρεσσαριστή καρφωτή Crimp corner cleat	1 τεμ.
Πλάτος κατωκασίου (S67774) Threshold width		1 τεμ.-pieces	113-29-090-00		Γωνία σύνδεσης πρεσσαριστή καρφωτή Crimp corner cleat	2 τεμ.
Πλάτος κατωκασίου (S67774) Threshold width		1 τεμ.-pieces	113-29-304-00		Γωνία σύνδεσης πρεσσαριστή καρφωτή Crimp corner cleat	2 τεμ.
Πλάτος πηχάκι (S60435) Glazing bead width		2 τεμ.-pieces	113-43-406-00		Γωνία σύνδεσης πρεσσαριστή καρφωτή Crimp corner cleat	4 τεμ.
Πλάτος πηχάκι (S60435) Glazing bead width		2 τεμ.-pieces	113-57-308-00		Γωνία σύνδεσης πρεσσαριστή καρφωτή Crimp corner cleat	4 τεμ.
Ύψος πηχάκι (S60435) Glazing bead height		2 τεμ.-pieces	180-77-155-00		Γωνία επιπεδότητας Alignment corner	2 τεμ.
Ύψος πηχάκι (S60435) Glazing bead height		2 τεμ.-pieces	180-77-280-00		Γωνία επιπεδότητας Alignment corner	5 τεμ.
			180-77-011-00		Γωνία επιπεδότητας Alignment corner	4 τεμ.
Ύψος προσθετου (S67010) Add on profile height		1 τεμ.-pieces	160-77-672-00		Σύνδεσμος Ταυ T cleat	2 τεμ
Ύψος τζαμιού Glazing height		1 τεμ.-pieces	160-77-230-02		Σύνδεσμος ταυ T cleat	4 τεμ.
Ύψος τζαμιού Glazing height		1 τεμ.-pieces	160-77-332-02		Σύνδεσμος ταυ T cleat	1 τεμ.
Πλάτος τζαμιού Glazing width		1 τεμ.-pieces	160-77-332-00		Σύνδεσμος ταυ T cleat	1 τεμ.
Πλάτος τζαμιού Glazing width		1 τεμ.-pieces				
Πλάτος νεροσταθ. (S77116) Waterproofing profile width		1 τεμ.-pieces	310-67-774-03		Ζεύγος σύνδεσης κατωκασίου Sill connector	1 pair
Ενίσχυση Reinforcement profile (S77387, M12412) Καπάκι ενίσχυσης για προφίλ S77387, M12412 Cap for reinforcement profile S77387, M12412 (M9010)		1 τεμ.-pieces	310-67-582-03		Ζευγος ελαστική τάπα κατωκασίου φύλλου Pair sash elastic cap for sill	1 pair
			310-77-116-03		Τάπα νεροσταθλάκτη Water drip cap	1 pair
		1 τεμ.-pieces	311-11-387-00		Τάπα ενίσχυσης S77387 & M12412 End cap for reinforcement profile S77387 & M12412	1 pair

Single sash entrance door opening inward
with glass panel, one fixed side sash with transom
Μονόφυλλη πόρτα εισόδου
ανοιγομένη μέσα με υαλοπίνακα, ένα σταθερό με τσι

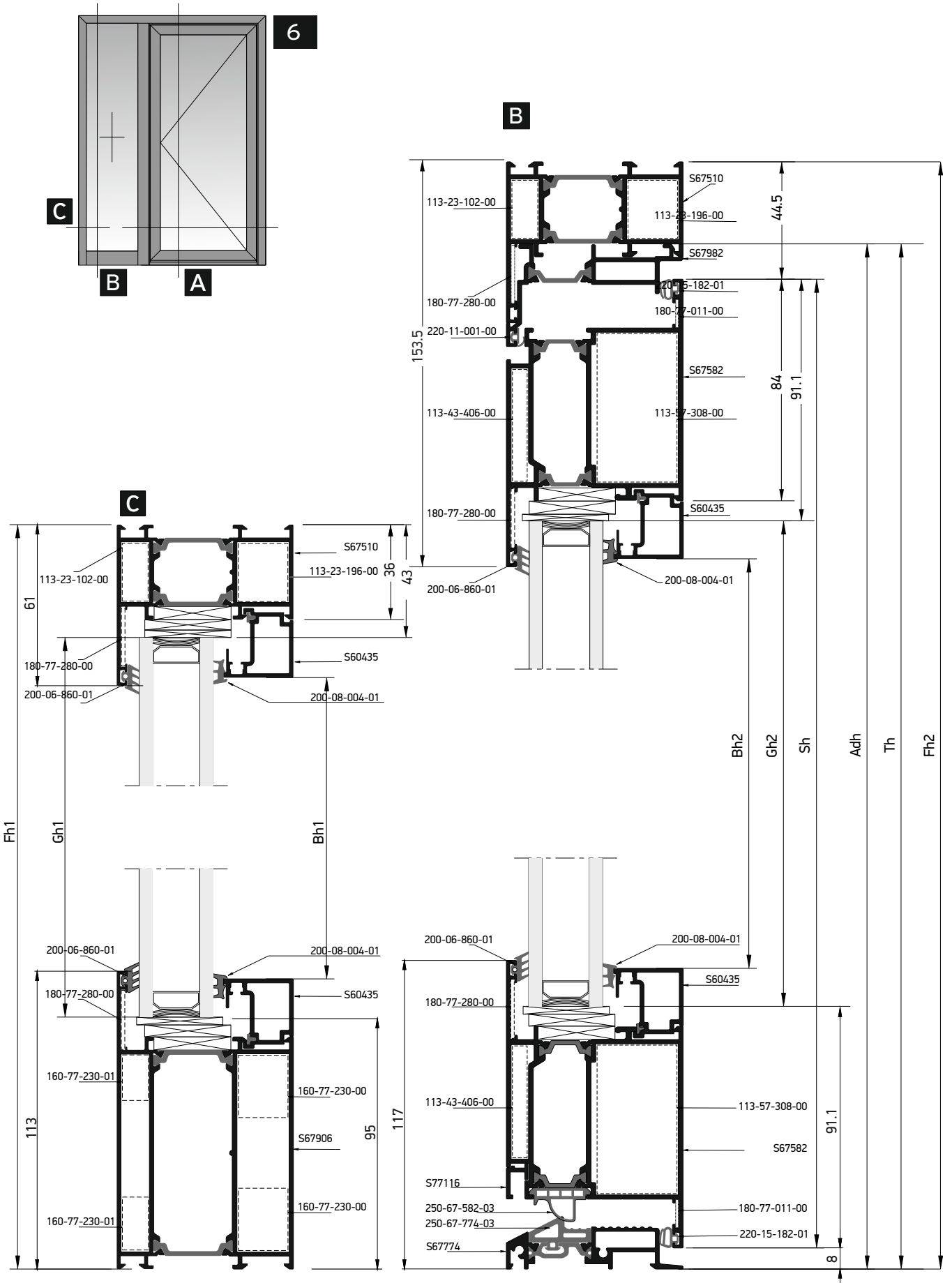

Single sash entrance door opening inward
with glass panel, one fixed side sash with transom
Μονόφυλλη πόρτα εισόδου
ανοιγομένη μέσα με υαλοπίνακα, ένα σταθερό με ται

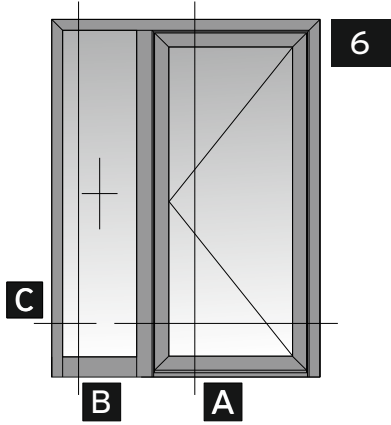

Κάθετη
απεικόνιση 90°
Rotate view 90°

C

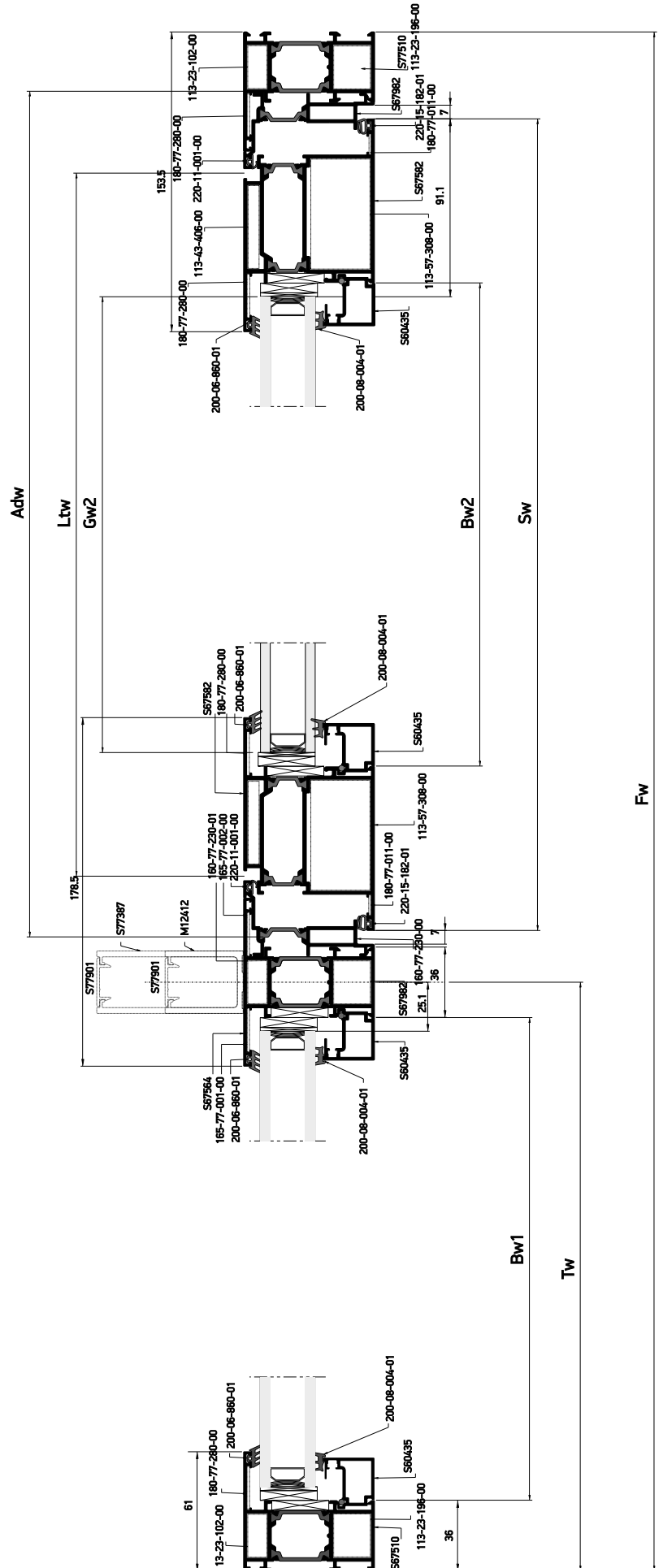

Profile cuttings-Κονές προφίλ			Accessory cuttings-Κονές εξαρτημάτων			
			Code-Κωδικός	Accessory Εξάρτημα	Description Περιγραφή	Quantity-Ποσότητα
Πλάτος κάσας (S67510) Frame width		1 τεμ.-pieces	250-67-774-03		Λάστιχο Κατωκασίου Sill gasket	LTw1
Υψος κάσας (S67510) Frame height		1 τεμ.-pieces	250-67-582-03		Λάστιχο Στεγάνωσης Φύλλου- Κατωκασίου Sill-Sash seal gasket	Sw
Υψος κάσας (S67510) Frame height		1 τεμ.-pieces	200-06-860-01		Λάστιχο τζαμιού έξω Outer gasket	2Sw+2Sh+2Fh+Tw
Πλάτος κάσας (S67906) Frame width		1 τεμ.-piece	200-08-004-01		Λάστιχο σφίμα EPDM 4mm	4Bw+4Bh
Υψος τσιμολιού (S67564) Frame height		1 τεμ.-pieces	220-15-182-01		Ελαστικό φύλλου Sash gasket	2Sw+2Sh
Πλάτος φύλλου (S67582) Sash width		2 τεμ.-pieces	220-11-001-01		Ελαστικό κάσας Frame gasket	Fw/2+2Fh
Υψος φύλλου (S67582) Sash height		2 τεμ.-pieces	220-31-230-03		Λάστιχο για πηχάκι Gasket for glazing bead	2Bw+2Bh/600 τεμ.
Πλάτος κατωκασίου (S67774) Threshold width		2 τεμ.-pieces	290-00-002-00		Τακάκι τζαμιού 2mm 2mm setting block	min 8τεμ.
Πλάτος προσθετου κάσας (S67982) Add on profile width		1 τεμ.-pieces	290-00-005-00		Τακάκι τζαμιού 5mm 5mm setting block	min 16τεμ.
Υψος προσθετου κάσας (S67982) Add on profile height		1 τεμ.-pieces	113-23-102-00		Γωνία σύνδεσης πρεσαριστή καρφωτή Crimp corner cleat	2 τεμ.
Υψος προσθετου κάσας (S67982) Add on profile height		1 τεμ.-pieces	113-23-196-00		Γωνία σύνδεσης πρεσαριστή καρφωτή Crimp corner cleat	2τεμ.
Υψος πηχάκι (S60435) Glazing bead height		2 τεμ.-pieces	113-43-406-00		Γωνία σύνδεσης πρεσαριστή καρφωτή Crimp corner cleat	4 τεμ.
Υψος πηχάκι (S60435) Glazing bead height		2 τεμ.-pieces	113-57-308-00		Γωνία σύνδεσης πρεσαριστή καρφωτή Crimp corner cleat	4 τεμ.
Πλάτος πηχάκι (S60435) Glazing bead width		2 τεμ.-pieces	160-77-230-00		Σύνδεσμος τσιμ T cleat	2 τεμ.
Πλάτος πηχάκι (S60435) Glazing bead width		2 τεμ.-pieces	160-77-230-01		Σύνδεσμος τσιμ T cleat	2 τεμ.
Υψος τζαμιού (S60435) Glazing height		1 τεμ.-pieces	180-77-280-00		Γωνία επιπεδότητας Alignment corner	6 τεμ.
Υψος τζαμιού (S60435) Glazing height		1 τεμ.-pieces	180-77-011-00		Γωνία επιπεδότητας Alignment corner	4τεμ.
Πλάτος τζαμιού (S60435) Glazing width		1 τεμ.-pieces	165-77-001-00		Σύνδεσμος Τσιμ Χυτός T-cleat cast	2 τεμ.
Πλάτος τζαμιού (S60435) Glazing width		1 τεμ.-pieces	165-77-002-00		Σύνδεσμος Τσιμ Χυτός T-cleat cast	2 τεμ.
Πλάτος νεροσταθ. (S77116) Waterproofing profile width		1 τεμ.-pieces	310-67-774-03		Ζεύγος σύνδεσης κατωκασίου Sill connector	1 pair
Ενίσχυση Reinforcement profile (S77387, M12412) Cap for reinforcement profile (S77387, M12412)		1 τεμ.-pieces	310-67-582-03		Ζευγος ελαστική τάπα κατωκασίου φύλλου Pair sash elastic cap for sill	1 pair
		1 τεμ.-pieces	310-77-116-03		Τάπα νεροσταθλάκτη Water drip cap	1 pair
			311-11-387-00		Τάπα ενίσχυσης S77387 & M12412 End cap for reinforcement profile S77387 & M12412	1 pair

Double sash entrance door opening inward
with glass panel, two fixed sash with transom
Δίφυλλη πόρτα εισόδου ανοιγόμενη μέσα με υαλοπίνακα,
δύο σταθερά εκατέρωθεν και ταφ

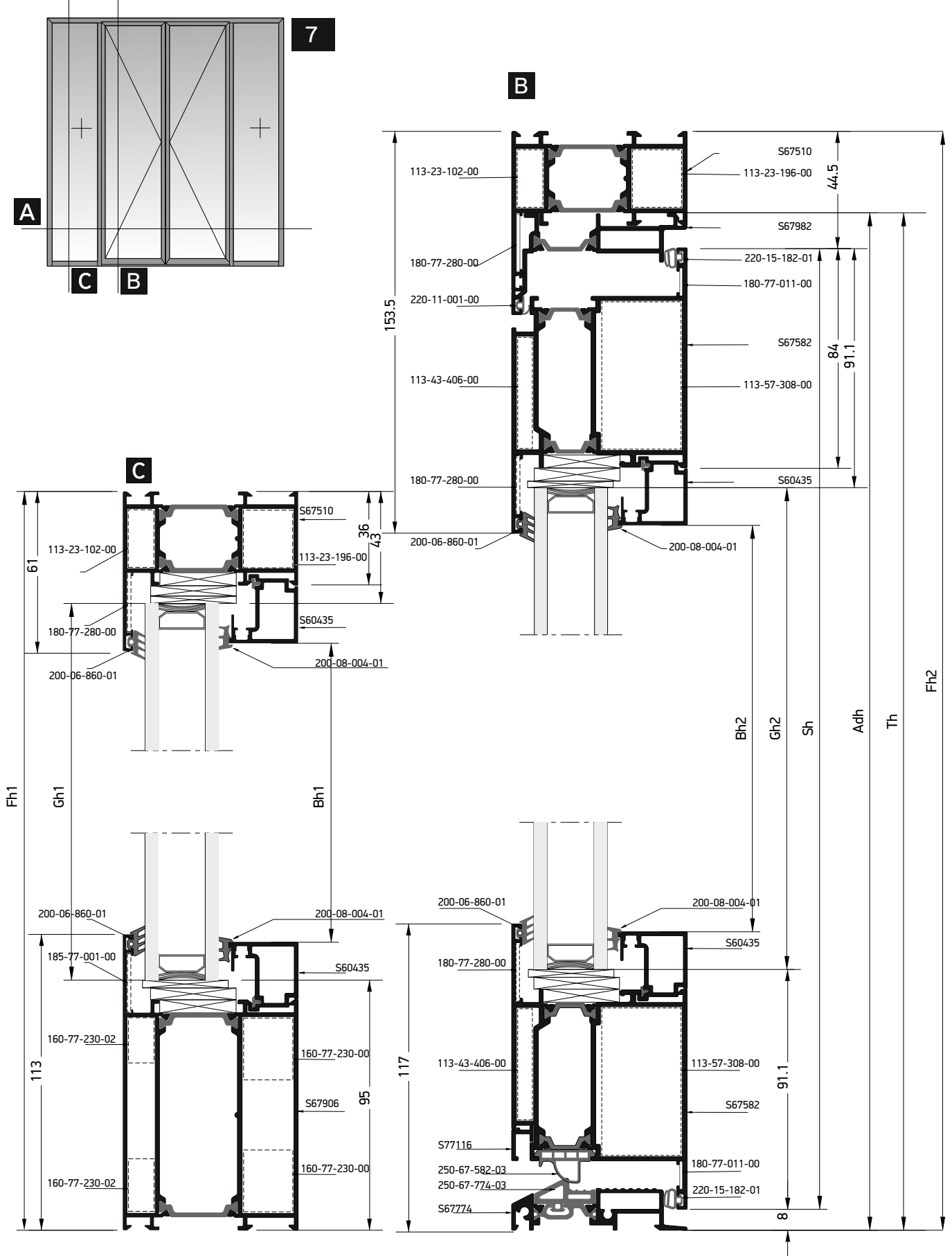

Double sash entrance door opening inward with glass panel, two fixed sash with transom
 Δίφυλλη πόρτα εισόδου ανοιγόμενη μέσα με υαλοπίνακα, δύο σταθερά εκατέρωθεν και ταφ

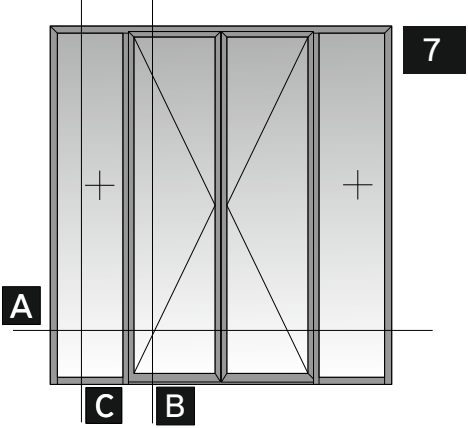

Κάθετη απεικόνιση 90°
 Rotate view 90°

A

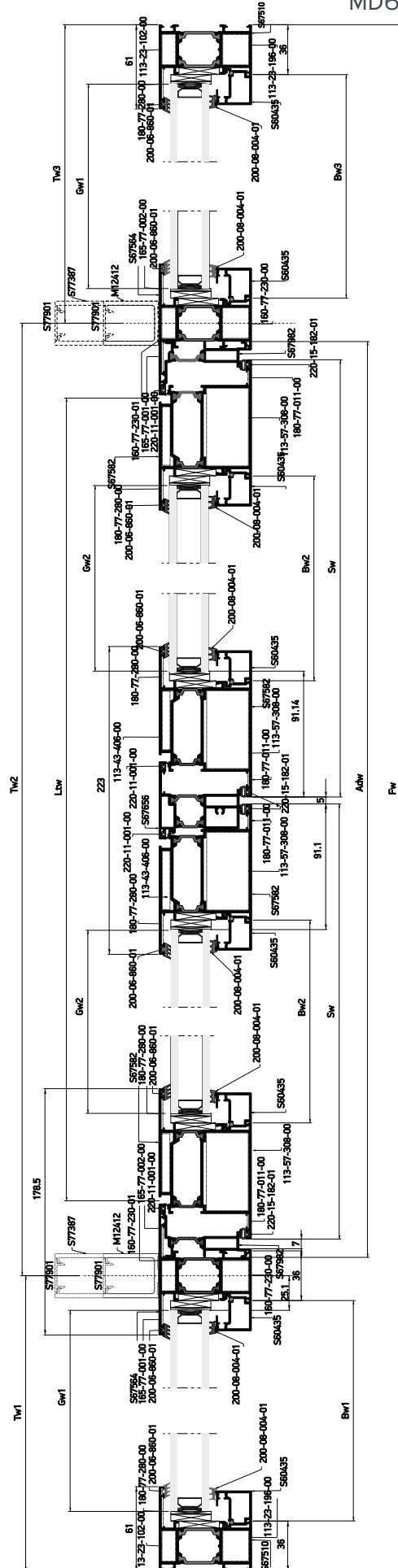

Profile cuttings-Κονές προφίλ			Accessory cuttings-Κονές εξαρτημάτων				
			Code-Κωδικός	Accessory Εξάρτημα	Description Περιγραφή	Quantity-Ποσότητα	
Πλάτος κάσας (S67510) Frame width		Fw	1 τεμ.-pieces	250-67-774-03		Λάστιχο Κατωκασίου Sill gasket	LTw
Ύψος κάσας (S67510) Frame height		Fh	1 τεμ.-pieces	250-67-582-03		Λάστιχο Στεγάνωσης Φύλλου- Κατωκασίου Sill-Sash seal gasket	2Sw
Ύψος κάσας (S67510) Frame height		Fh	1 τεμ.-pieces	200-06-860-01		Λάστιχο τζαμιού έξω Outer gasket	84Sw+4Sh+4Bw2+4Bh2
Πλάτος κάσας (S67906) Frame width		Tw _{1,3} -54	1 τεμ.-pieces	200-08-004-01		Λάστιχο σφίνα EPDM 4mm	4Bw+4Bh+4Bw2+4Bh2
Πλάτος κάσας (S67906) Frame width		Tw _{1,3} -54	1 τεμ.-pieces	220-15-182-01		Ελαστικό φύλλου Sash gasket	4Sw+4Sh
Ύψος κάσας (S67564) Frame height		Th=Fh-31,1	2 τεμ.-pieces	220-11-001-01		Ελαστικό κάσας Frame gasket	Tw2+3Fh
Ύψος φύλλου (S67582) Sash height		Sh=Fh-52,5	4 τεμ.-pieces	220-31-230-03		Λάστιχο για πηχάκι Gasket for glazing bead	2Bw+2Bh/600 τεμ.
Πλάτος φύλλου (S67582) Sash width		Sw=Tw2/2-29	4 τεμ.-pieces	113-23-102-00		Γωνία σύνδεσης πρεσσαριστή καρφωτή Crimp corner cleat	2 τεμ.
Πλάτος κατωκ. (S67774) Threshold width		Ltw=Tw2-109,6	1 τεμ.-pieces	113-23-196-00		Γωνία σύνδεσης πρεσσαριστή καρφωτή Crimp corner cleat	2τεμ.
Πλάτος πηχάκι (S60435) Glazing bead width		Bw1=Tw1-54	2 τεμ.-pieces	113-43-406-00		Γωνία σύνδεσης πρεσσαριστή καρφωτή Crimp corner cleat	8 τεμ.
Ύψος μπινί (S67656) Sash inversion profile		Ap=Sh-63	1 τεμ.-pieces	113-57-308-00		Γωνία σύνδεσης πρεσσαριστή καρφωτή Crimp corner cleat	8 τεμ.
Πλάτος πηχάκι (S60435) Glazing bead width		Bw2=Sw-168,4	4 τεμ.-pieces	160-77-230-00		Σύνδεσμος του T cleat	10 τεμ.
Ύψος πηχάκι (S60435) Glazing bead height		Bh1=Fh-168	2 τεμ.-pieces	160-77-230-01		Σύνδεσμος του T cleat	2 τεμ.
Ύψος πηχάκι (S60435) Glazing bead height		Bh2=Sh-212	2 τεμ.-pieces	160-77-230-02		Σύνδεσμος του T cleat	8 τεμ.
Ύψος προσθετου κάσας (S67982) Add on profile height		Adh=Fh-31,1	1 τεμ.-pieces	165-77-001-00		Σύνδεσμος Του Χυτός T-cleat cast	4 τεμ.
Ύψος προσθετου κάσας (S67982) Add on profile height		Adh=Fh-31,1	1 τεμ.-pieces	165-77-002-00		Σύνδεσμος Του Χυτός T-cleat cast	4 τεμ.
Πλάτος προσθετου κάσας (S67982) Add on profile width		Adw=Tw2-26,6	1 τεμ.-pieces	180-77-280-00		Γωνία επιπεδότητας Alignment corner	10 τεμ.
Ύψος τζαμιού Glazing height		Gh1=Fh1-138	1 τεμ.-pieces	180-77-011-00		Γωνία επιπεδότητας Alignment corner	8 τεμ.
Ύψος τζαμιού Glazing height		Gh2=Sh-182,2	1 τεμ.-pieces				
Πλάτος τζαμιού Glazing width		Gw1=Tw1-68	1 τεμ.-pieces	300-67-656-xx 03: Δεξί/ Right 13: Αριστερό/ Left		Τάπα μπινί Inversion profile end cap	1 pair
Πλάτος τζαμιού Glazing width		Gw2=Sw1-182,2	1 τεμ.-pieces	310-77-116-03		Τάπα νεροσταλλάκτη Water drip cap	2 Pairs
Πλάτος νεροσταλ. (S77116) Waterproofing profile width		Mw=Sw-64,2	2 τεμ.-pieces	310-67-774-03		Ζεύγος σύνδεσης κατωκασίου Sill connector	1 pair
Ενίσχυση Reinforcement profile (S77387, M12412) Καπάκι ενίσχυσης για προφίλ S77387, M12412 Cap for reinforcement profile S77387, M12412 (M9010)		Rp=Fh-6	2 τεμ.-pieces	310-67-582-03		Ζευγος ελαστική τάπα κατωκασίου φύλλου Pair sash elastic cap for sill	2 Pairs
Ενίσχυση Reinforcement profile (S77387, M12412) Καπάκι ενίσχυσης για προφίλ S77387, M12412 Cap for reinforcement profile S77387, M12412 (M9010)		Rpc=Fh-6	2 τεμ.-pieces	311-11-387-00		Τάπα ενίσχυσης S77387 & M12412 End cap for reinforcement profile S77387 & M12412	2 Pairs

Single sash entrance door
opening outward
with glass panel

Μονόφυλλη πύλη εισόδου
ανοιγομένη έξω
με υαλοπίνακα

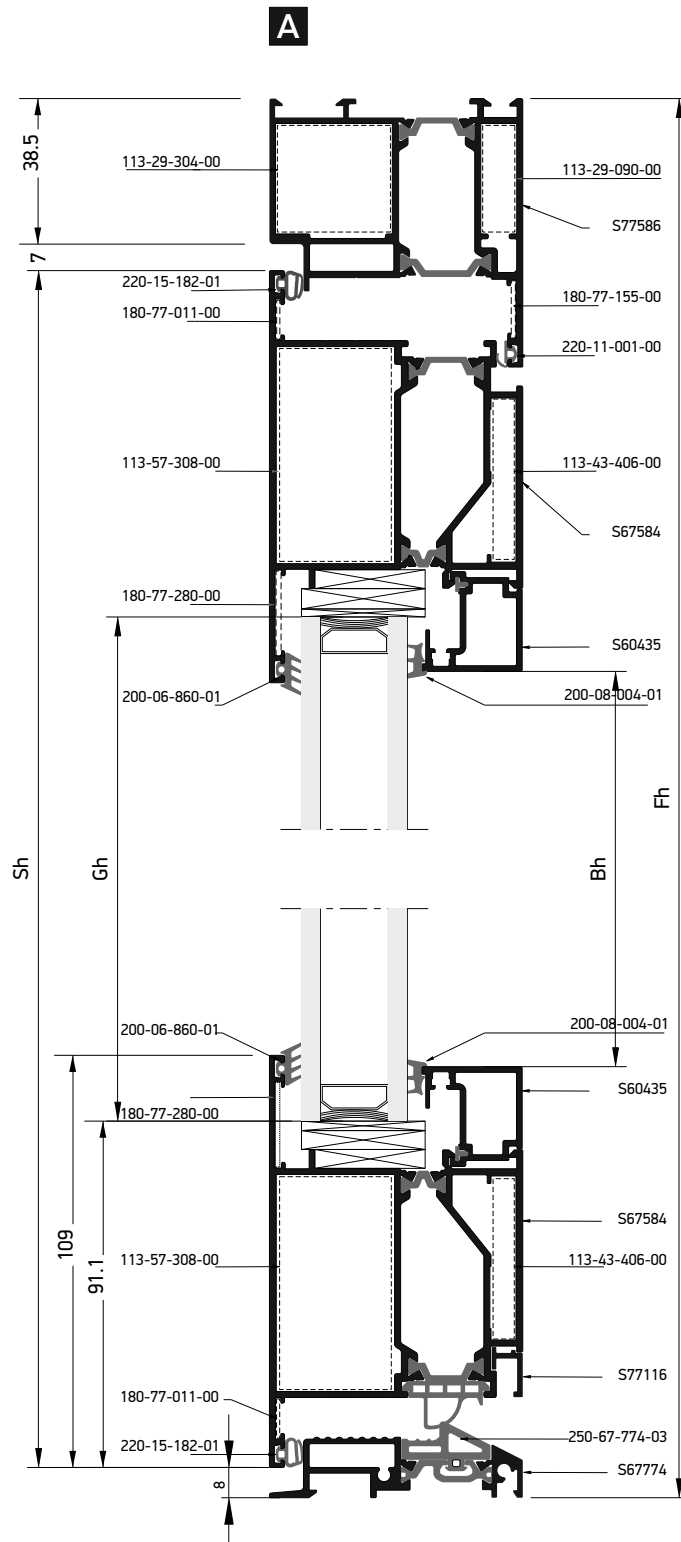
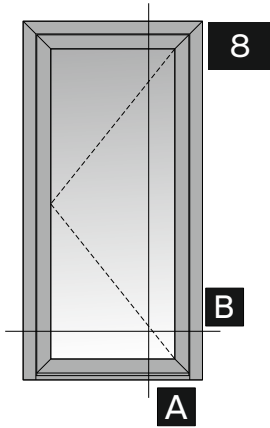

Single sash entrance door
opening outward
with glass panel
Μονόφυλλη πόρτα εισόδου
ανοιγομένη έξω
με υαλοπίνακα

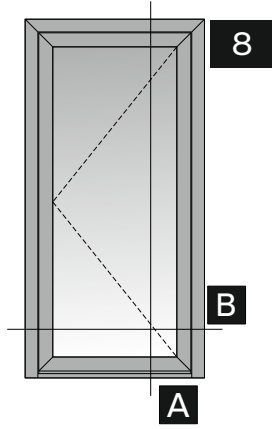

Κάθετη
σπεικόνιση 90°
Rotate view 90°

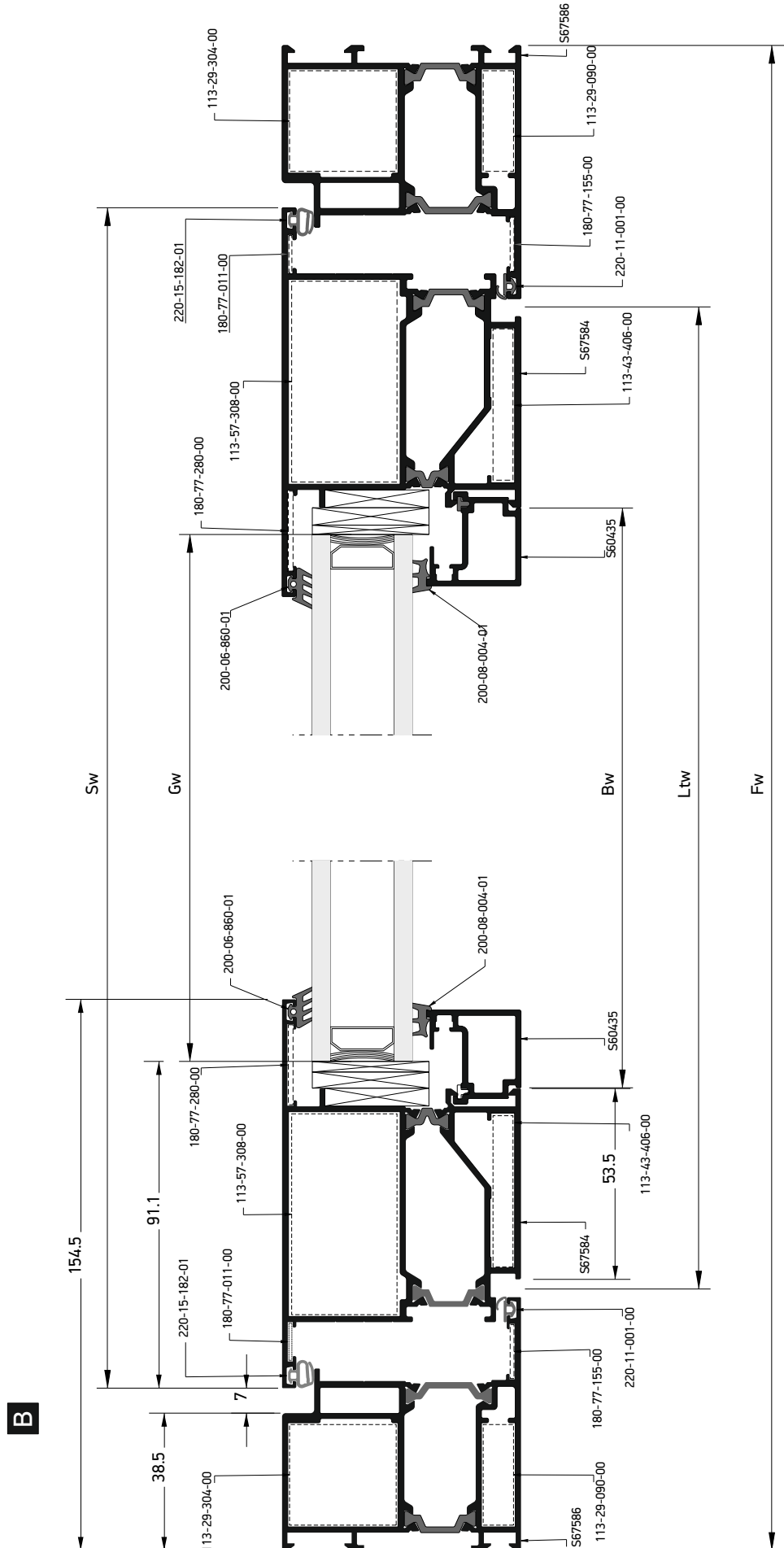

Profile cuttings-Κονές προφίλ			Accessory cuttings-Κονές εξαρτημάτων			
			Code-Κωδικός	Accessory Εξάρτημα	Description Περιγραφή	Quantity-Ποσότητα
Πλάτος κάσας (S67586) Frame width		1 τεμ.-pieces	250-67-774-03		Λάστιχο Κατωκασίου Sill gasket	LTw
Ύψος κάσας (S67586) Frame height		1 τεμ.-pieces	250-67-582-03		Λάστιχο Στεγάνωσης Φύλλου -Κατωκασίου Sill-Sash seal gasket	Sw
Ύψος κάσας (S67586) Frame height		1 τεμ.-pieces	200-06-860-01		Λάστιχο τζαμιού έξω Outter gasket	2Sw+2Sh
Ύψος κάσας (S67586) Frame height		1 τεμ.-pieces	200-08-004-01		Λάστιχο σφίνα EPDM 4mm	2Bw+2Bh
Πλάτος φύλλου (S67584) Sash width		2 τεμ.-pieces	220-15-182-01		Ελαστικό φύλλου Sash gasket	2Sw+2Sh
Ύψος φύλλου (S67584) Sash height		2 τεμ.-pieces	220-11-001-01		Ελαστικό κάσας Frame gasket	Fw+2Fh
Ύψος φύλλου (S67584) Sash height		2 τεμ.-pieces	220-31-230-03		Λάστιχο για πηχάκι Gasket for glazing bead	2Bw+2Bh/600 τεμ.
Πλάτος πηχάκι (S60435) Glazing bead width		2 τεμ.-pieces	113-29-090-00		Γωνία σύνδεσης πρεσσαριστή καρφωτή Crimp corner cleat	2τεμ.
Ύψος πηχάκι (S60435) Glazing bead height		2 τεμ.-pieces	113-29-304-00		Γωνία σύνδεσης πρεσσαριστή καρφωτή Crimp corner cleat	2 τεμ.
Πλάτος κατωκ. (S67774) Threshold width		1 τεμ.-pieces	113-43-406-00		Γωνία σύνδεσης πρεσσαριστή καρφωτή Crimp corner cleat	4 τεμ.
Πλάτος νεροσταλάκτη Waterproofing profile width (S77116)		2 τεμ.-pieces	113-57-308-00		Γωνία σύνδεσης πρεσσαριστή καρφωτή Crimp corner cleat	4 τεμ.
Πλάτος τζαμιού Glazing width		1 τεμ.-pieces	180-77-155-00		Γωνία επιπεδότητας Alignment corner	2 τεμ.
Ύψος τζαμιού Glazing height		1 τεμ.-pieces	180-77-280-00		Γωνία επιπεδότητας Alignment corner	4 τεμ.
			180-77-011-00		Γωνία επιπεδότητας Alignment corner	4τεμ.
			310-77-116-03		Τάπα νεροσταλήκτη Water drip cap	1 pair
			310-67-774-03		Ζεύγος σύνδεσης κατωκασίου Sill connector	1 pair
			310-67-582-03		Ζεύγος ελαστική τάπα κατωκασίου φύλλου Pair sash elastic cap for sill	1 pair

Single sash entrance door
opening outward
with glass panel
with 15mm threshold
Μονόφυλλη πύλη εισόδου
ανοιγομένη έξω
με υαλοπίνακα
και κατωκάσι, 15mm

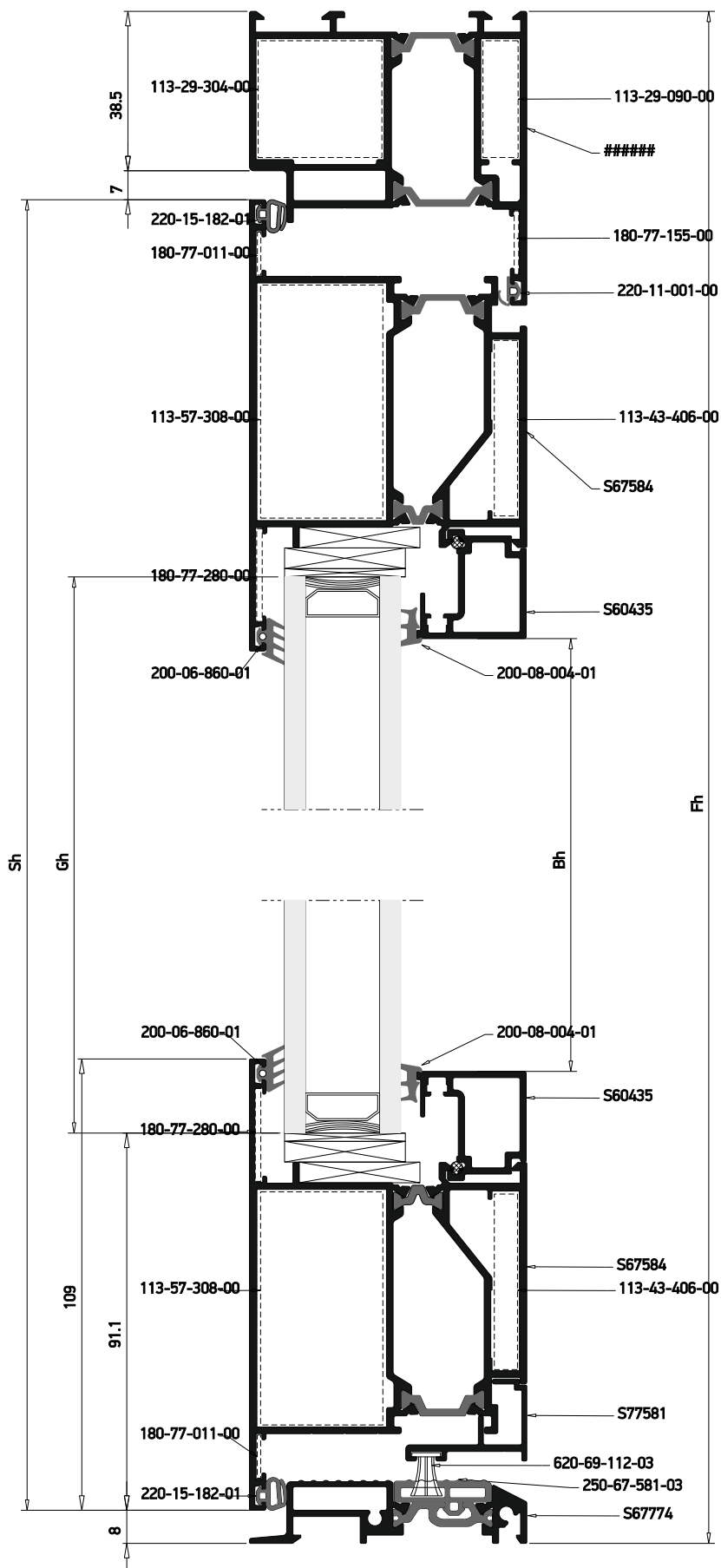
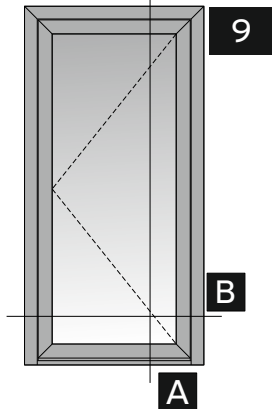

Single sash entrance door
opening outward
with glass panel
with 15mm threshold

Μονόφυλλη πόρτα εισόδου
ανοιγομένη έξω
με υαλοπίνακα
και κατωκάσι, 15mm

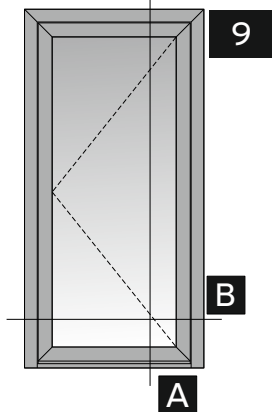

Κάθετη
απεικόνιση 90°
Rotate view 90°

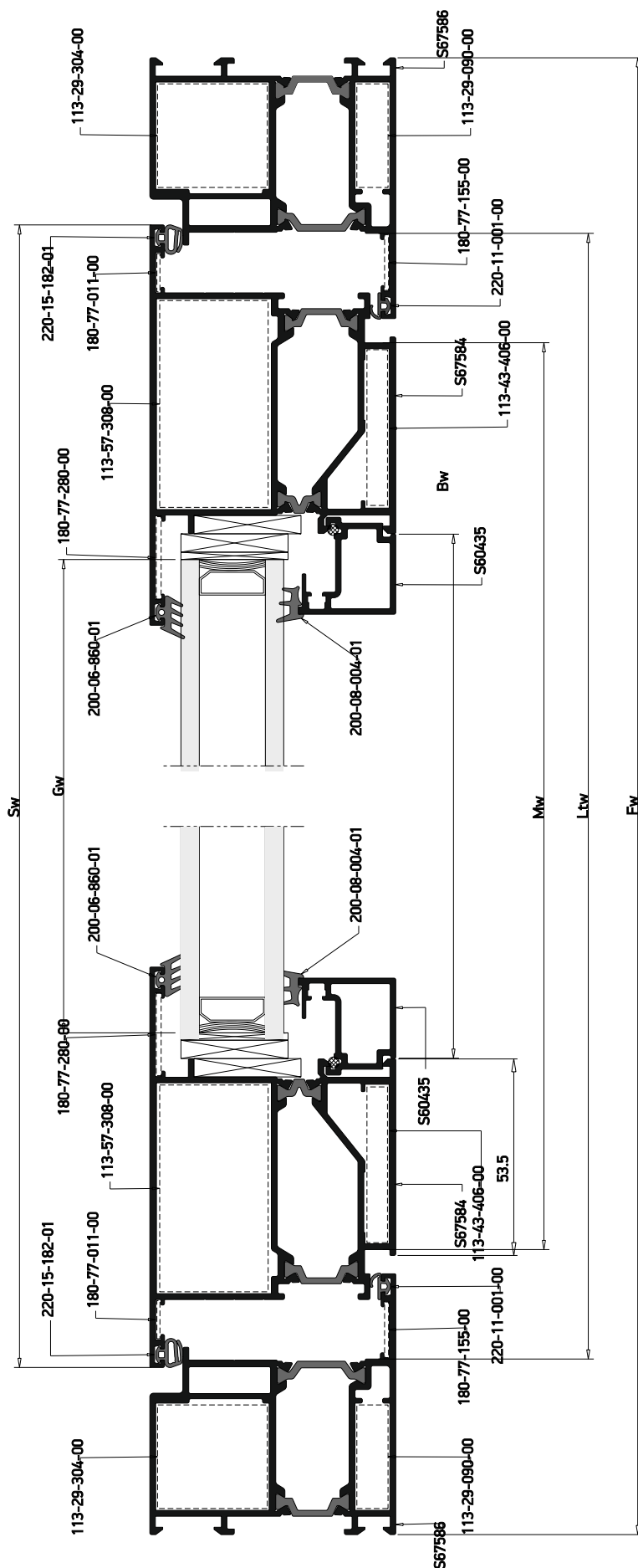

Profile cuttings-Κονές προφίλ			Accessory cuttings-Κονές εξαρτημάτων			
			Code-Κωδικός	Accessory Εξάρτημα	Description Περιγραφή	Quantity-Ποσότητα
Πλάτος κάσας (S67586) Frame width		1 τεμ.-pieces	250-67-581-03		Λάστιχο Κατωκασίου Sill gasket	LTw
Ύψος κάσας (S67586) Frame height		1 τεμ.-pieces	620-69-112-03		Brush weatherstripping pile 6,9x12mm 4P Βουρτσάκι 6,9x12mm 4P	Mw
Ύψος κάσας (S67586) Frame height		1 τεμ.-pieces	200-06-860-01		Λάστιχο τζαμιού έξω	2Sw+2Sh
Πλάτος φύλλου (S67584) Sash width		2 τεμ.-pieces	220-15-182-01		Ελαστικό φύλλου Sash gasket	2Sw+2Sh
Ύψος φύλλου (S67584) Sash height		2 τεμ.-pieces	220-11-001-01		Ελαστικό κάσας Frame gasket	Fw+2Fh
Πλάτος πηκάκι (S60435) Glazing bead width		2 τεμ.-pieces	220-31-230-03		Λάστιχο για πηκάκι Gasket for glazing bead	2Bw+2Bh/600 τεμ.
Ύψος πηκάκι (S60435) Glazing bead height		2 τεμ.-pieces	290-00-002-00		Τακάκι τζαμιού 2mm 2mm setting block	min 4 τεμ.
Πλάτος κατωκασίου (S67774) Threshold width		1 τεμ.-pieces	290-00-005-00		Τακάκι τζαμιού 5mm 5mm setting block	min 8 τεμ.
Πλάτος Πρόσθετου Add on profile width (S77581)		1 τεμ.-pieces	113-29-090-00		Γωνία σύνδεσης πρεσαριστή καρφωτή Crimp corner cleat	2τεμ.
Πλάτος τζαμιού Glazing width		1 τεμ.-pieces	113-29-304-00		Γωνία σύνδεσης πρεσαριστή καρφωτή Crimp corner cleat	2 τεμ.
Ύψος τζαμιού Glazing height		1 τεμ.-pieces	113-43-406-00		Γωνία σύνδεσης πρεσαριστή καρφωτή Crimp corner cleat	4 τεμ.
			113-57-308-00		Γωνία σύνδεσης πρεσαριστή καρφωτή Crimp corner cleat	4 τεμ.
			180-77-155-00		Γωνία επιπεδότητας Alignment corner	2 τεμ.
			180-77-280-00		Γωνία επιπεδότητας Alignment corner	4 τεμ.
			180-77-011-00		Γωνία επιπεδότητας Alignment corner	4τεμ.
			310-77-581-03		Τάπα για πρόσθετο S77581 End Cap for add Profile S77581	1 pair

Double sash entrance door
opening outward
with glass panel
Δίφυλλη πόρτα εισόδου
ανοιγομένη έξω
με υαλοπίνακα

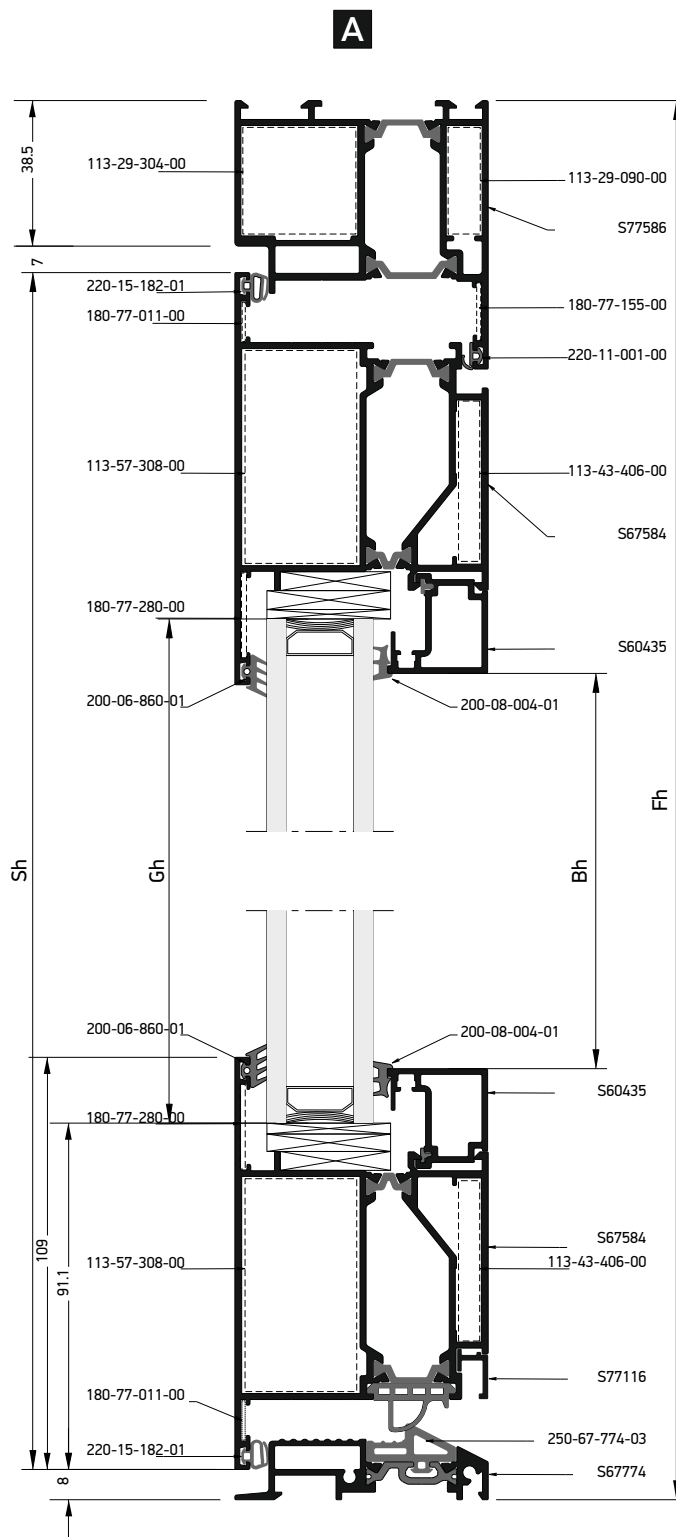
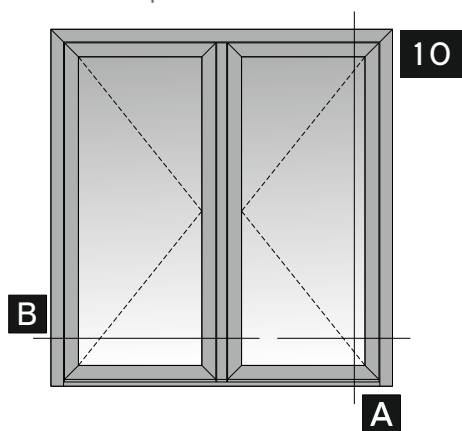

Double sash entrance door
opening outward
with glass panel
Δίφυλλη πόρτα εισόδου
ανοιγόμενη έξω
με υαλοπίνακα

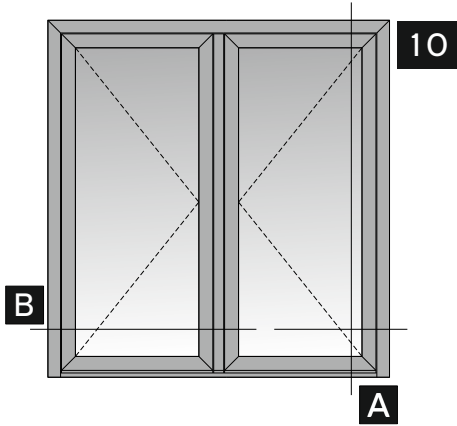

Κάθετη
απεικόνιση 90°
Rotate view 90°

B

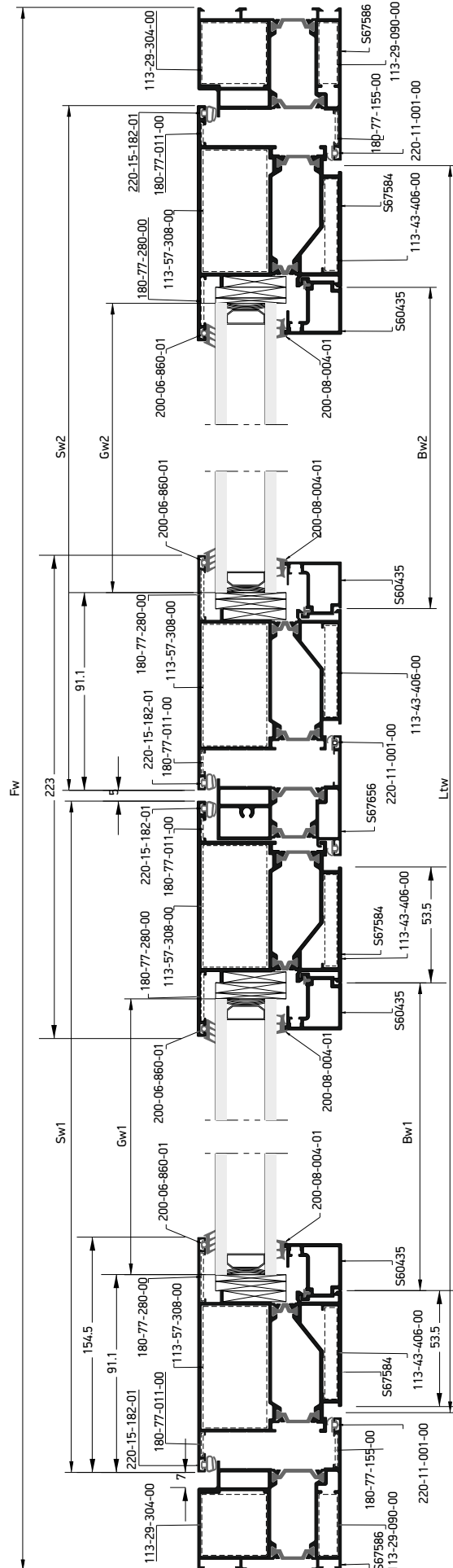

Profile cuttings-Κονές προφίλ			Accessory cuttings-Κονές εξαρτημάτων			
			Code-Κωδικός	Accessory Εξάρτημα	Description Περιγραφή	Quantity-Ποσότητα
Πλάτος κάσας (S67586) Frame width		1 τεμ.-pieces	250-67-774-03		Λάστιχο Κατωκασίου Sill gasket	LTw
Ύψος κάσας (S67586) Frame height		1 τεμ.-pieces	250-67-582-03		Λάστιχο Στεγάνωσης Φύλλου-Κατωκασίου Sill-Sash seal gasket	2Sw
Ύψος κάσας (S67586) Frame height		1 τεμ.-pieces	200-06-860-01		Λάστιχο τζαμιού έξω Outer gasket	4Sw+4Sh
Ύψος κάσας (S67586) Frame height		1 τεμ.-pieces	200-08-004-01		Λάστιχο σφίνα EPDM 4mm	4Bw+4Bh
Πλάτος φύλλου (S67584) Sash width		4 τεμ.-pieces	220-15-182-01		Ελαστικό φύλλου Sash gasket	4Sw+4Sh
Πλάτος φύλλου (S67584) Sash width		4 τεμ.-pieces	220-11-001-01		Ελαστικό κάσας Frame gasket	Fw+2Fh
Ύψος φύλλου (S67584) Sash height		2 τεμ.-pieces	220-31-230-03		Λάστιχο για πηχάκι Gasket for glazing bead	2Bw+2Bh/600 τεμ.
Ύψος μπινί (S67656) Sash inversion profile		1 τεμ.-pieces	290-00-002-00		Τακάκι τζαμιού 2mm 2mm setting block	min 8τεμ.
Ύψος μπινί (S67656) Sash inversion profile		1 τεμ.-pieces	290-00-005-00		Τακάκι τζαμιού 5mm 5mm setting block	min 16τεμ.
Πλάτος πηχάκι (S60435) Glazing bead width		2 τεμ.-pieces	113-29-090-00		Γωνία σύνδεσης πρεσαριστή καρφωτή Crimp corner cleat	2τεμ.
Ύψος πηχάκι (S60435) Glazing bead height		4 τεμ.-pieces	113-29-304-00		Γωνία σύνδεσης πρεσαριστή καρφωτή Crimp corner cleat	2 τεμ.
Πλάτος κατωκ. (S67774) Threshold width		1 τεμ.-pieces	113-43-406-00		Γωνία σύνδεσης πρεσαριστή καρφωτή Crimp corner cleat	8 τεμ.
Ύψος τζαμιού Glazing height		2 τεμ.-pieces	113-57-308-00		Γωνία σύνδεσης πρεσαριστή καρφωτή Crimp corner cleat	8 τεμ.
Πλάτος τζαμιού Glazing width		2 τεμ.-pieces	180-77-155-00		Γωνία επιπεδότητας Alignment corner	2 τεμ.
Πλάτος Νεροσταλιά κτιWaterproofing profile width (S77116)		2 τεμ.-pieces	180-77-280-00		Γωνία επιπεδότητας Alignment corner	8 τεμ.
			180-77-011-00		Γωνία επιπεδότητας Alignment corner	8 τεμ.
			310-77-116-03		Τάπα νεροσταλλάκτη Water drip cap	2 Pairs
			310-67-774-03		Ζεύγος σύνδεσης κατωκασίου Sill connector	1 pair
			300-67-656-xx 03: Δεξί/ Right 13: Αριστερό/ Left		Τάπα μπινί Inversion profile end cap	1 pair
			310-67-582-03		Ζεύγος ελαστική τάπα κατωκασίου φύλλου Pair sash elastic cap for sill	2 Pairs

Double sash entrance door
opening outward
with glass panel
with 15mm threshold
Δίφυλλη πόρτα εισόδου
ανοιγομένη έξω
με υαλοπίνακα
και κατωκάσι 15mm

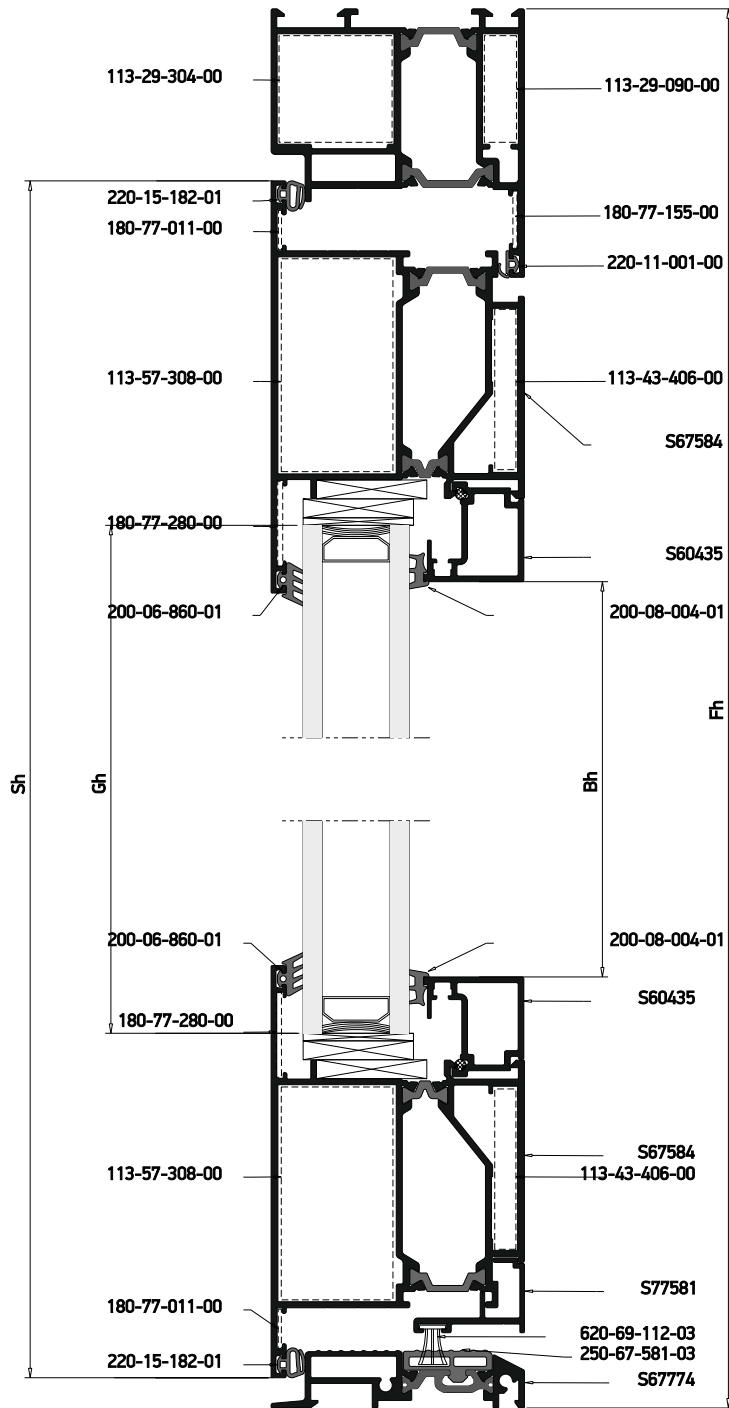
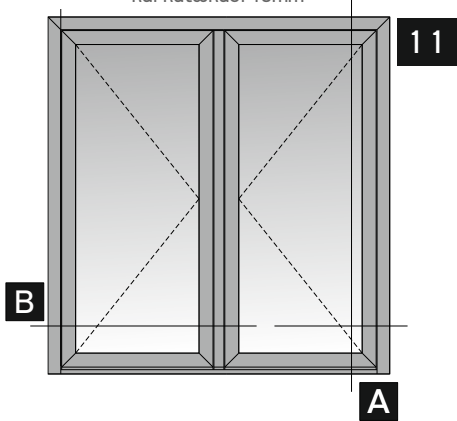

Double sash entrance door
opening outward
with glass panel
with 15mm threshold
Δίφυλλη πόρτα εισόδου
ανοιγομένη έξω
με υαλοπίνακα
και κατωκάσι 15mm

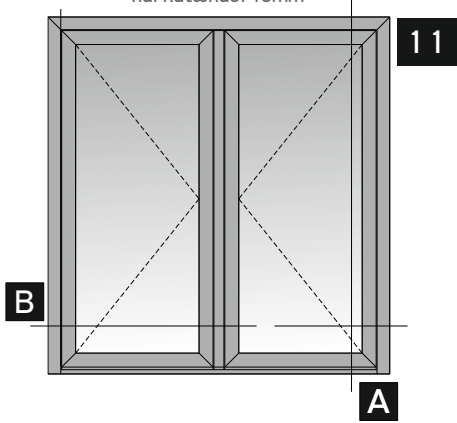

Κάθετη
απεικόνιση 90°
Rotate view 90°

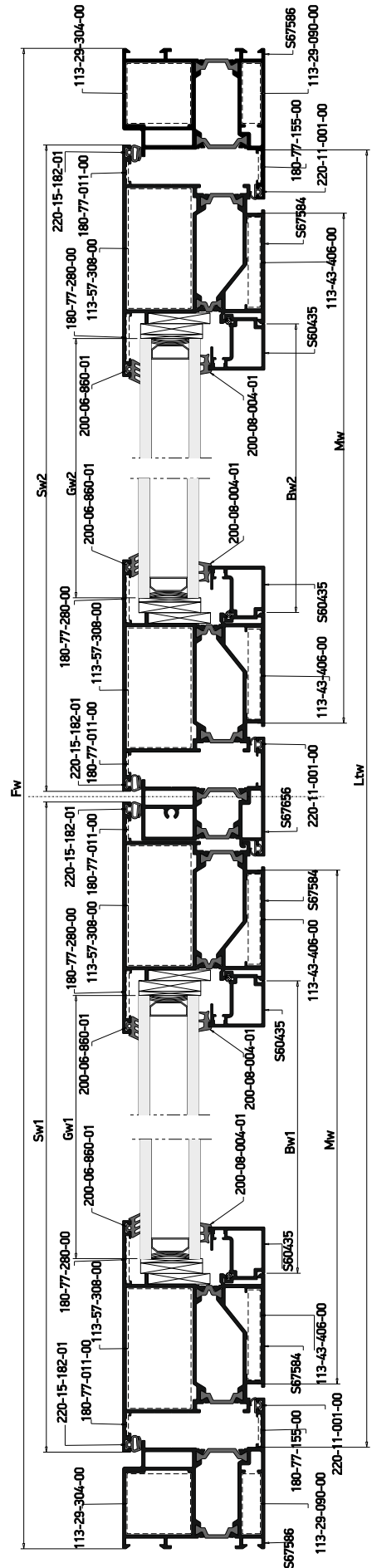

Profile cuttings-Κονές προφίλ			Accessory cuttings-Κονές εξαρτημάτων			
			Code-Κωδικός	Accessory Εξάρτημα	Description Περιγραφή	Quantity-Ποσότητα
Πλάτος κάσας (S67586) Frame width		1 τεμ.-pieces	250-67-581-03		Λάστιχο Κατωκασίου Sill gasket	LTw
Ύψος κάσας (S67586) Frame height		1 τεμ.-pieces	620-69-112-03		Brush weatherstripping pile 6,9x12mm 4P Βουρτσάκι 6,9x12mm 4P	2Mw
Ύψος κάσας (S67586) Frame height		1 τεμ.-pieces	200-06-860-01		Λάστιχο τζαμιού έξω	4Sw+4Sh
Πλάτος φύλλου (S67584) Sash width		4 τεμ.-pieces	220-15-182-01		Ελαστικό φύλλου Sash gasket	4Sw+4Sh
Ύψος φύλλου (S67584) Sash height		2 τεμ.-pieces	220-11-001-01		Ελαστικό κάσας Frame gasket	Fw+2Fh
Ύψος μινι (S67656) Sash inversion profile		1 τεμ.-pieces	220-31-230-03		Λάστιχο για ηχηάκι Gasket for glazing bead	2Bw+2Bh/600 τεμ.
Πλάτος ηχηάκι (S60435) Glazing bead width		2 τεμ.-pieces	290-00-002-00		Τακάκι τζαμιού 2mm 2mm setting block	min 8 τεμ.
Ύψος ηχηάκι (S60435) Glazing bead height		4 τεμ.-pieces	290-00-005-00		Τακάκι τζαμιού 5mm 5mm setting block	min 16 τεμ.
Πλάτος κατωκασίου (S67774) Threshold width		1 τεμ.-pieces	113-29-090-00		Γωνία σύνδεσης πρεσσαριστή καρφωτή Crimp corner cleat	2τεμ.
Ύψος τζαμιού Glazing height		2 τεμ.-pieces	113-29-304-00		Γωνία σύνδεσης πρεσσαριστή καρφωτή Crimp corner cleat	2 τεμ.
Πλάτος τζαμιού Glazing width		2 τεμ.-pieces	113-43-406-00		Γωνία σύνδεσης πρεσσαριστή καρφωτή Crimp corner cleat	8 τεμ.
Πλάτος Πρόσθετου (S77581) Add on profile width		1 τεμ.-pieces	113-57-308-00		Γωνία σύνδεσης πρεσσαριστή καρφωτή Crimp corner cleat	8 τεμ.
Πλάτος Πρόσθετου (S77581) Add on profile width		1 τεμ.-pieces	180-77-155-00		Γωνία επιπεδότητας Alignment corner	2 τεμ.
Πλάτος Πρόσθετου (S77581) Add on profile width		1 τεμ.-pieces	180-77-280-00		Γωνία επιπεδότητας Alignment corner	8 τεμ.
Πλάτος Πρόσθετου (S77581) Add on profile width		1 τεμ.-pieces	180-77-011-00		Γωνία επιπεδότητας Alignment corner	8 τεμ.
			310-77-581-03		Τάπα για πρόσθετο S77581 End Cap for add Profile S77581	2 pairs

Single sash entrance door opening outward
with glass panel, one fixed side sash with transom

Μονόφυλλη πόρτα εισόδου
ανοιγομένη έξω, με υαλοπίνακα,
ένα σταθερό με τσι

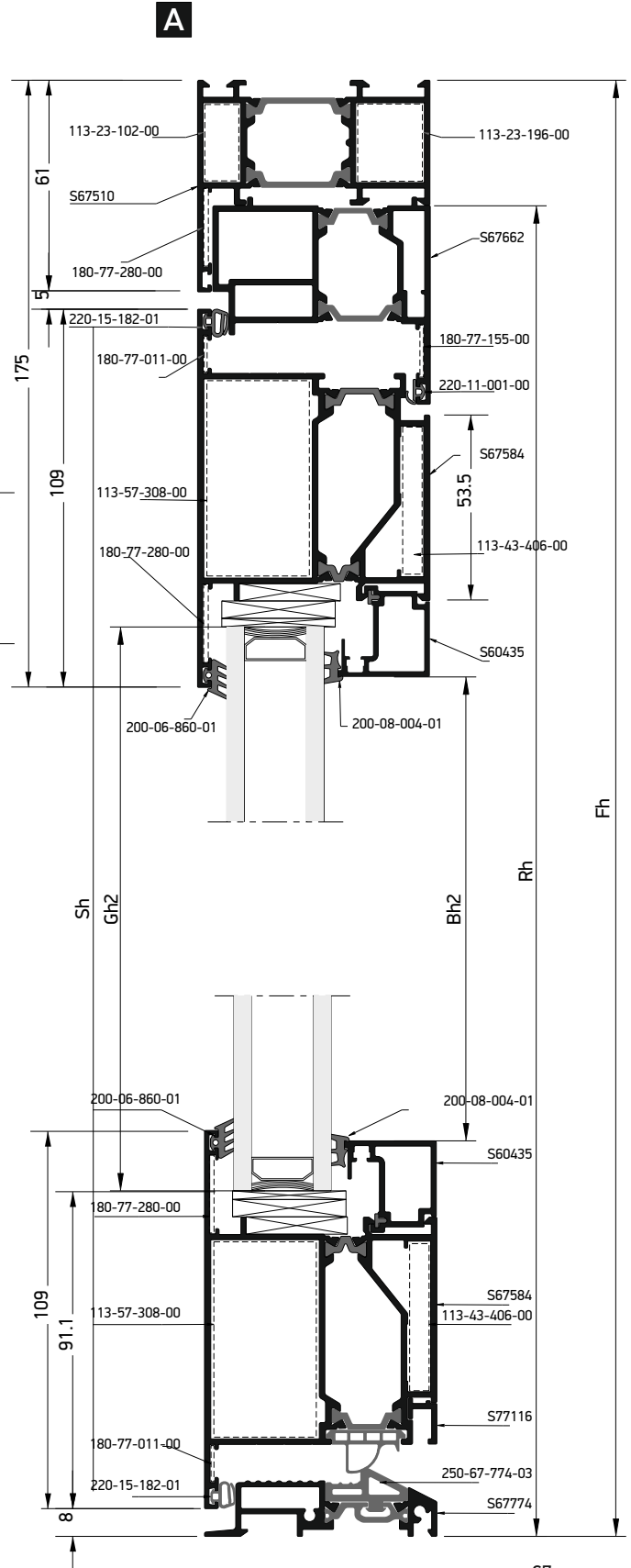
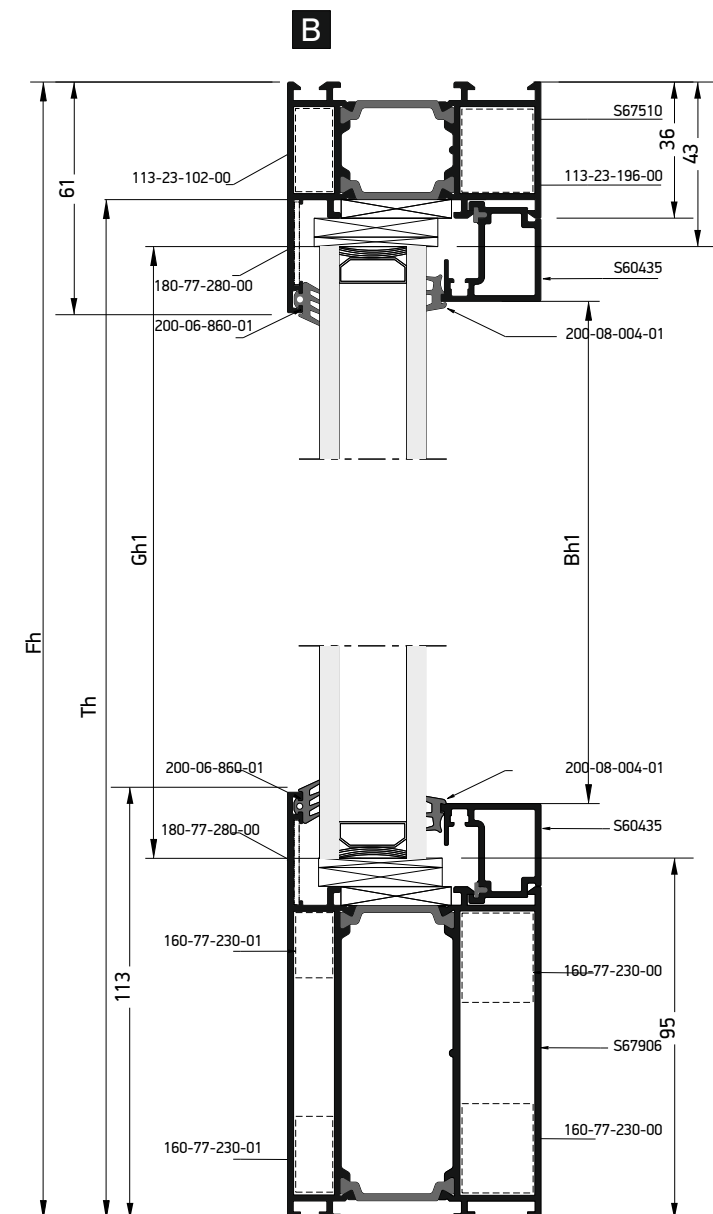
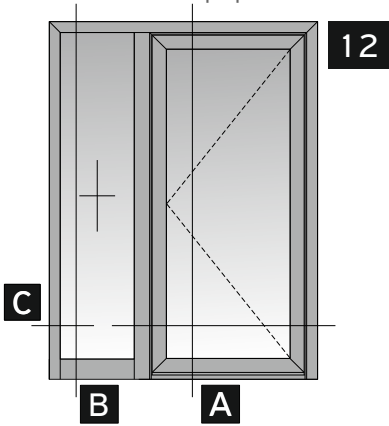

Single sash entrance door opening outward
with glass panel, one fixed side sash with transom
Μονόφυλλη πόρτα εισόδου
ανοιγόμενη έξω, με υαλοπίνακα,
ένα σταθερό με ται

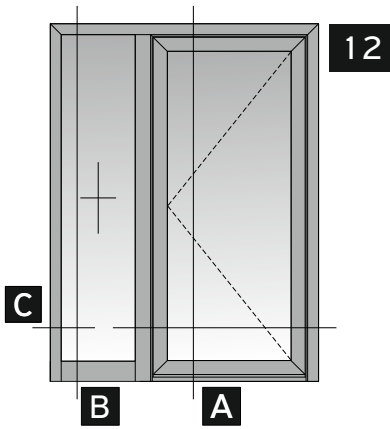

Κάθετη
απεικόνιση 90°
Rotate view 90°

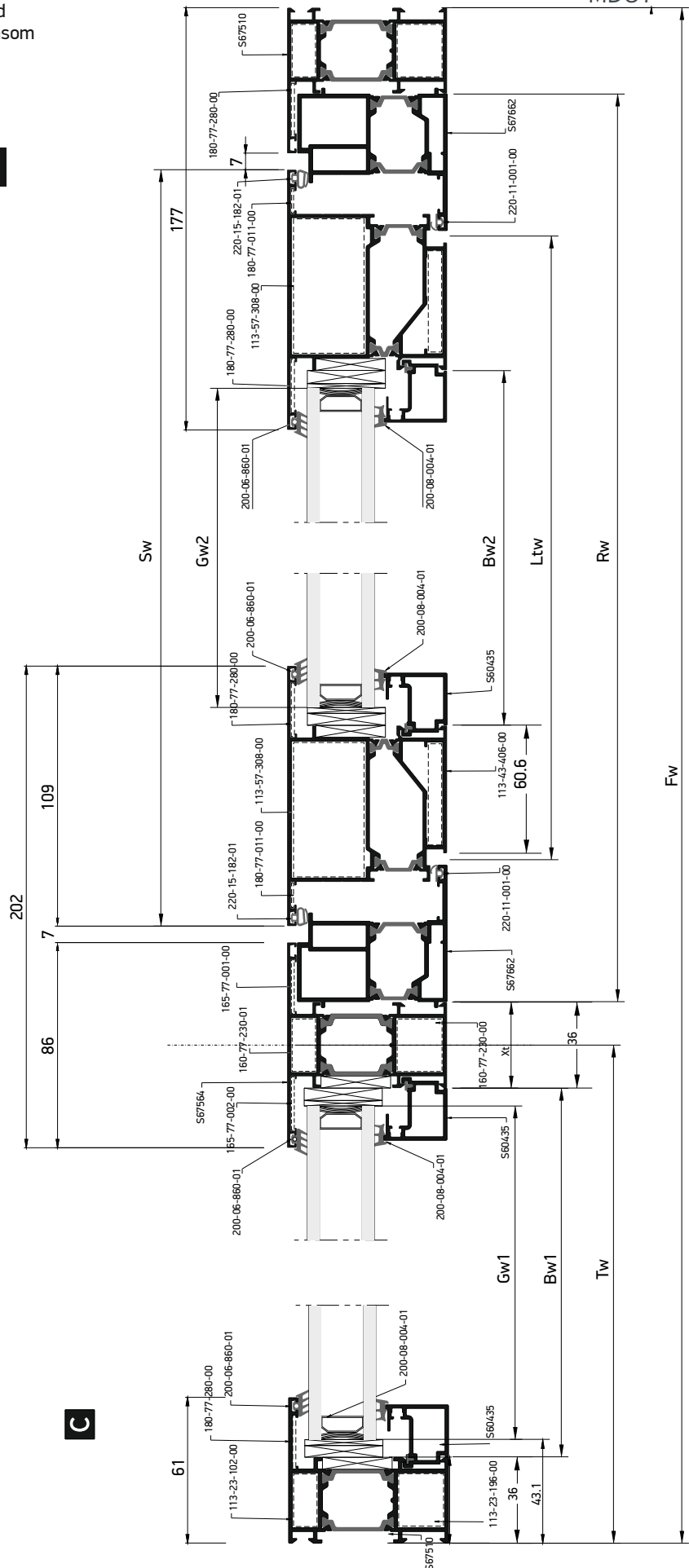

Profile cuttings-Κονές προφίλ			Accessory cuttings-Κονές εξαρτημάτων			
			Code-Κωδικός	Accessory Εξάρτημα	Description Περιγραφή	Quantity-Ποσότητα
Πλάτος κάσας (S67510) Frame width		1 τεμ.-pieces	250-67-774-03		Λάστιχο Κατωκασίου Sill gasket	LTw1
Ύψος κάσας (S67510) Frame height		1 τεμ.-piece	250-67-582-03		Λάστιχο Στεγάνωσης Φύλλου- Κατωκασίου Sill-Sash seal gasket	Sw
Ύψος κάσας (S67510) Frame height		1 τεμ.-piece	200-06-860-01		Λάστιχο τζαμιού έξω Outer gasket	2Sw+2Sh+2Tw+2Fh
Πλάτος κάσας (S67906) Frame width		1 τεμ.-piece	200-08-004-01		Λάστιχο σφίνα EPDM 4mm	2Bw1+2Bh1+2Bw2+2Bh2
			220-15-182-01		Ελαστικό φύλλου Sash gasket	2Sw+2Sh
Πλάτος κάσας (S67906) Frame width		1 τεμ.-piece	220-11-001-01		Ελαστικό κάσας Frame gasket	Fw/2+2Fh
			220-31-230-03		Λάστιχο για πηχάκι Gasket for glazing bead	2Bw+2Bh/600 τεμ.
Πλάτος κατωκασίου (S67774) Low Threshold Width		1 τεμ.-pieces	290-00-002-00		Τακάκι τζαμιού 2mm 2mm setting block	min 8τεμ.
Πλάτος προφίλ αντεπιστ.(S67662) Reversing profile width		1 τεμ.-piece	290-00-005-00		Τακάκι τζαμιού 5mm 5mm setting block	min 16τεμ.
Ύψος προφίλ αντεπιστ.(S67662) Reversing profile height		1 τεμ.-piece	113-23-102-00		Γωνία σύνδεσης πρεσσαριστή καρφωτή Crimp corner cleat	2 τεμ.
		1 τεμ.-piece				
Πλάτος φύλλου (S67584) Sash width		2 τεμ.-pieces	113-23-196-00		Γωνία σύνδεσης πρεσσαριστή καρφωτή Crimp corner cleat	2τεμ.
Πλάτος φύλλου (S67584) Sash width		2 τεμ.-pieces	113-43-406-00		Γωνία σύνδεσης πρεσσαριστή καρφωτή Crimp corner cleat	4 τεμ.
Ύψος φύλλου (S67584) Sash height		2 τεμ.-pieces	113-57-308-00		Γωνία σύνδεσης πρεσσαριστή καρφωτή Crimp corner cleat	4 τεμ.
Κοπή Ταυ (S67564) Transom mullion cutting		1 τεμ.-pieces	160-77-230-00		Σύνδεσμος ταυ T cleat	5 τεμ.
Ύψος πηχάκι (S60435) Glazing bead height		2 τεμ.-pieces	160-77-230-01		Σύνδεσμος ταυ T cleat	1 τεμ.
Ύψος πηχάκι (S60435) Glazing bead height		2 τεμ.-pieces	165-77-001-00		Σύνδεσμος Ταυ Χυτός T-cleat cast	2 τεμ.
Πλάτος πηχάκι (S60435) Glazing bead width		2 τεμ.-pieces	165-77-002-00		Σύνδεσμος Ταυ Χυτός T-cleat cast	2 τεμ.
Πλάτος πηχάκι (S60435) Glazing bead width		2 τεμ.-pieces	180-77-280-00		Γωνία επιπεδότητας Alignment corner	6 τεμ.
Ύψος τζαμιού Glazing height		1 τεμ.-pieces	180-77-011-00		Γωνία επιπεδότητας Alignment corner	4τεμ.
Ύψος τζαμιού Glazing height		1 τεμ.-pieces	310-67-774-03		Ζεύγος σύνδεσης κατωκασίου Sill connector	1 pair
Πλάτος τζαμιού Glazing width		1 τεμ.-pieces	160-77-230-02		Σύνδεσμος ταυ T cleat	4 τεμ.
Πλάτος τζαμιού Glazing width		1 τεμ.-pieces	310-67-582-03		Ζευγος ελαστική τάπα κατωκασίου φύλλου Pair sash elastic cap for sill	1 pair
Ενίσχυση Reinforcement profile (S77387, M12412)		1 τεμ.-pieces	311-11-387-00		Τάπα ενίσχυσης S77387 & M12412 End cap for reinforcement profile S77387 & M12412	1 pair
Καπάκι ενίσχυσης για προφίλ S77387, M12412 Cap for reinforcement profile S77387, M12412 (M9010)		1 τεμ.-pieces				

Single sash entrance door
opening inward
with aluminium panel
Μονόφυλλη πόρτα εισόδου
ανοιγομένη μέσα
με πάνελ αλουμινίου

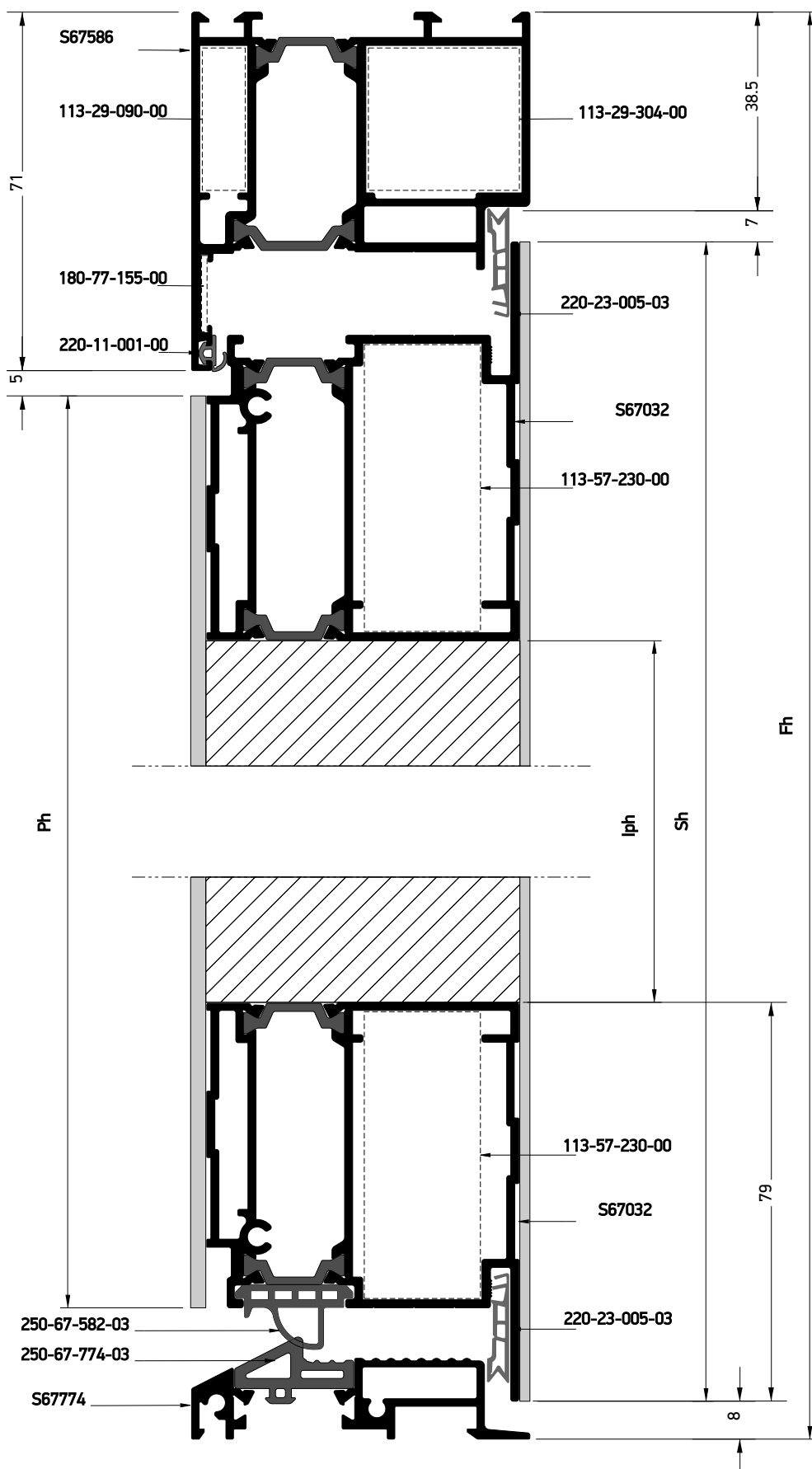
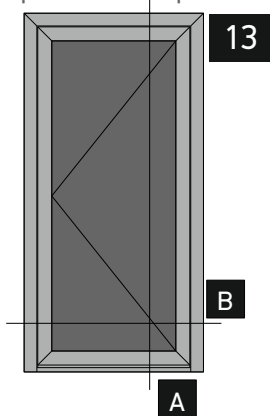

Single sash entrance door
opening inward
with aluminium panel
Μονόφυλλη πόρτα εισόδου
ανοιγομένη μέσα
με πάνελ αλουμινίου

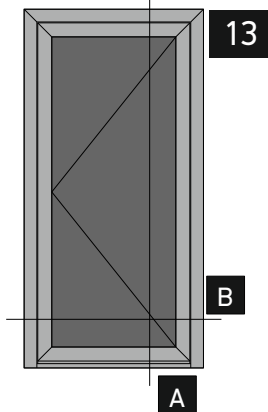

Κάθετη
απεικόνιση 90°
Rotate view 90°

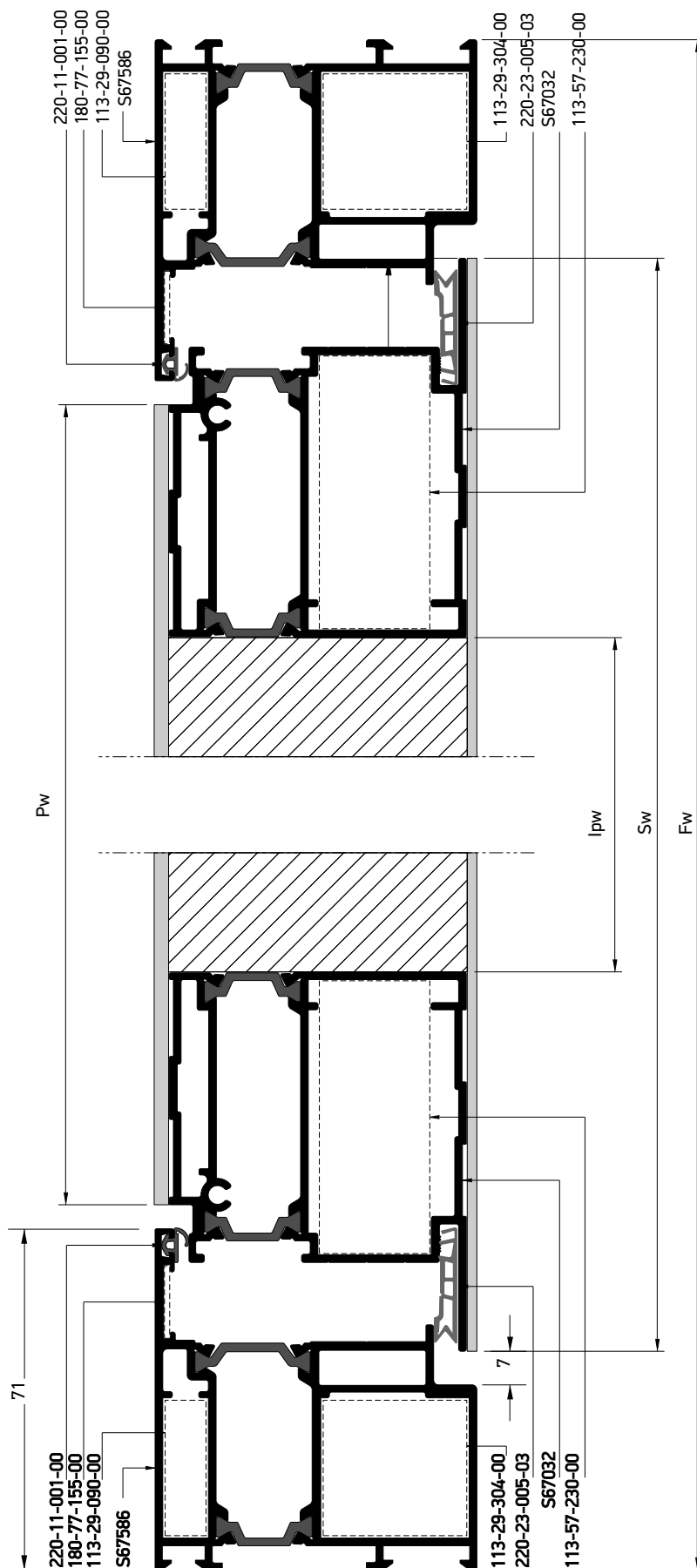

Profile cuttings-Κονές προφίλ			Accessory cuttings-Κονές εξαρτημάτων			
			Code-Κωδικός	Accessory Εξάρτημα	Description Περιγραφή	Quantity-Ποσότητα
Πλάτος κάσας (S67586) Frame width		1 τεμ.-pieces	250-67-774-03		Λάστιχο Κατωκασίου Sill gasket	LTw
Υψος κάσας (S67586) Frame height		1 τεμ.-pieces	250-67-582-03		Λάστιχο Στεγάνωσης Φύλλου- Κατωκασίου Sill-Sash seal gasket	Sw
Υψος κάσας (S67586) Frame height		1 τεμ.-pieces	220-11-001-01		Ελαστικό κάσας Frame gasket	Fw+2Fh
Υψος κάσας (S67586) Frame height		1 τεμ.-pieces	220-23-005-03		Ελαστικό φύλλου αλουμινίου Al sash gasket	2Sw+2Sh B
Πλάτος φύλλου (S67032) Sash width		2 τεμ.-pieces	113-29-090-00		Γωνία σύνδεσης πρεσαριστή καρφωτή Crimp corner cleat	2τεμ.
Υψος φύλλου (S67032) Sash height		2 τεμ.-pieces	113-29-304-00		Γωνία σύνδεσης πρεσαριστή καρφωτή Crimp corner cleat	2 τεμ.
Πλάτος κατωκασίου (S67774) Threshold width		1 τεμ.-pieces	113-57-230-00		Γωνία σύνδεσης πρεσαριστή καρφωτή Crimp corner cleat	4 τεμ.
Πλάτος/Υψος πάνελ αλουμινίου 2 mm εσωτερικό Internal 2mm aluminium panel width/height		1 τεμ.-pieces	180-77-155-00		Γωνία επιπεδότητας Alignment corner	2 τεμ.
Πλάτος/Υψος πάνελ αλουμινίου 3 mm εξωτερικό External 3 mm aluminium panel width/height		1 τεμ.-pieces	310-67-774-03		Ζεύγος σύνδεσης κατωκασίου Sill connector	1 pair
Μονωτικού πάνελ 62 mm Insulation panel 62 mm		1 τεμ.-pieces	460-77-000-16		Ροζέτα κυλίνδρου Inox cylinder rosette	1 τεμ.

Double sash entrance door
opening inward
with aluminium panel
Δίφυλλη πόρτα εισόδου
ανοιγομένη μέσα
με πάνελ αλουμινίου

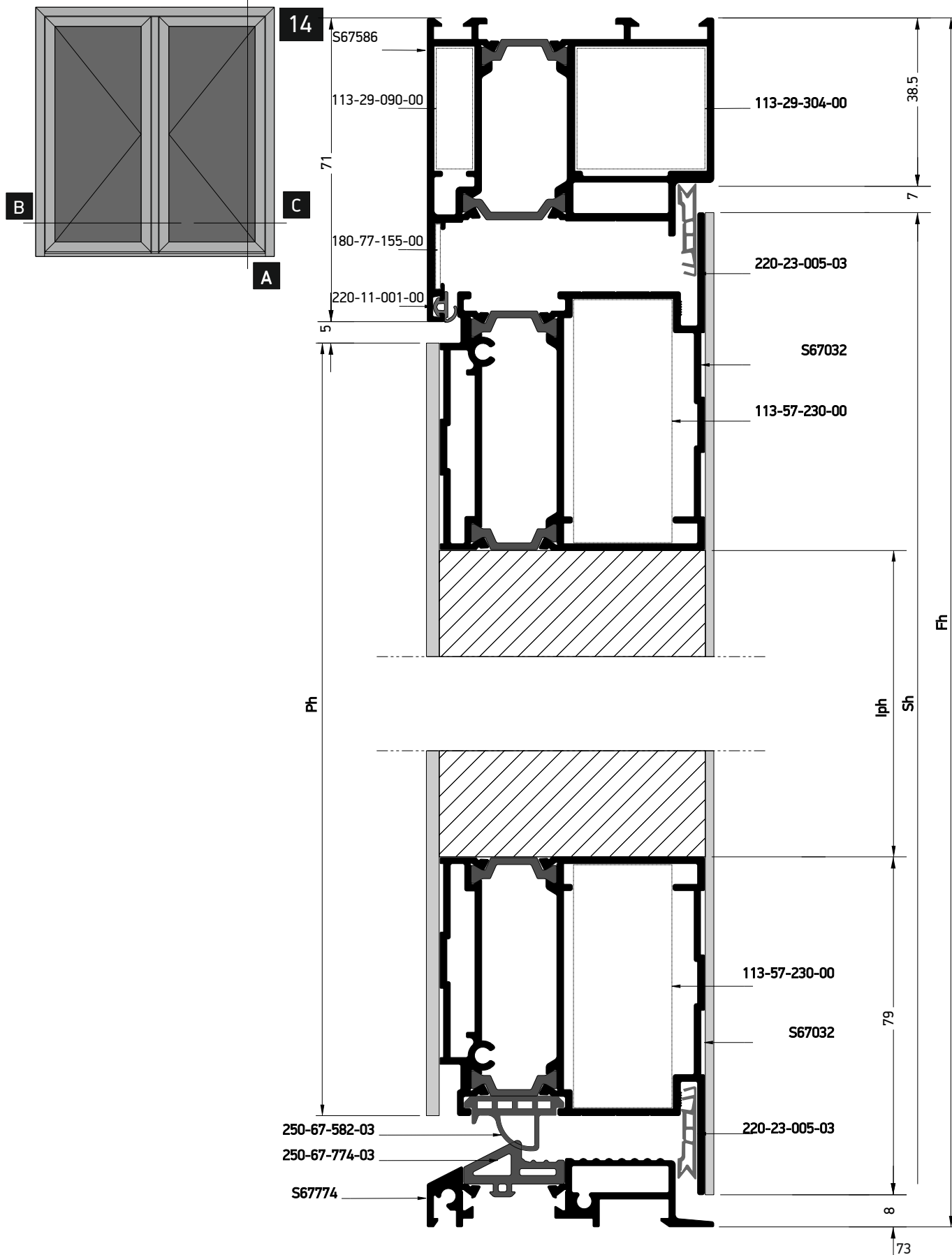

Double sash entrance door
opening inward
with aluminium panel
Δίφυλλη πόρτα εισόδου
ανοιγομένη μέσα
με πάνελ αλουμινίου

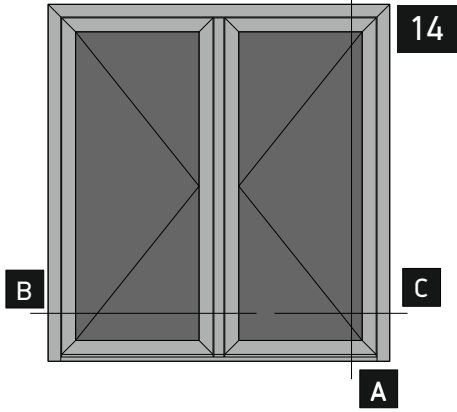

Κάθετη
απεικόνιση 90°
Rotate view 90°

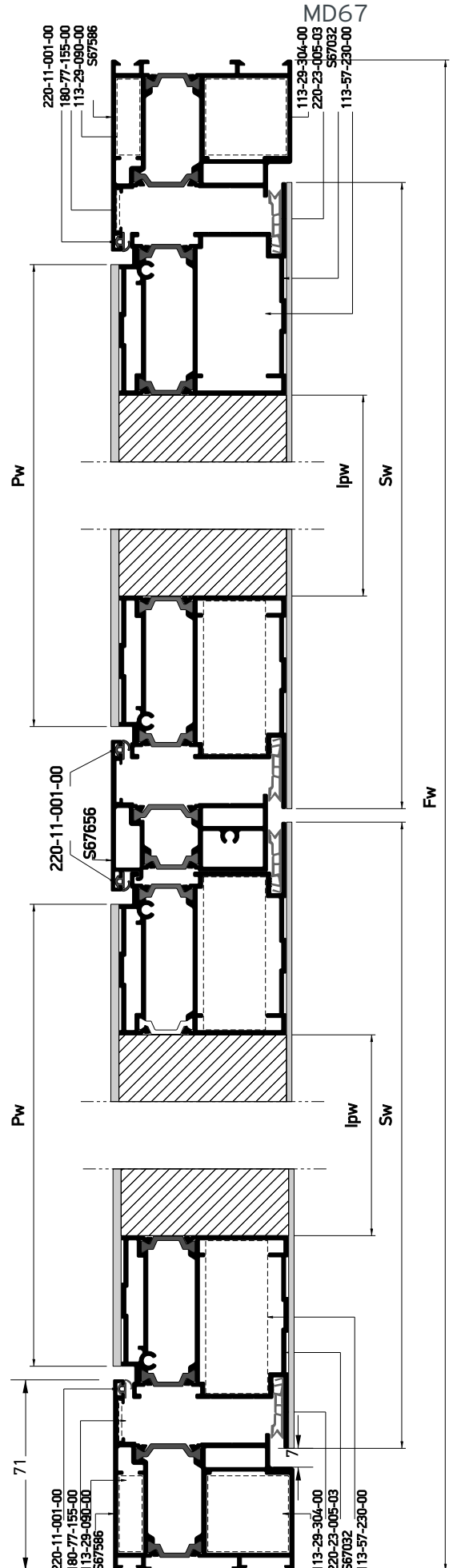

Profile cuttings-Κονές προφίλ			Accessory cuttings-Κονές εξαρτημάτων			
			Code-Κωδικός	Accessory Εξάρτημα	Description Περιγραφή	Quantity-Ποσότητα
Πλάτος κάσας (S67586) Frame width		1 τεμ.-pieces	250-67-774-03		Λάστιχο Κατωκασίου Sill gasket	LTw
Ύψος κάσας (S67586) Frame height		1 τεμ.-pieces	250-67-582-03		Λάστιχο Στεγάνωσης Φύλλου-Κατωκασίου Sill-Sash seal gasket	2Sw
			220-11-001-01		Ελαστικό κάσας Frame gasket	Fw+2Fh
Ύψος κάσας (S67586) Frame height		1 τεμ.-pieces	220-23-005-03		Ελαστικό φύλλου αλουμινίου Al sash gasket	4Sw+4Sh
Πλάτος φύλλου (S67032) Sash width		4 τεμ.-pieces	113-29-090-00		Γωνία σύνδεσης πρεσσαριστή καρφωτή Crimp corner cleat	2τεμ.
Ύψος φύλλου (S67032) Sash height		4 τεμ.-pieces	113-29-304-00		Γωνία σύνδεσης πρεσσαριστή καρφωτή Crimp corner cleat	2 τεμ.
Ύψος μπινί (S67656) Sash inversion profile		1 τεμ.-pieces	113-57-230-00		Γωνία σύνδεσης πρεσσαριστή καρφωτή Crimp corner cleat	8 τεμ.
Πλάτος κατωκασίου (S67774) Threshold width		1 τεμ.-pieces	180-77-155-00		Γωνία επιπεδότητας Alignment corner	2 τεμ.
Πλάτος/Ύψος πάνελ αλουμινίου 2 mm εσωτερικό Internal 2mm aluminium panel width/height		2 τεμ.-pieces	310-67-774-03		Ζεύγος σύνδεσης κατωκασίου Sill connector	1 pair
Πλάτος/Ύψος πάνελ αλουμινίου 3 mm εξωτερικό External 3 mm aluminium panel width/height		2 τεμ.-pieces	310-67-582-03		Ζεύγος ελαστική τάπα κατωκασίου φύλλου Pair sash elastic cap for sill	2 pairs
Μονωτικού πάνελ 62 mm Insulation panel 62 mm		2 τεμ.-pieces	300-67-656-xx 03: Δεξί/ Right 13: Αριστερό/ Left		Τάπα μπινί Inversion profile end cap	1 pair
			460-77-000-16		Ροζέτα κυλίνδρου Inox cylinder rosette	1 τεμ.

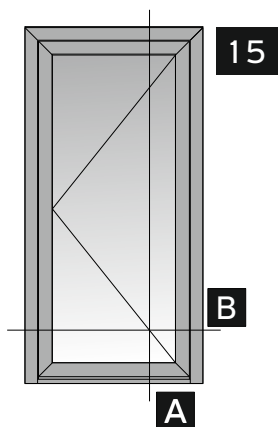

Single sash entrance door opening inward with aluminium panel and glazing bead
 Μονόφυλλη πόρτα εισόδου ανοιγομένη μέσα με πάνελ Αλουμινίου και πηχάκι

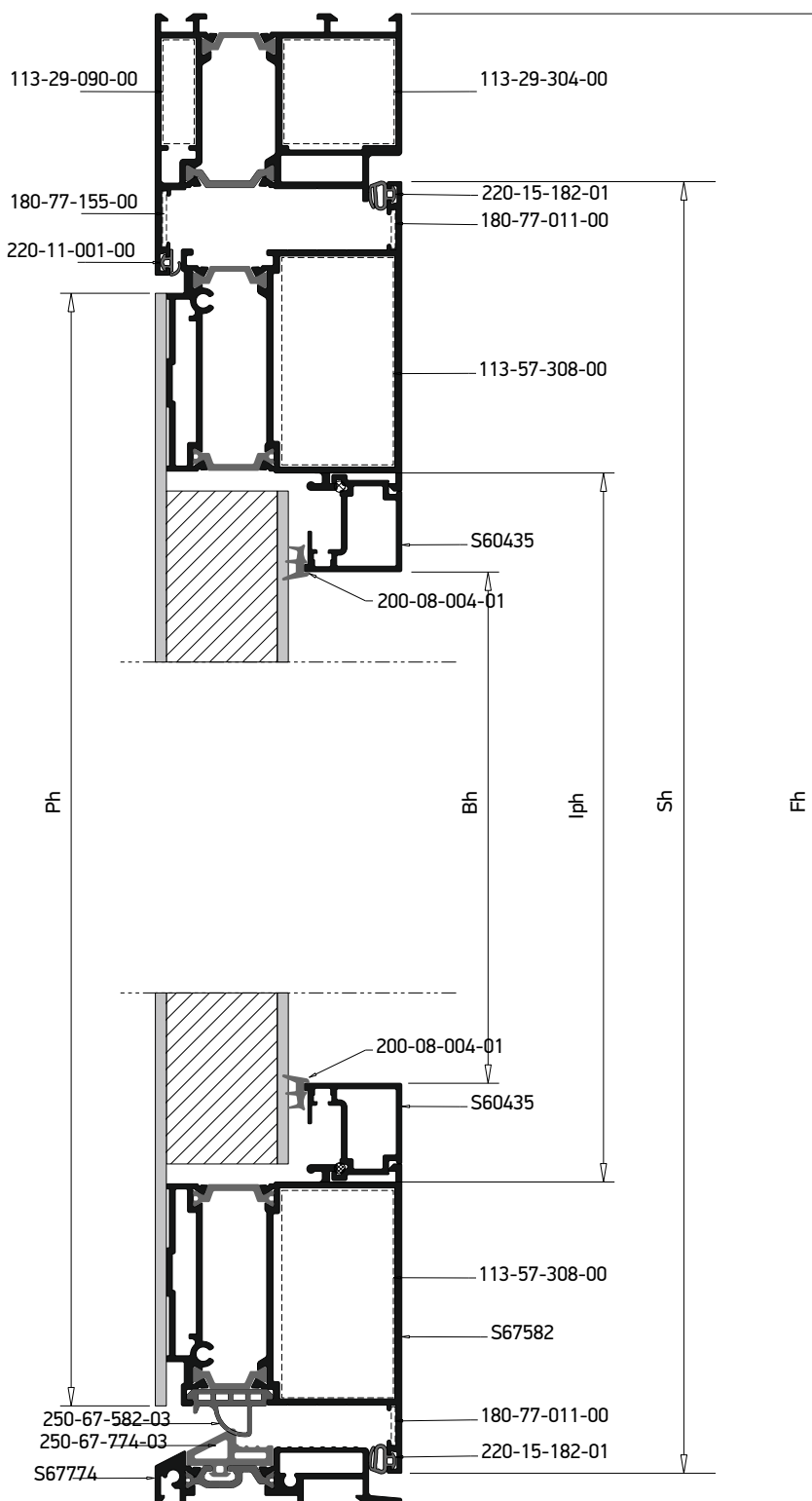

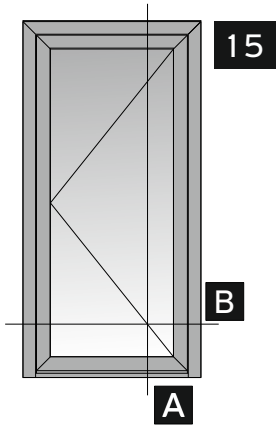

Single sash entrance door opening inward with aluminium panel and glazing bead
 Μονόφυλλη πόρτα εισόδου ανοιγομένη μέσα με πάνελ Αλουμινίου και πηχάκι



Κάθετη απεικόνιση 90°
 Rotate view 90°

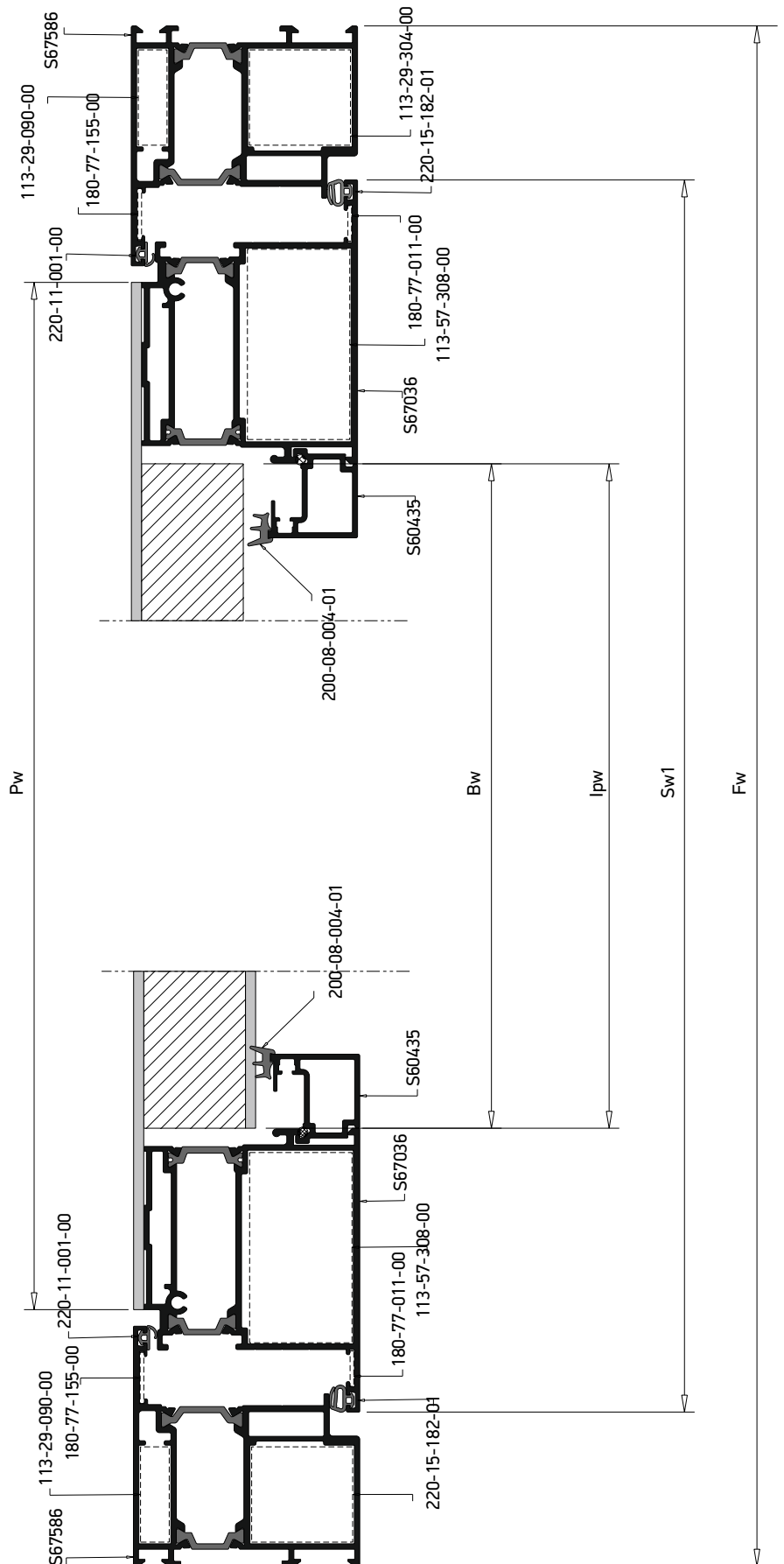

Profile cuttings-Κονές προφίλ			Accessory cuttings-Κονές εξαρτημάτων			
			Code-Κωδικός	Accessory Εξάρτημα	Description Περιγραφή	Quantity-Ποσότητα
Πλάτος κάσας (S67586) Frame width		1 τεμ.-pieces	250-67-774-03		Λάστιχο Κατωκασίου Sill gasket	LTw
Ύψος κάσας (S67586) Frame height		1 τεμ.-pieces	250-67-582-03		Λάστιχο Στεγάνωσης Φύλλου- Κατωκασίου Sill-Sash seal gasket	Sw
			200-06-860-01		Λάστιχο τζαμιού έξω	2Sw+2Sh
Ύψος κάσας (S67586) Frame height		1 τεμ.-pieces	220-15-182-01		Ελαστικό φύλλου Sash gasket	4Sw+4Sh
Πλάτος φύλλου (S67036) Sash width		2 τεμ.-pieces	220-11-001-01		Ελαστικό κάσας Frame gasket	Fw+2Fh
			220-31-230-03		Λάστιχο για πηχάκι Gasket for glazing bead	2Bw+2Bh/600 τεμ.
Ύψος φύλλου (S67036) Sash height		2 τεμ.-pieces	113-29-090-00		Γωνία σύνδεσης πρεσσαριστή καρφωτή Crimp corner cleat	2τεμ.
Πλάτος πηχάκι (S60435) Glazing bead width		2 τεμ.-pieces	113-29-304-00		Γωνία σύνδεσης πρεσσαριστή καρφωτή Crimp corner cleat	2 τεμ.
Ύψος πηχάκι (S60435) Glazing bead height		2 τεμ.-pieces	113-57-308-00		Γωνία σύνδεσης πρεσσαριστή καρφωτή Crimp corner cleat	4 τεμ.
Πλάτος κατωκασίου (S67774) Threshold width		1 τεμ.-pieces	180-77-155-00		Γωνία επιπεδότητας Alignment corner	2 τεμ.
Πλάτος/Ύψος πάνελ αλουμινίου 3 mm External 3 mm aluminium panel width/height		1 τεμ.-pieces	180-77-011-00		Γωνία επιπεδότητας Alignment corner	4 τεμ.
Μονωτικό πάνελ 62 mm Insulation panel 62 mm		1 τεμ.-pieces	310-67-774-03		Ζεύγος σύνδεσης κατωκασίου Sill connector	1 pair
			310-67-582-03		Ζεύγος ελαστική τάπα κατωκασίου φύλλου Pair sash elastic cap for sill	1 pair
			460-77-000-16		Ροζέτα κυλίνδρου Inox cylinder rosete	1 τεμ.

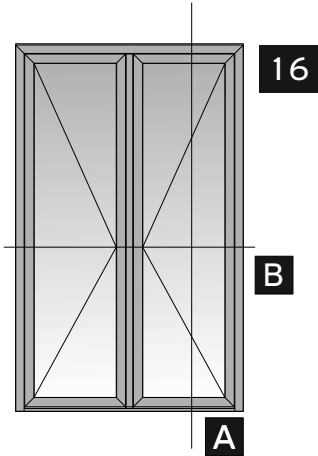

Double sash entrance door opening inward
with aluminium panel and glazing bead
Δίφυλλη πόρτα εισόδου ανοιγομένη μέσα
με πάνελ Αλουμινίου και πηχάκι

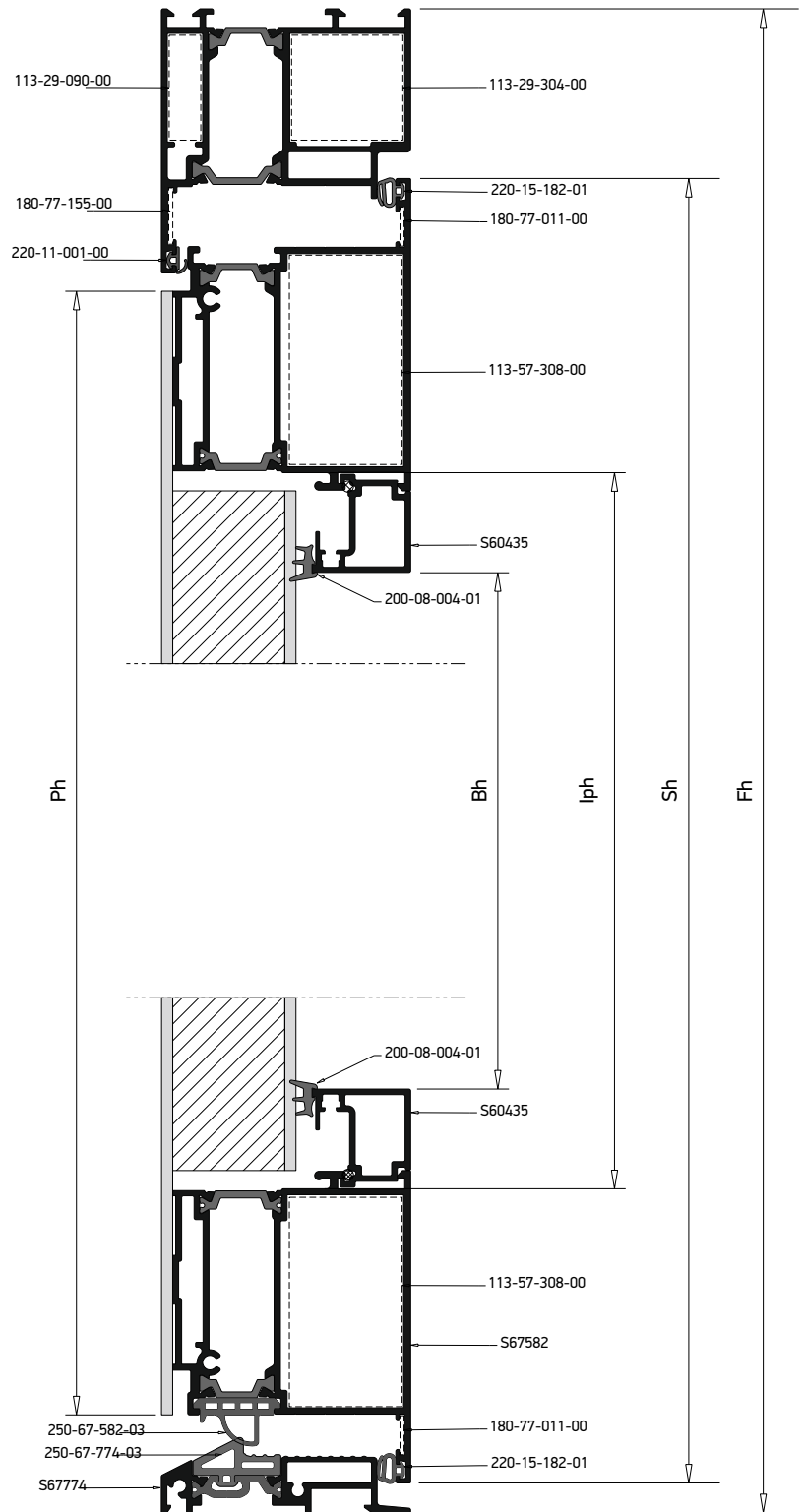

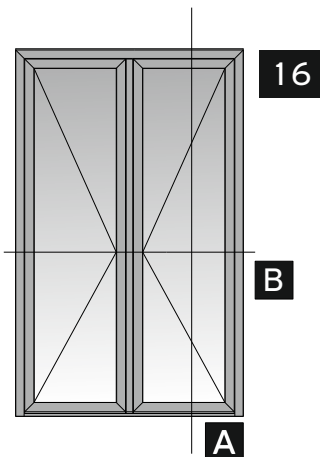

Double sash entrance door opening inward
with aluminium panel and glazing bead
Δίφυλλη πόρτα εισόδου ανοιγομένη μέσα
με πάνελ Αλουμινίου και πηγάκι



Κάθετη
απεικόνιση 90°
Rotate view 90°

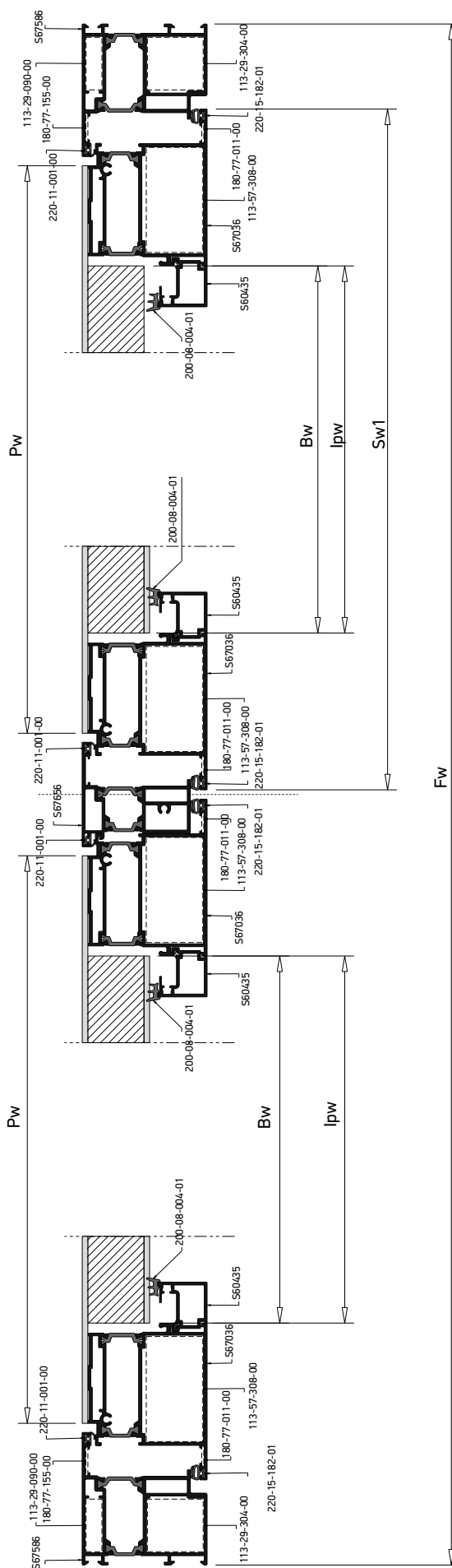

Profile cuttings-Κονές προφίλ			Accessory cuttings-Κονές εξαρτημάτων			
			Code-Κωδικός	Accessory Εξάρτημα	Description Περιγραφή	Quantity-Ποσότητα
Πλάτος κάσας (S67586) Frame width		1 τεμ.-pieces	250-67-774-03		Λάστιχο Κατωκασίου Sill gasket	LTw
Ύψος κάσας (S67586) Frame height		1 τεμ.-pieces	250-67-582-03		Λάστιχο Στεγάνωσης Φύλλου- Κατωκασίου Sill-Sash seal gasket	Sw1+Sw2
			200-06-860-01		Λάστιχο τζαμιού έξω	4Sw+4Sh
Ύψος κάσας (S67586) Frame height		1 τεμ.-pieces	220-15-182-01		Ελαστικό φύλλου Sash gasket	4Sw+4Sh
			220-11-001-01		Ελαστικό κάσας Frame gasket	Fw+2Fh
Πλάτος φύλλου (S67036) Sash width		2 τεμ.-pieces	220-31-230-03		Λάστιχο για πηχάκι Gasket for glazing bead	2Bw+2Bh/600 τεμ.
			113-29-090-00		Γωνία σύνδεσης πρεσσαριστή καρφωτή Crimp corner cleat	2τεμ.
Ύψος φύλλου (S67036) Sash height		4 τεμ.-pieces	113-29-304-00		Γωνία σύνδεσης πρεσσαριστή καρφωτή Crimp corner cleat	2 τεμ.
Ύψος μινι (S67656) Sash inversion profile		1 τεμ.-pieces	113-57-308-00		Γωνία σύνδεσης πρεσσαριστή καρφωτή Crimp corner cleat	8 τεμ.
Πλάτος πηχάκι (S60435) Glazing bead width		2 τεμ.-pieces	180-77-155-00		Γωνία επιπεδότητας Alignment corner	2 τεμ.
Πλάτος πηχάκι (S60435) Glazing bead width		2 τεμ.-pieces	180-77-011-00		Γωνία επιπεδότητας Alignment corner	8 τεμ.
Ύψος πηχάκι (S60435) Glazing bead height		4 τεμ.-pieces	310-67-774-03		Ζεύγος σύνδεσης κατωκασίου Sill connector	1 pair
Πλάτος κατωκασίου (S67774) Threshold width		1 τεμ.-pieces	300-67-656-xx		Τάπα μινι Inversion profile end cap	1 pair
			03: Δεξί/ Right 13: Αριστερό/ Left			
Πλάτος/Ύψος πάνελ αλουμινίου 3 mm εξωτερικό External 3 mm aluminium panel width/height		2 τεμ.-pieces	310-67-582-03		Ζεύγος ελαστική τάπα κατωκασίου φύλλου Pair sash elastic cap for sill	2 pair
Μονωτικού πάνελ 62 mm Insulation panel 62 mm		2 τεμ.-pieces	460-77-000-16		Ροζέτα κυλίνδρου Inox cylinder rosette	1 τεμ.

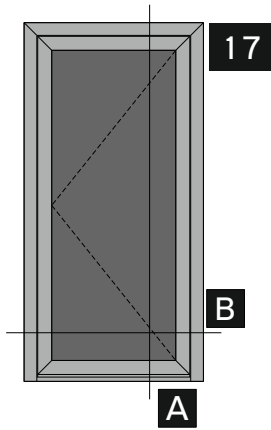

Single sash entrance door
opening outward
with aluminium panel
and glazing bead
Μονόφυλλη πόρτα εισόδου
ανοιγομένη έξω
με πάνελ αλουμινίου
και πηχάκι

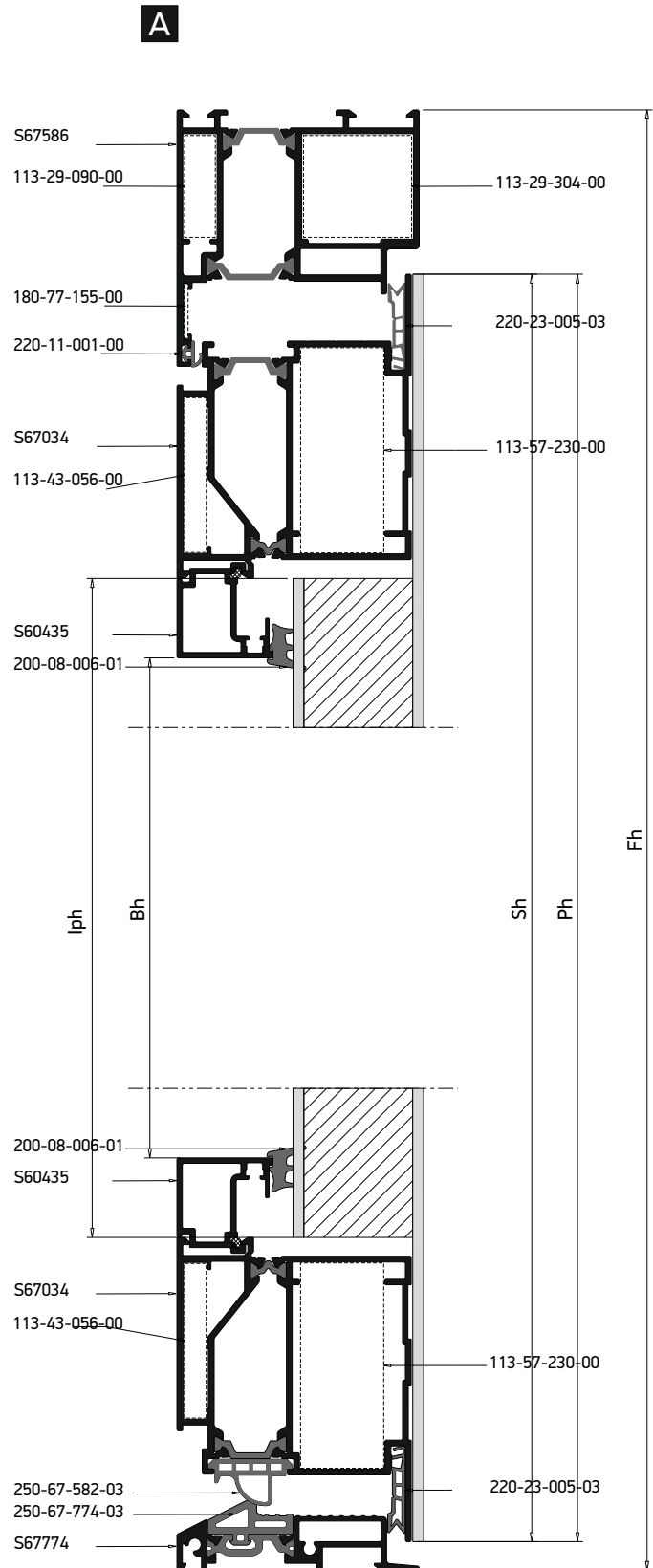

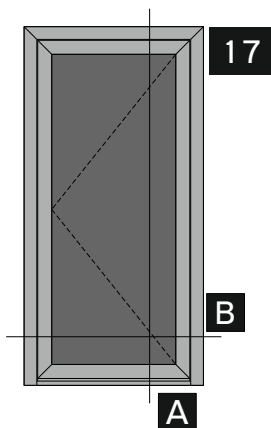

Single sash entrance door
opening outward
with aluminium panel
and glazing bead

Μονόφυλλη πόρτα εισόδου
ανοιγόμενη έξω
με πάνελ αλουμινίου
και πηχάκι



Κάθετη
απεικόνιση 90°
Rotate view 90°

B

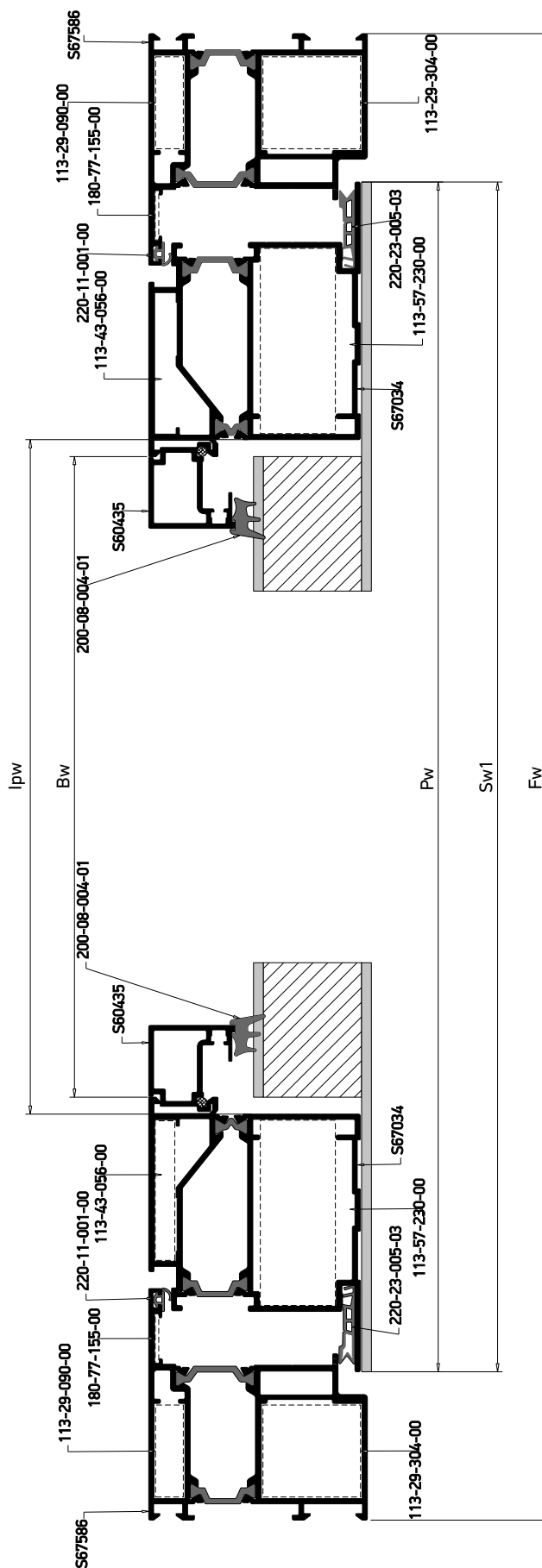

Profile cuttings-Κονές προφίλ			Accessory cuttings-Κονές εξαρτημάτων			
			Code-Κωδικός	Accessory Εξάρτημα	Description Περιγραφή	Quantity-Ποσότητα
Πλάτος κάσας (S67586) Frame width		1 τεμ.-pieces	250-67-774-03		Λάστιχο Κατωκασίου Sill gasket	LTw
Ύψος κάσας (S67586) Frame height		1 τεμ.-pieces	250-67-582-03		Λάστιχο Στεγάνωσης Φύλλου-Κατωκασίου Sill-Sash seal gasket	Sw
			220-23-005-03		Ελαστικό φύλλου αλουμινίου Al sash gasket	2Sw+2Sh
Ύψος κάσας (S67586) Frame height		1 τεμ.-pieces	220-11-001-01		Ελαστικό κάσας Frame gasket	Fw+2Fh
Πλάτος φύλλου (S67034) Sash width		2 τεμ.-pieces	200-08-006-01		Λάστιχο σφίνα EPDM 6mm	2Bw+2Bh
			220-31-230-03		Λάστιχο για πηχάκι Gasket for glazing bead	2Bw+2Bh/600 τεμ.
Ύψος φύλλου (S67034) Sash height		2 τεμ.-pieces	113-29-090-00		Γωνία σύνδεσης πρεσαριστή καρφωτή Crimp corner cleat	2τεμ.
Πλάτος πηχάκι (S60435) Glazing bead width		2 τεμ.-pieces	113-29-304-00		Γωνία σύνδεσης πρεσαριστή καρφωτή Crimp corner cleat	2 τεμ.
Ύψος πηχάκι (S60435) Glazing bead height		2 τεμ.-pieces	113-57-230-00		Γωνία σύνδεσης πρεσαριστή καρφωτή Crimp corner cleat	4 τεμ.
Πλάτος κατωκασίου (S67774) Threshold width		1 τεμ.-pieces	113-43-056-00		Γωνία σύνδεσης πρεσαριστή καρφωτή Crimp corner cleat	4 τεμ.
Πλάτος/Ύψος πάνελ αλουμινίου 3 mm εξωτερικό External 3 mm aluminium panel width/height		1 τεμ.-pieces	180-77-155-00		Γωνία επιπεδότητας Alignment corner	2 τεμ.
Μονωτικού πάνελ 62 mm Insulation panel 62mm		1 τεμ.-pieces	310-67-774-03		Ζεύγος σύνδεσης κατωκασίου Sill connector	1 pair
			310-67-582-03		Ζευγος ελαστική τάπα κατωκασίου φύλλου Pair sash elastic cap for sill	1 pair
			460-77-000-16		Ροζέτα κυλίνδρου Inox cylinder rosete	1 τεμ.

Single sash entrance door
opening inward
with glass panel

Μονόφυλλη πόρτα εισόδου
ανοιγομένη μέσα
με υαλοπίνακα

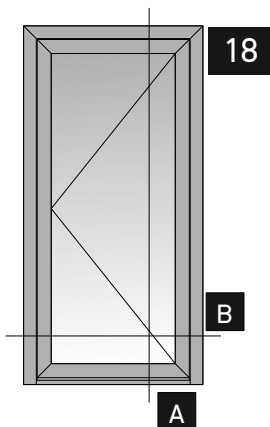

Dropdown Sill - Με ανεμοφράχτη

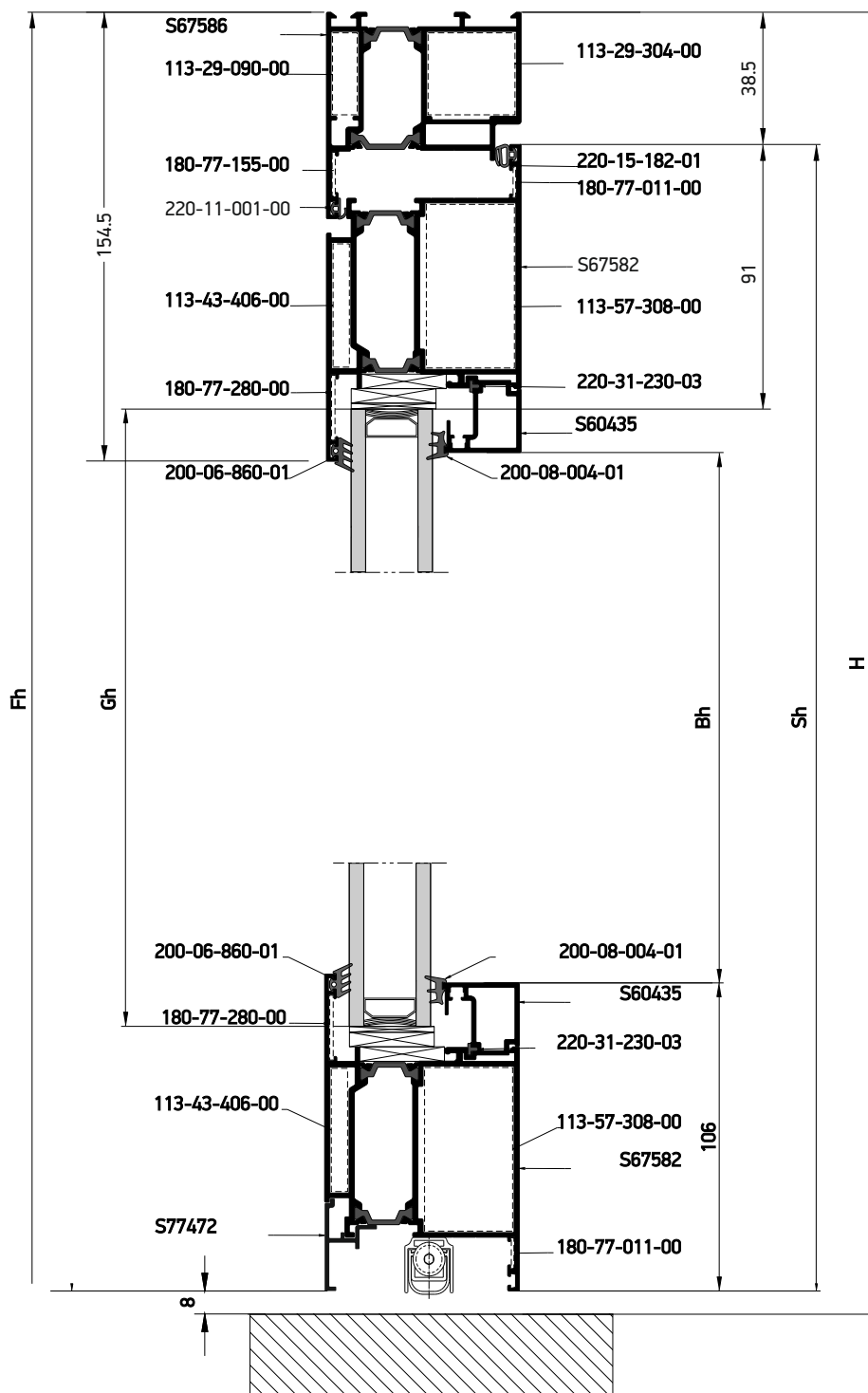

Single sash entrance door
opening inward
with glass panel

Μονόφυλλη πόρτα εισόδου
ανοιγομένη μέσα
με υαλοπίνακα

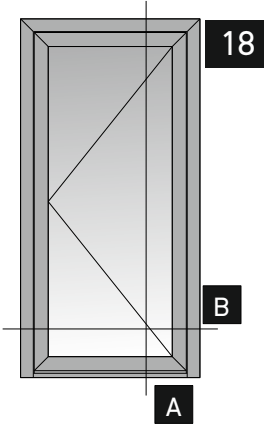

Dropdown Sill - Με ανεμοφράχτη



Κάθετη
απεικόνιση 90°
Rotate view 90°

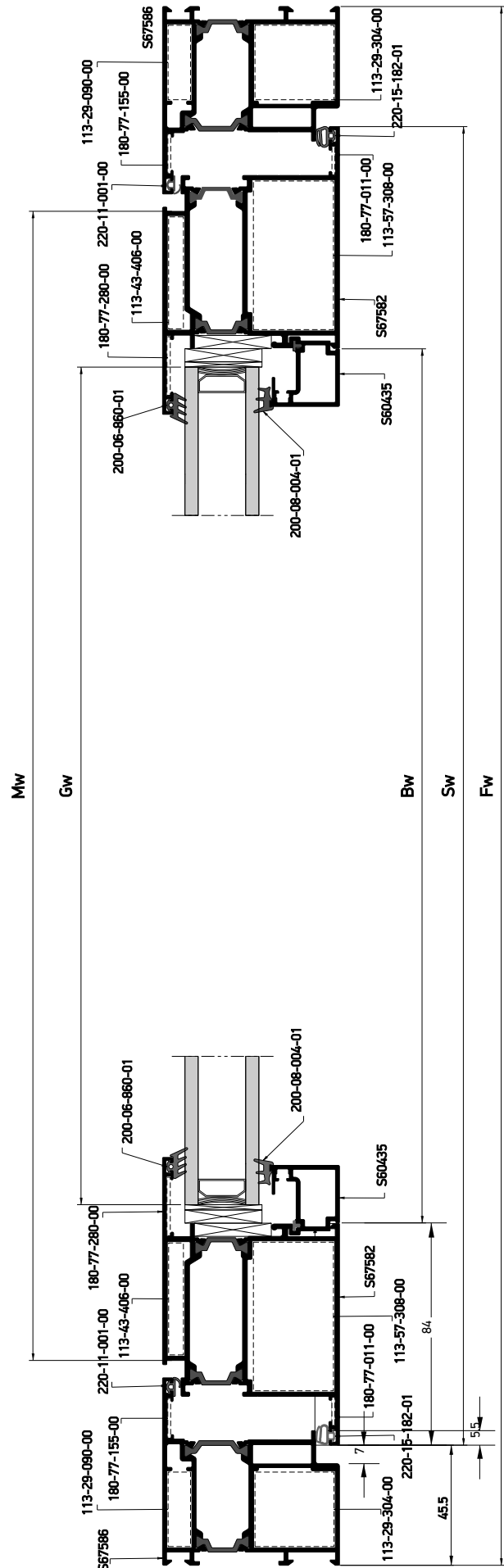

Profile cuttings-Κονές προφίλ			Accessory cuttings-Κονές εξαρτημάτων			
			Code-Κωδικός	Accessory Εξάρτημα	Description Περιγραφή	Quantity-Ποσότητα
Ύψος κάσας (S67586) Frame height		1 τεμ.-pieces	220-15-182-01		Ελαστικό φύλλου Sash gasket	Sw+2Sh
Ύψος κάσας (S67586) Frame height		1 τεμ.-pieces	220-11-001-01		Ελαστικό κάσας Frame gasket	Fw+2Fh
			220-31-230-03		Λάστιχο για πηχάκι Gasket for glazing bead	2Bw+2Bh/600 τεμ.
Πλάτος κάσας (S67586) Frame width		1 τεμ.-pieces	200-06-860-01		Λάστιχο τζαμιού έξω	2Sw+2Sh
			200-08-004-01		Λάστιχο σφίνα EPDM 4mm	2Bw+2Bh
*Ύψος φύλλου (S67582) Sash height		2 τεμ.-pieces	290-00-002-00		Τακάκι τζαμιού 2 mm 2 mm setting block	4τεμ.
			290-00-005-00		Τακάκι τζαμιού 5mm 5mm setting block	8 τεμ.
*Πλάτος φύλλου (S67582) Sash height		2 τεμ.-pieces				
Ύψος πηχάκι (S60435) Glazing bead height		2 τεμ.-pieces	113-29-090-00		Γωνία σύνδεσης πρεσσαριστή καρφωτή Crimp corner cleat	2τεμ.
Πλάτος πηχάκι (S60435) Glazing bead width		2 τεμ.-pieces	113-29-304-00		Γωνία σύνδεσης πρεσσαριστή καρφωτή Crimp corner cleat	2 τεμ.
Πλάτος νεροσταγιάκη (S77472) Waterproofing profile width		1 τεμ.-pieces	113-57-308-00		Γωνία σύνδεσης χυτή Die cast corner cleat	4τεμ.
Ύψος τζαμιού Glazing Height		1 τεμ.-pieces	113-43-406-00		Γωνία σύνδεσης πρεσσαριστή καρφωτή Crimp corner cleat	4 τεμ.
Πλάτος τζαμιού σταθερού Glazing width		1 τεμ.-pieces	180-77-155-00		Γωνία επιπεδότητας Alignment corner	2 τεμ.
Πλάτος ανεμοφράκτη ** (471-XX-XXX-XX) Waterproofing profile width		1 τεμ.-pieces	180-77-280-00		Γωνία επιπεδότητας Alignment corner	4 τεμ.
			180-77-011-00		Γωνία επιπεδότητας Alignment corner	4 τεμ.
			310-67-472-03		Τάπα ανεμοφράκτη End cap for dropdown sill	1 pair

* Μπορούν να χρησιμοποιηθούν όλα τα διαθέσιμα φύλλα της MD67

** Lw=930 471-60-930-00
930<Lw<1030 471-61-030-00
1030<Lw<1130 471-61-160-00

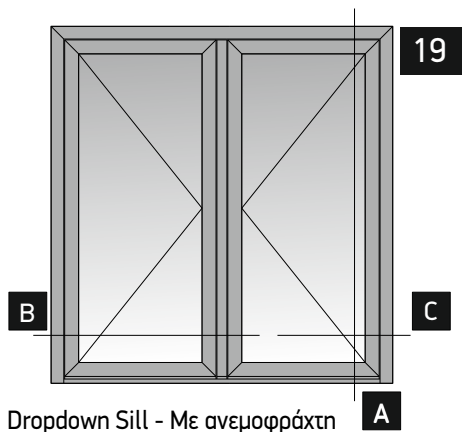

Double sash entrance door
opening inward
with glass panel
Δίφυλλη πόρτα εισόδου
ανοιγομένη μέσα
με υαλοπίνακα

Dropdown Sill - Με ανεμοφράχτη **A**

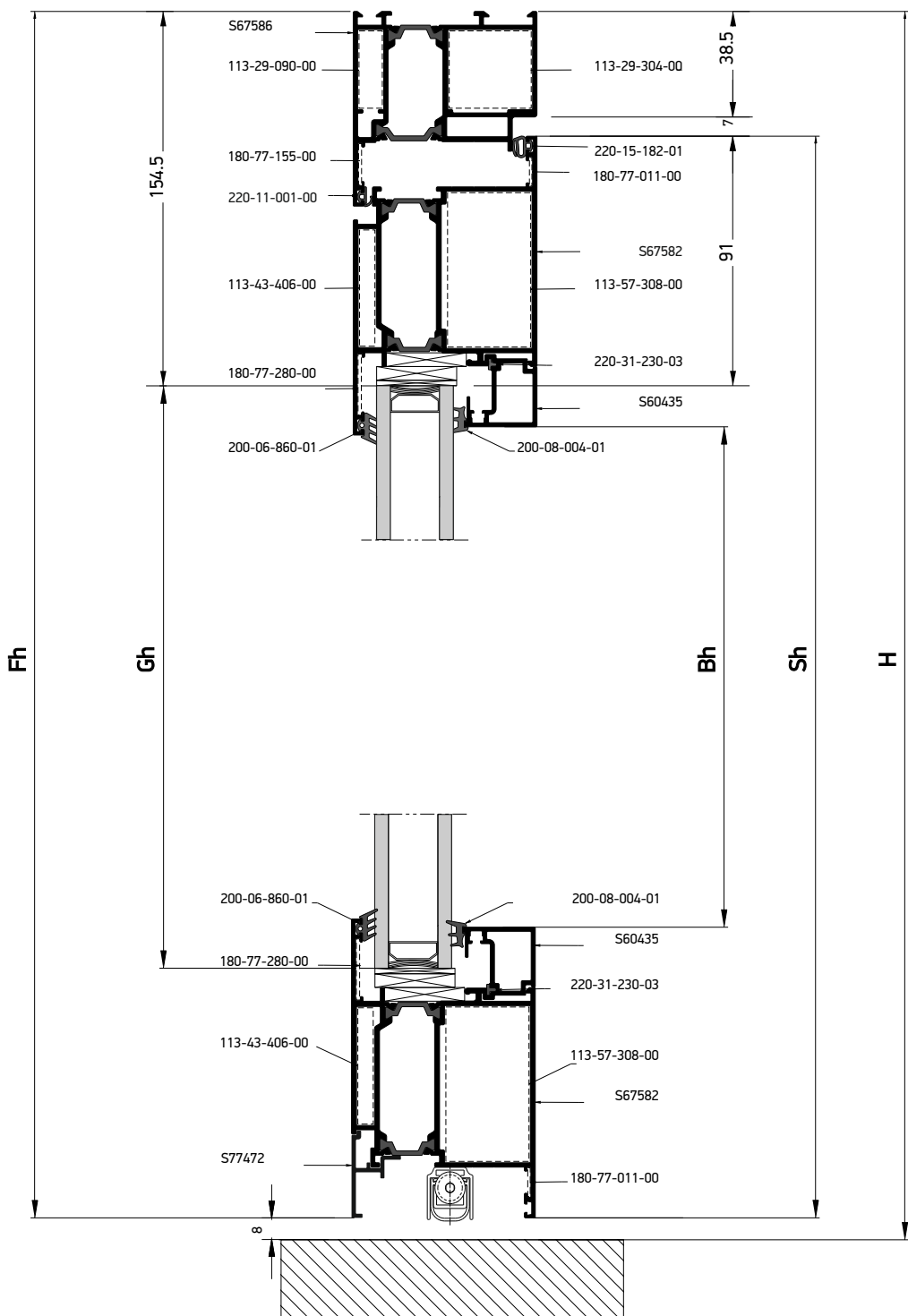

Double sash entrance door
opening inward
with glass panel
Δίφυλλη πόρτα εισόδου
ανοιγομένη μέσα
με υαλοπίνακα

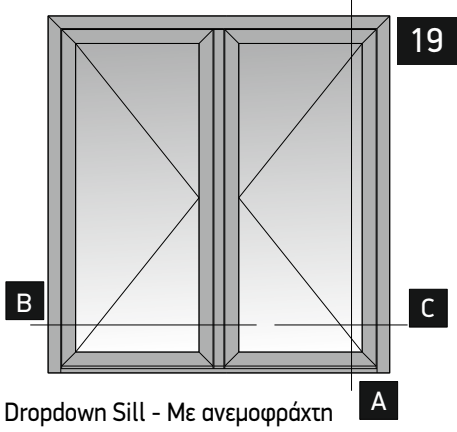

Dropdown Sill - Με ανεμοφράχτη



Κάθετη
απεικόνιση 90°
Rotate view 90°

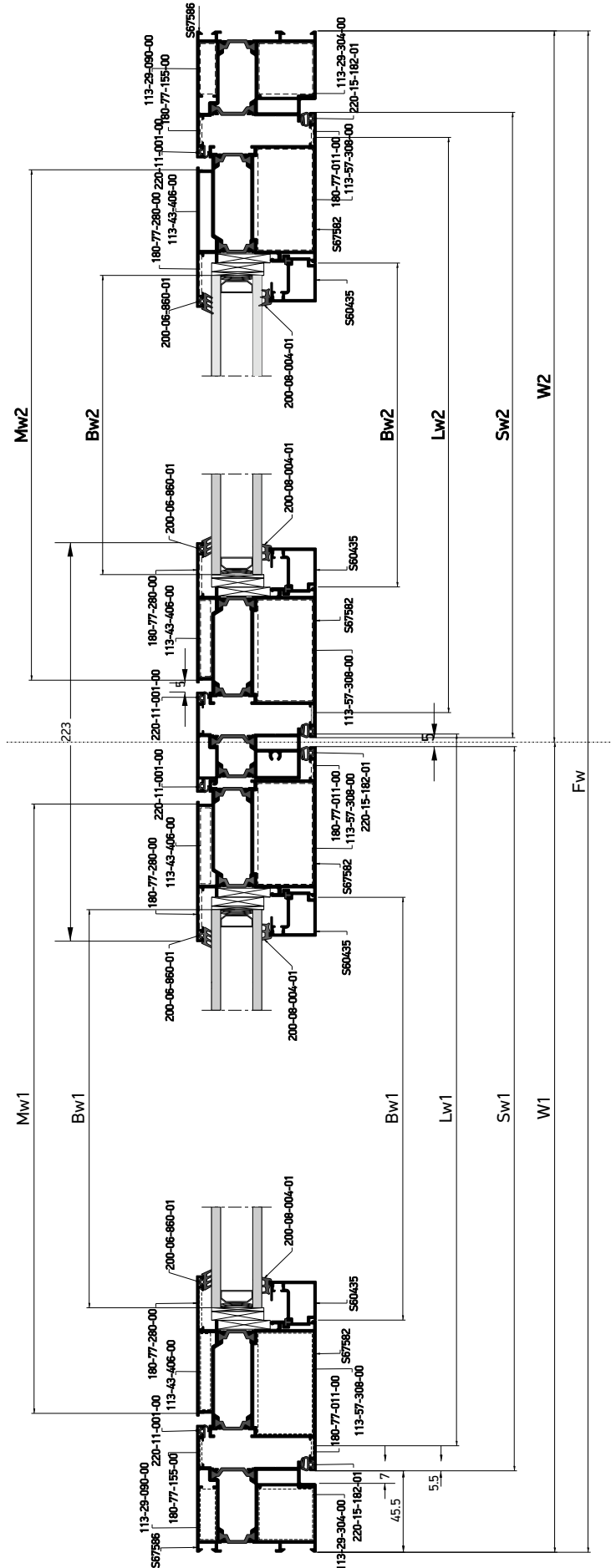

Profile cuttings-Κονές προφίλ			Accessory cuttings-Κονές εξαρτημάτων			
			Code-Κωδικός	Accessory Εξάρτημα	Description Περιγραφή	Quantity-Ποσότητα
Ύψος κάσας (S67586) Frame height		1 τεμ.-pieces	220-15-182-01		Ελαστικό φύλλου Sash gasket	4Sw+4Sh
Ύψος κάσας (S67586) Frame height		1 τεμ.-pieces	220-11-001-01		Ελαστικό κάσας Frame gasket	Fw+3Fh
			220-31-230-03		Λάστιχο για ηχηάκι Gasket for glazing bead	2Bw+2Bh/600 τεμ.
Πλάτος κάσας (S67586) Frame width		2 τεμ.-pieces	200-06-860-01		Λάστιχο τζαμιού έξω	4Sw+4Sh
			200-08-004-01		Λάστιχο σφίνα EPDM 4mm	4Bw+4Bh
Ύψος φύλλου (S67582) Sash height		2 τεμ.-pieces	290-00-002-00		Τακάκι τζαμιού 2 mm 2 mm setting block	8τεμ.
*Πλάτος φύλλου (S67582) Sash height		1 τεμ.-pieces	290-00-005-00		Τακάκι τζαμιού 5mm 5mm setting block	16 τεμ.
*Πλάτος φύλλου (S67582) Sash height		1 τεμ.-pieces	113-29-090-00		Γωνία σύνδεσης πρεσσαριστή καρφωτή Crimp corner cleat	2τεμ.
If Sw1=Sw2Sw 1,2= (W-96)/2 * Μπορούν να χρησιμοποιηθούν όλα τα διαθέσιμα φύλλα της MD67			113-29-304-00		Γωνία σύνδεσης πρεσσαριστή καρφωτή Crimp corner cleat	2 τεμ.
Ύψος ηχηάκι (S60435) Glazing bead height		4 τεμ.-pieces	113-57-308-00		Γωνία σύνδεσης χυτή Die cast corner cleat	8 τεμ.
Πλάτος ηχηάκι (S60435) Glazing bead width		2 τεμ.-pieces	113-43-406-00		Γωνία σύνδεσης πρεσσαριστή καρφωτή Crimp corner cleat	8 τεμ.
Πλάτος ηχηάκι (S60435) Glazing bead width		2 τεμ.-pieces	180-77-155-00		Γωνία επιπεδότητας Alignment corner	2 τεμ.
Ύψος τζαμιού Glazing Hight		2 τεμ.-pieces	180-77-011-00		Γωνία επιπεδότητας Alignment corner	8 τεμ.
Πλάτος τζαμιού Glazing width		2 τεμ.-pieces	180-77-280-00		Γωνία επιπεδότητας Alignment corner	8 τεμ.
Ύψος Μηνί (S67656) Adjoining profile height		1 τεμ.-pieces	310-67-472-03		Τάπα ανεμοφράκτη End cap for dropdown sill	1 pair
Πλάτος ανεμοφράκτη \c4758291;**\c471-XX-XXX-XX Waterproofing profile width		1 τεμ.-pieces	300-67-656-xx 03: Δεξί/ Right 13: Αριστερό/ Left		Τάπα μινί Inversion profile end cap	1 pair
Πλάτος ανεμοφράκτη \c4758291;**\c471-XX-XXX-XX Waterproofing profile width		1 τεμ.-pieces				
** Lw=930 471-60-930-00 930<Lw<1030 471-61-030-00 1030<Lw<1130 471-61-160-00						
Πλάτος νεροστατή κη(S77472) Waterproofing profile width		1 τεμ.-pieces				
Πλάτος νεροστατή κη(S77472) Waterproofing profile width		1 τεμ.-pieces				

Double sash entrance door
opening outward
with glass panel
(PANIC DOOR)

Δίφυλλη πόρτα εισόδου
ανοιγομένη έξω
με υαλοπίνακα
(ΠΟΡΤΑ ΠΑΝΙΚΟΥ)

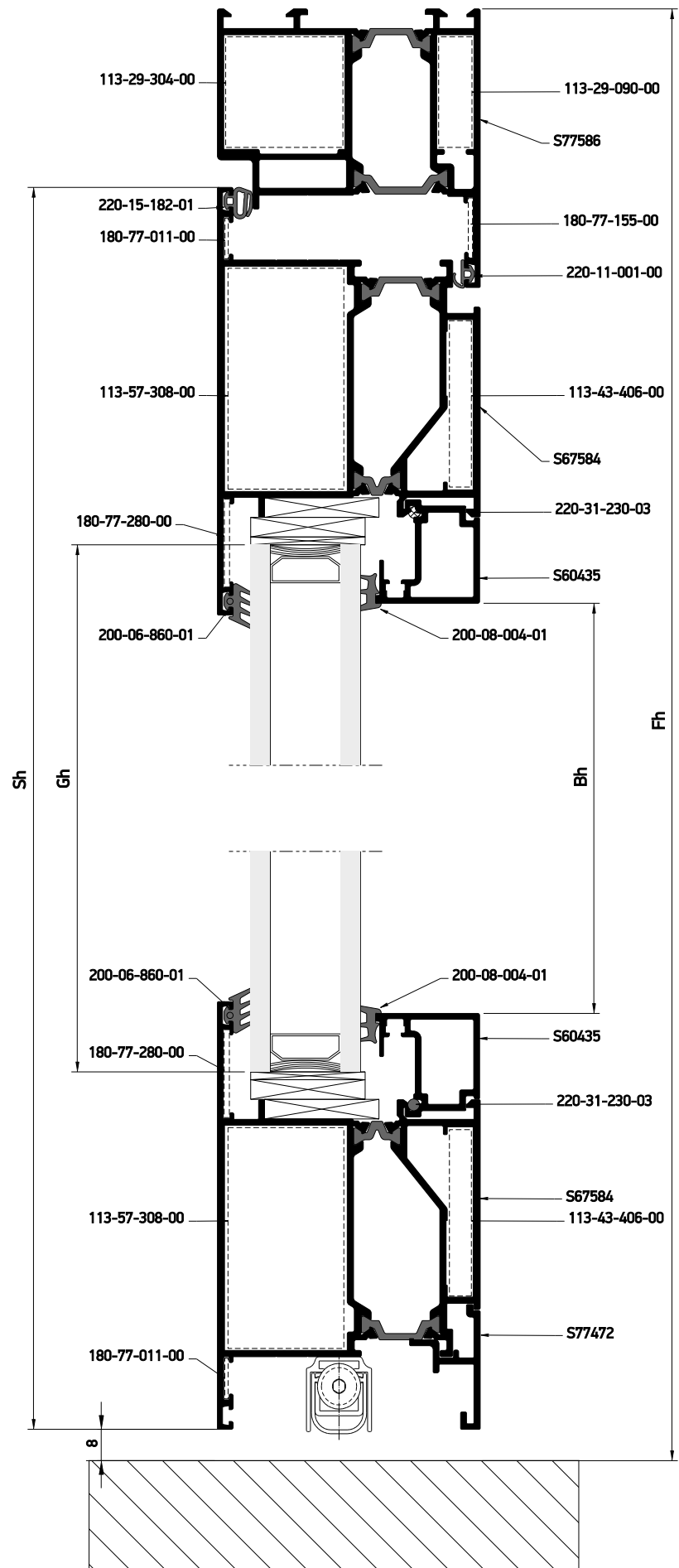
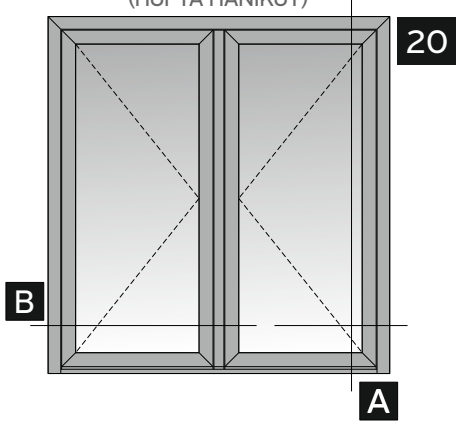

Double sash entrance door
opening outward
with glass panel
and panic bar

Δίφυλλη πόρτα εισόδου
ανοιγομένη έξω
με υαλοπίνακα
και μπάρα πανικού

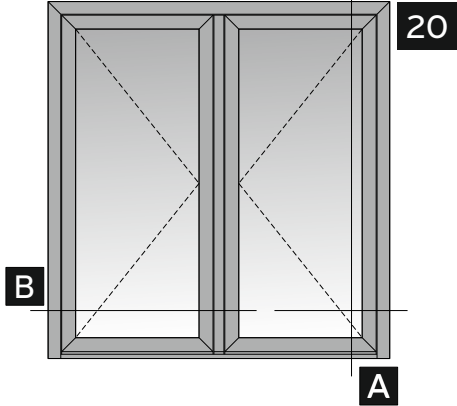

Κάθετη
απεικόνιση 90°
Rotate view 90°

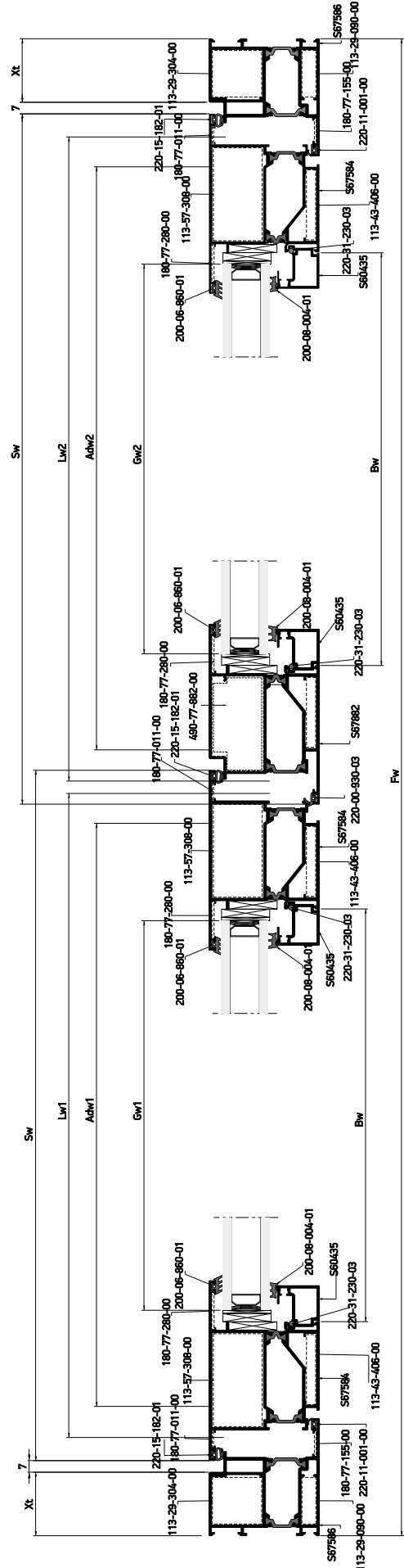

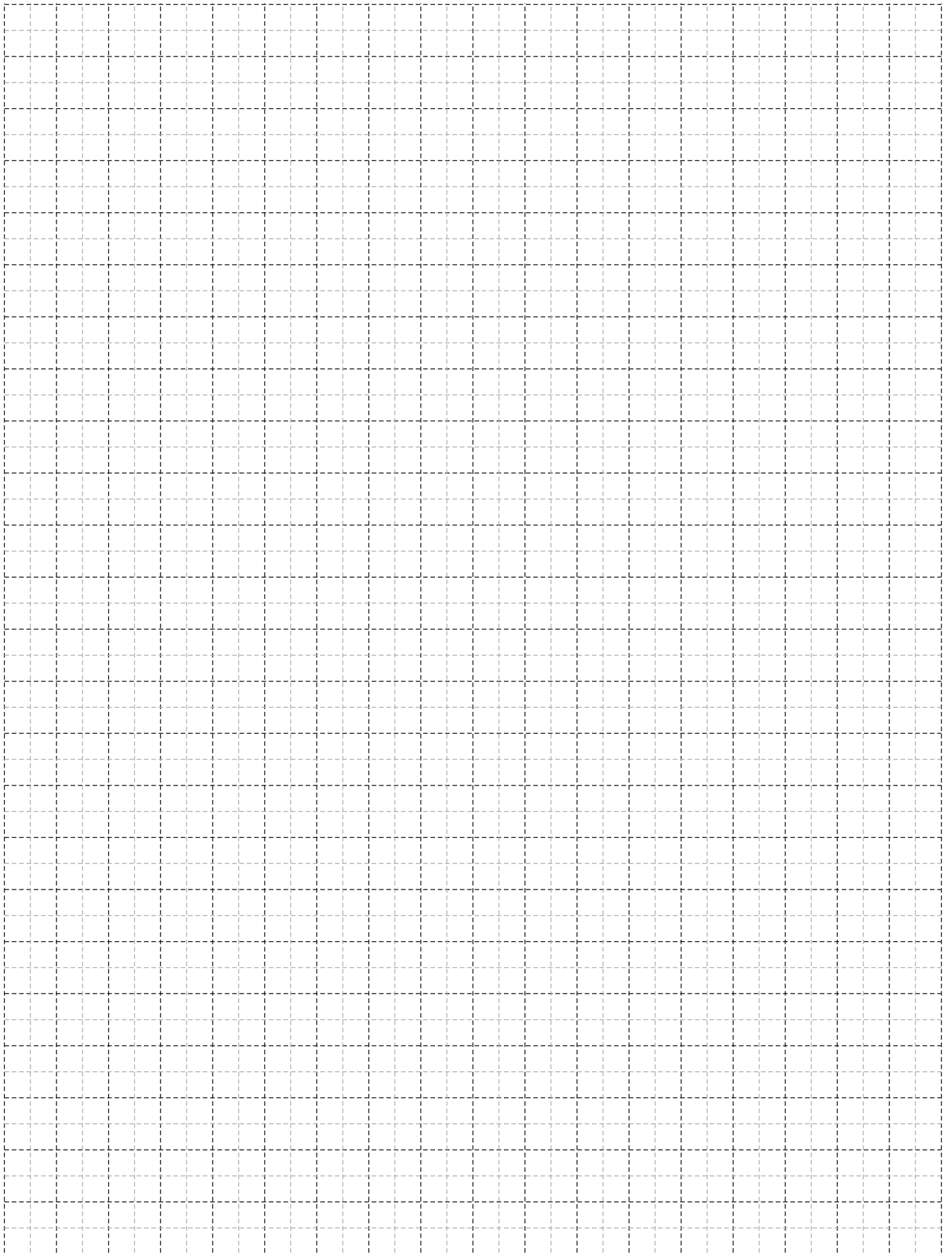

Profile cuttings-Κονές προφίλ			Accessory cuttings-Κονές εξαρτημάτων			
			Code-Κωδικός	Accessory Εξάρτημα	Description Περιγραφή	Quantity-Ποσότητα
Πλάτος κάσας (S67586) Frame width		1 τεμ.-pieces	200-06-860-01		Λάστιχο τζαμιού έξω	4Sw+4Sh
Ύψος κάσας (S67586) Frame height		1 τεμ.-pieces	200-08-004-01		Λάστιχο σφίγνα EPDM 4mm	4Bw+4Bh
			220-15-182-01		Ελαστικό φύλλου Sash gasket	2Sw+3Sh
Ύψος κάσας (S67586) Frame height		1 τεμ.-pieces	220-11-001-01		Ελαστικό κάσας Frame gasket	Fw+2Fh
Πλάτος φύλλου (S67584) Sash width		4 τεμ.-pieces	220-00-930-03		Ελαστικό φτερού Seal Gasket	1Sh
			220-31-230-03		Λάστιχο για πηχάκι Gasket for glazing bead	2Bw+2Bh/600 τεμ.
Ύψος φύλλου (S67584) Sash height		3 τεμ.-pieces	113-29-090-00		Γωνία σύνδεσης πρεσσαριστή καρφωτή Crimp corner cleat	2τεμ.
Ύψος φύλλου (S67882) Sash height		1 τεμ.-pieces	113-29-304-00		Γωνία σύνδεσης πρεσσαριστή καρφωτή Crimp corner cleat	2 τεμ.
Πλάτος πηχάκι (S60435) Glazing bead width		4 τεμ.-pieces	113-43-406-00		Γωνία σύνδεσης πρεσσαριστή καρφωτή Crimp corner cleat	8 τεμ.
Ύψος πηχάκι (S60435) Glazing bead height		4 τεμ.-pieces	113-57-308-00		Γωνία σύνδεσης πρεσσαριστή καρφωτή Crimp corner cleat	6 τεμ.
Ύψος τζαμιού Glazing height		2 τεμ.-pieces	490-77-882-00		Set Γωνία σύνδεσης πρεσσαριστή καρφωτή Set Crimp corner cleat	1 set
Πλάτος πρόσθετου (S77472) Additional Profile width		1 τεμ.-pieces	180-77-155-00		Γωνία επιπεδότητας Alignment corner	2 τεμ.
Πλάτος πρόσθετου (S77472) Additional Profile width		1 τεμ.-pieces	180-77-280-00		Γωνία επιπεδότητας Alignment corner	8 τεμ.
Πλάτος ανεμοφρ. (471-XX-XXX-XX) Waterproofing Profile width		1 τεμ.-pieces	180-77-011-00		Γωνία επιπεδότητας Alignment corner	6 τεμ.
Πλάτος ανεμοφρ. ** (471-XX-XXX-XX) Waterproofing Profile width		1 τεμ.-pieces	310-67-472-03		Τάπα ανεμοφράκτη End cap for dropdown sill	2 set
			310-67-882-03		Σετ Ταπών για προφίλ πόρτας S67882 S77882 χωρίς μπινί Set Caps for Door Profile S67882 S77872 Reversing Mullion	1 set





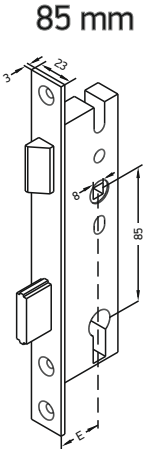

A large, abstract graphic on the left side of the page, composed of several overlapping diagonal bands in shades of yellow and orange, extending from the top-left towards the bottom-right.

General Milling -Tooling Operations Γενικές Κατεργασίες

Κλειδαριές|Locks

Κλειδαριά ενός σημείου με γλώσσα Single point lock with latch bolt Αντίκρουσμα Striking plate 22x2.5 din	Κλειδαριά 3 σημείων 3 POINT LOCK WITH LATCH INOX	Κλειδαριά 3 σημείων 3 POINT LOCK WITH LATCH INOX AUTOMATIC
	45/92/24/6	45/92/24/6
 <p>85 mm</p> <p>1</p>	 <p>2</p>	 <p>3</p>

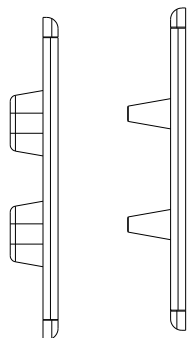
Κλειδαριά 5 σημείων 5 POINT LOCK, INOX		Πείρος ασφαλείας για RC3 Set lock on hinge side for RC3 level
Με γλώσσα WITH LATCH	Με γάντζους WITH HOOK AND LATCH	
45/92/24/6	45/92/24/6	
 <p>4</p>	 RC3 Burglar Resistance Class  <p>5</p>	 RC3 Burglar Resistance Class  <p>6</p>

A/A	Central Lock	Roller Latch	Additional	Middle Stricking plate		Additional Stricking plates	
				LEFT	RIGHT	No 1	No 2
1	440-31-444-16	416-36-144-40		415-37-368-00	415-37-367-00	-	-
2	450-31-531-10	416-36-144-40	-	415-37-368-00	415-37-367-00	415-51-001-00 or 450-31-108-16	-
3	450-28-484-00 AUTOMATIC	-	415-33-905-03				
4	450-51-113-01 AUTOMATIC	-	415-33-905-03	450-02-225-16	450-02-225-16		
5	450-56-420-16	-	415-33-905-03			-	-
6	440-18-316-00	-	-	-	-	-	-

CYLINDERS - ΚΥΛΙΝΔΡΟΙ

Standard Rosette

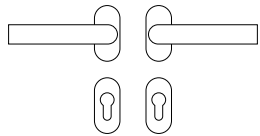
Standard Cylinder Απλός Κύλινδρος	Security Cylinder Κύλινδρος Ασφαλείας	
460-33-555-00 90mm 30-10-50 (35/55)	460-53-555-00 90mm 30-10-50 (35/55)	

Supreme Rosette

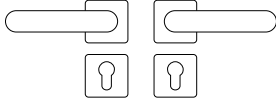
Standard Cylinder Απλός Κύλινδρος	Security Cylinder Κύλινδρος Ασφαλείας	
460-33-050-00 80mm 25-10-45 (30/50)	460-53-050-00 80mm 25-10-45 (30/50)	

Standard Rosette with Embedeed Rosette. Only for panel doors (inwards)
Standard Ροζέτα με ενσωματωμένη Ροζέτα. Μόνο για πάνελ πόρτες (ανοιγόμενες μέσα)

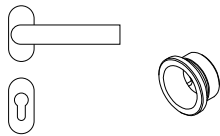
Standard Cylinder Απλός Κύλινδρος	Security Cylinder Κύλινδρος Ασφαλείας	
460-33-535-00 70mm 30-10-30 (35/35)	460-53-535-00 70mm 30-10-30 (35/35)	

Supreme Rosette with Embedded rosette. Only for panel doors (inwards)
Supreme Ροζέτα με ενσωματωμένη Ροζέτα. Μόνο για πάνελ πόρτες (ανοιγόμενες μέσα)

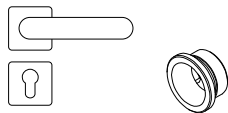
Security Cylinder Κύλινδρος Ασφαλείας	
460-53-035-00 75mm 30-10-25 (35/30)	

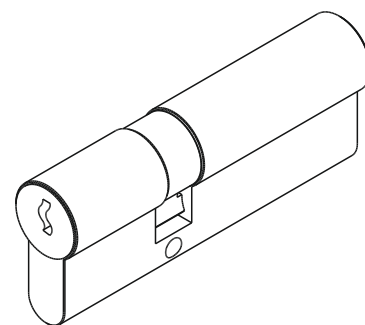

Για επιλογές λαβών με καρτέ, σταθερών εξωτερικών λαβών και ροζετών συμβουλευτείτε τον κατάλογο εξαρτημάτων

ALUMIL Accessories CDS Catalogue | Please consult the ALUMIL Accessories CDS Catalogue to find all option regarding door pin handles, fixed external handles and escutcheons.

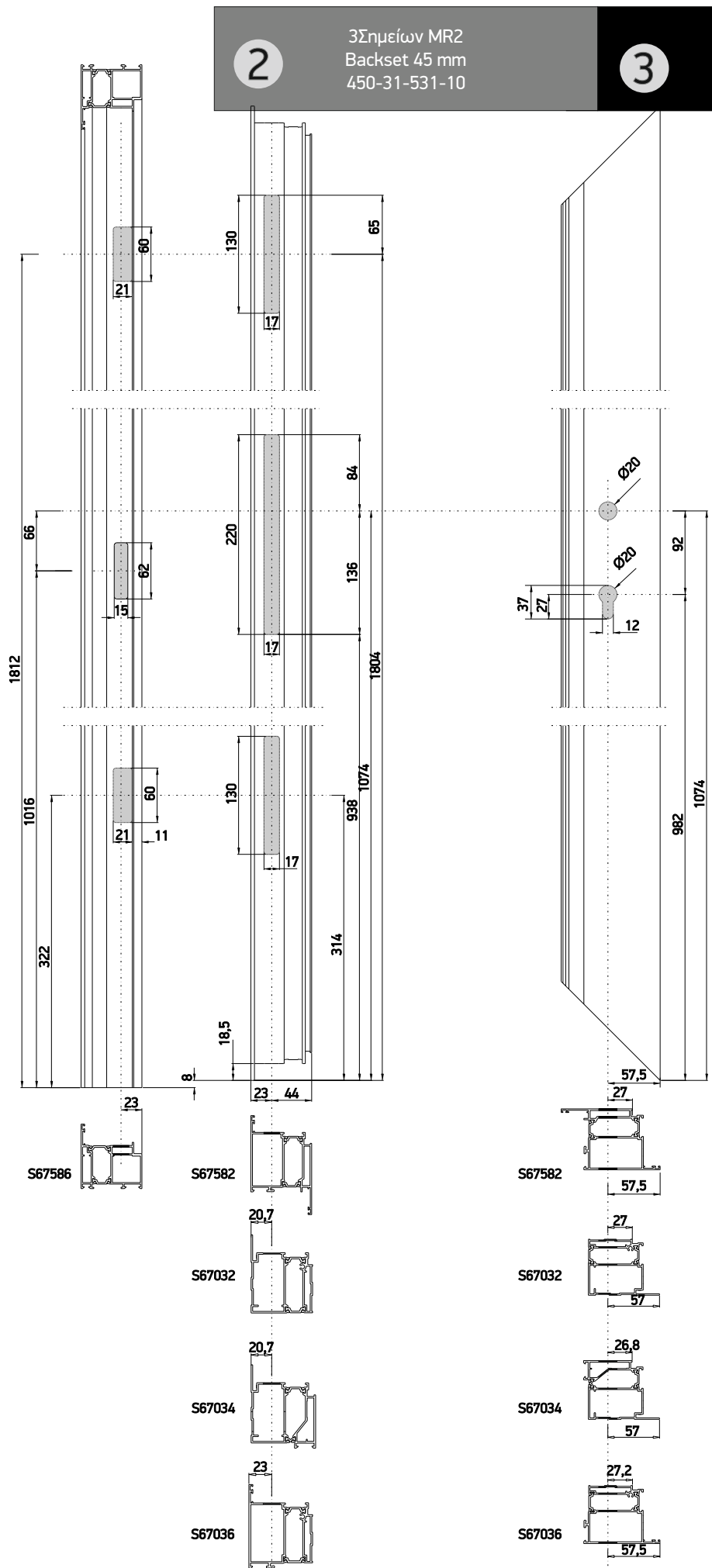

Ορθόσωμο αντίκρισμα
5 σημείων
450-39-01-016/116

4

5 Σημείων Automatic
450-51-113-01

5

5 Σημείων με γάντζο
450-56-420-16

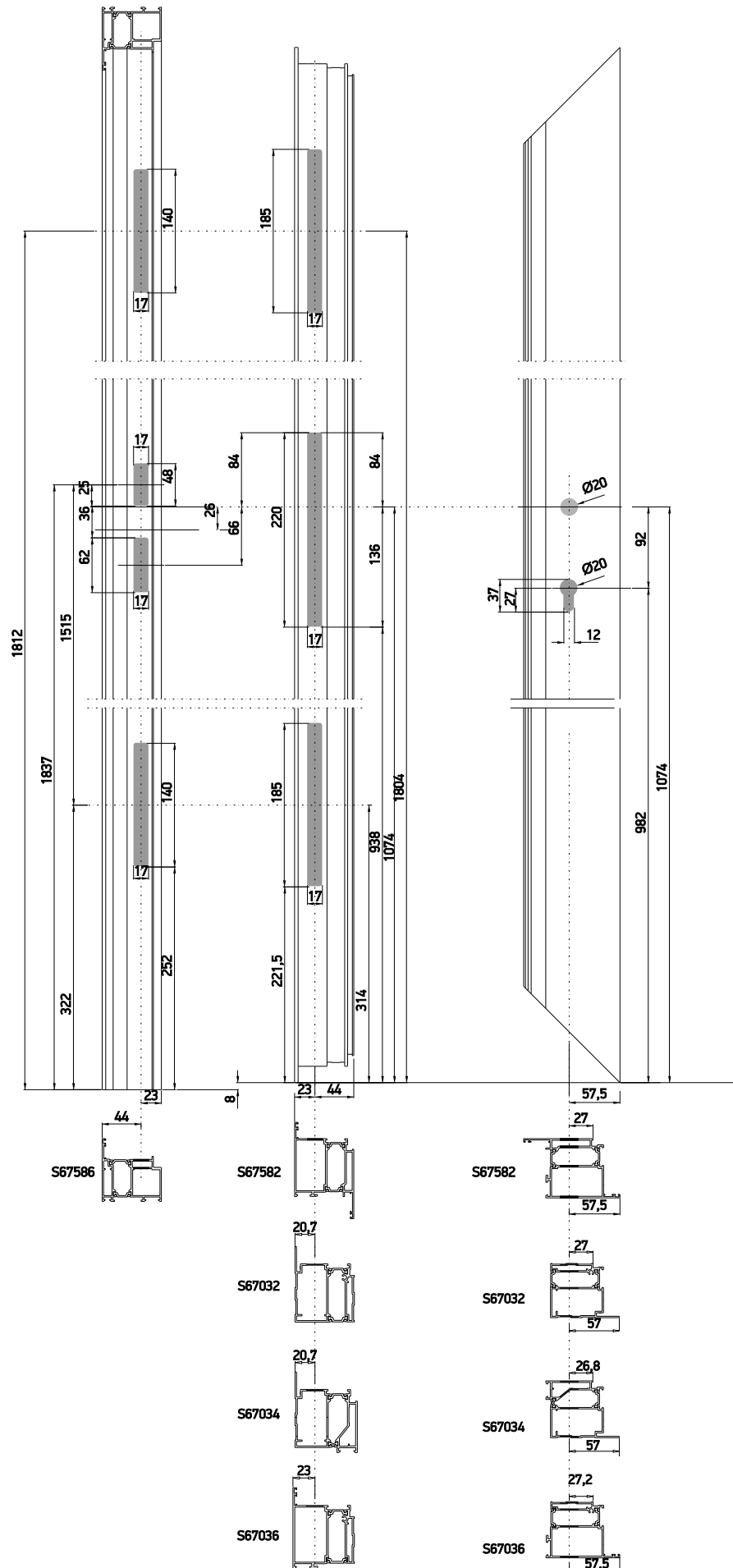

Πείρος ασφαλείας για RC3
Set lock on hinge side for RC3 level

6

440-18-316-00

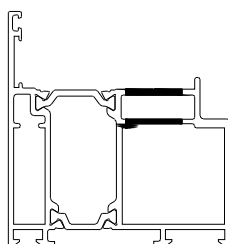
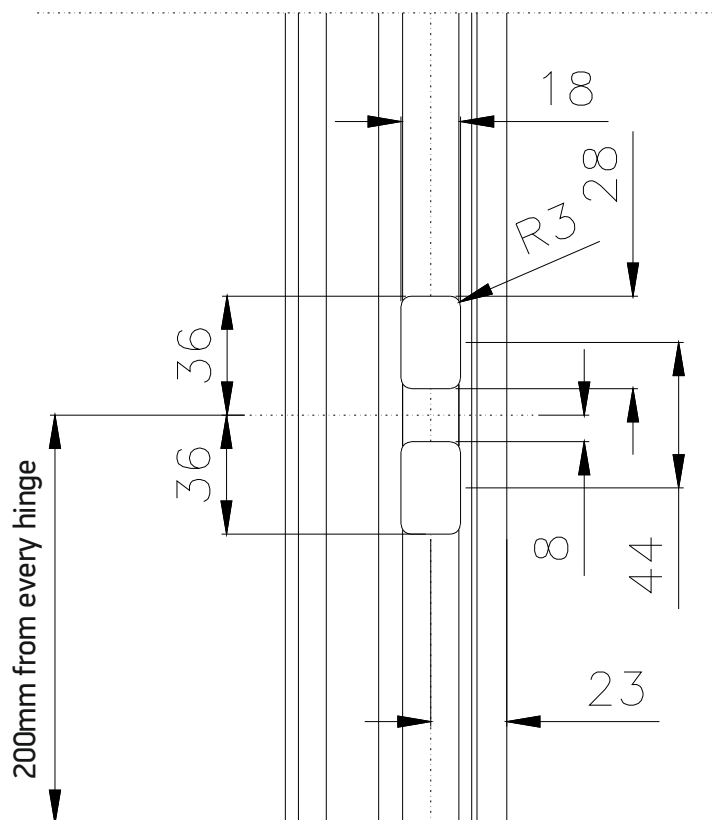
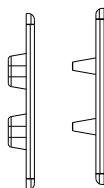

S67586

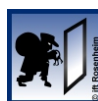

RC3 Burglar Resistance Class

MD67 Smartia διαστάσεις για πρωτεύον φύλλο πόρτας
MD67 Smartia door primary sash sizing dimensions

(DH) Door Sash height

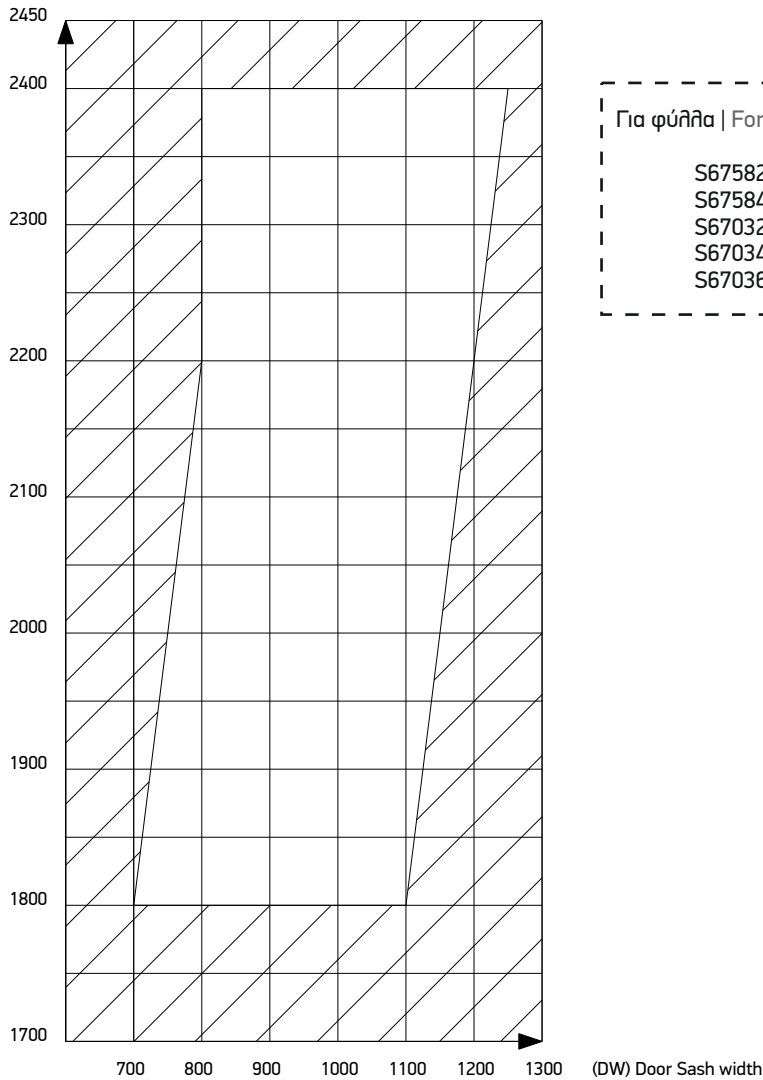

Για φύλλα | For Sashes:
 S67582
 S67584
 S67032
 S67034
 S67036

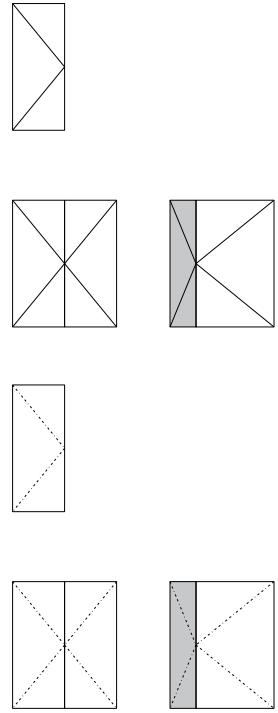

Maximum Door weight (kg) and number of hinges in regards to Door Use

Use	Detached Houses		Condominiums		Commercial Buildings	
Max Weight (kg)	160	180	160	180	160	180
Nr. Hinges	2 Hinges		3 Hinges	4 Hinges	4 Hinges	5 Hinges

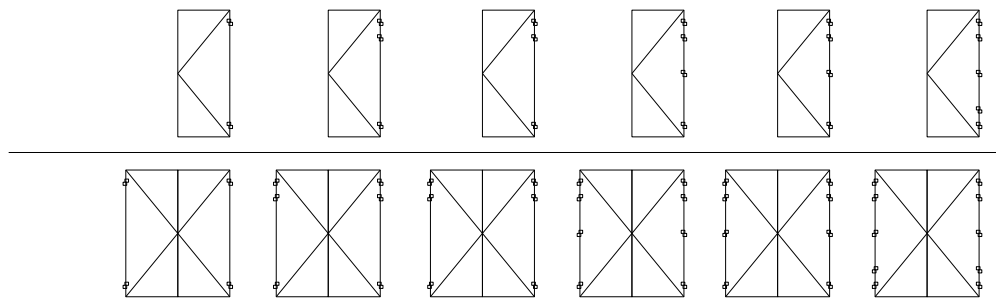

MD77 Smartia διαστάσεις για δευτερεύον φύλλο πόρτας
MD77 Smartia door secondary sash sizing dimensions

(DH) Door Sash height

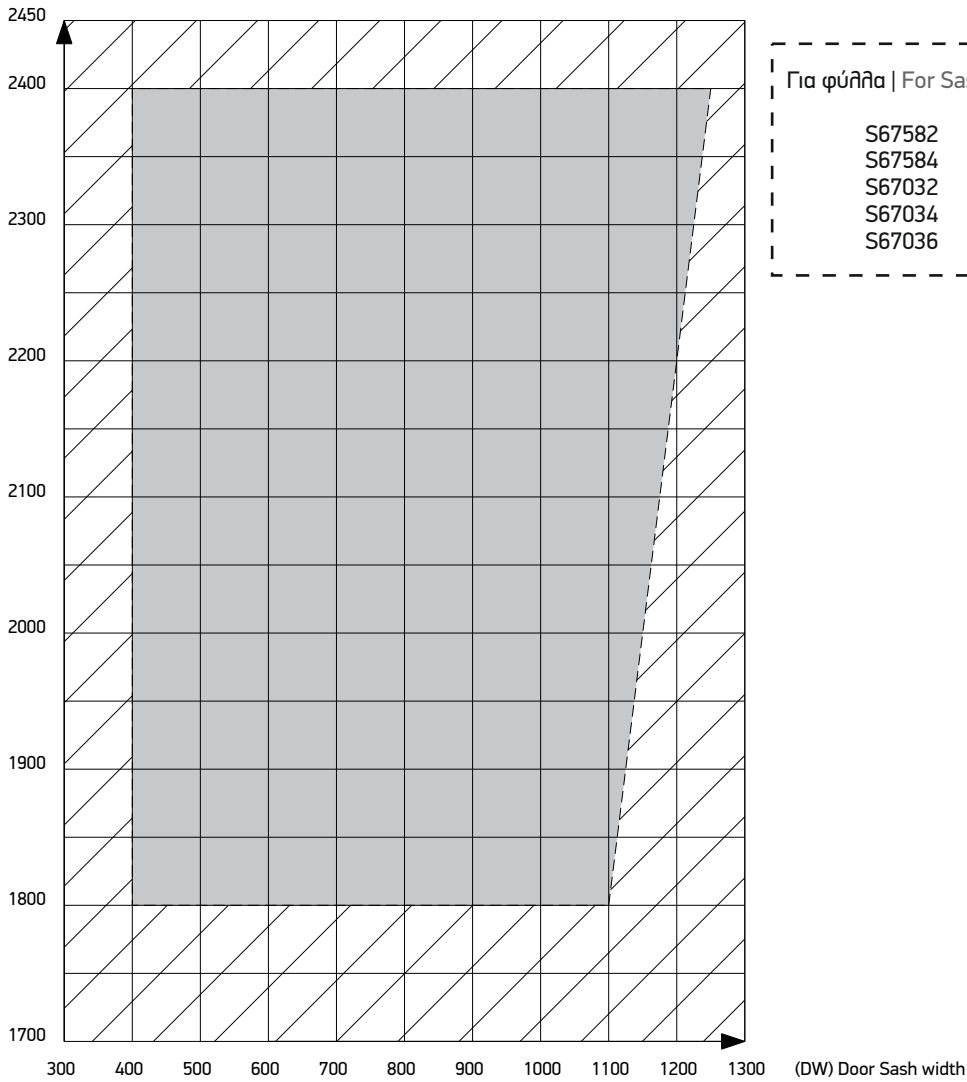

Για φύλλα | For Sashes:
 S67582
 S67584
 S67032
 S67034
 S67036

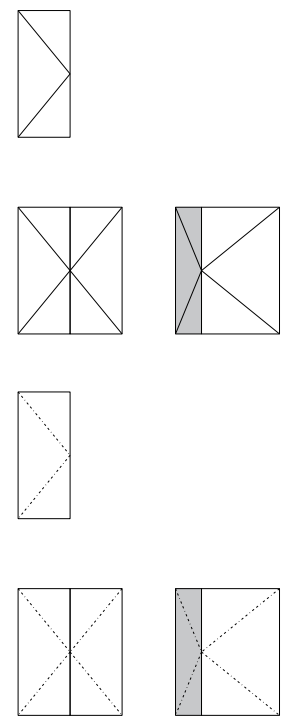

Maximum Door weight (kg) and number of hinges in regards to Door Use

Use	Detached Houses		Condominiums		Commercial Buildings	
	Max Weight (kg)	Nr. Hinges	Max Weight (kg)	Nr. Hinges	Max Weight (kg)	Nr. Hinges
	160	2 Hinges	180	3 Hinges	160	4 Hinges
		3 Hinges	160	3 Hinges	180	4 Hinges
			160	4 Hinges	180	5 Hinges

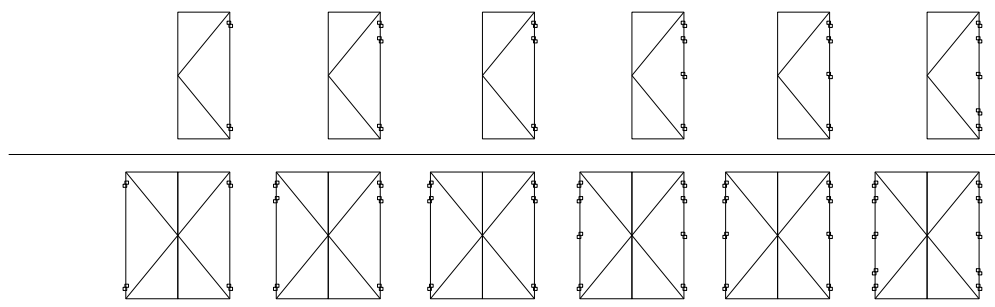

**Double heavy duty door hinge
Διπλός βαρέου τύπου μεντεσές**

Quantity Ποσότητα	max. Sash dimensions Μαx. Διαστάσεις φύλλου	Weight Βάρος
2 Hinges 2 μεντεσές	1250x2200 mm	160 kg
3 Hinges 3 μεντεσές	1250x2200 mm	180 kg

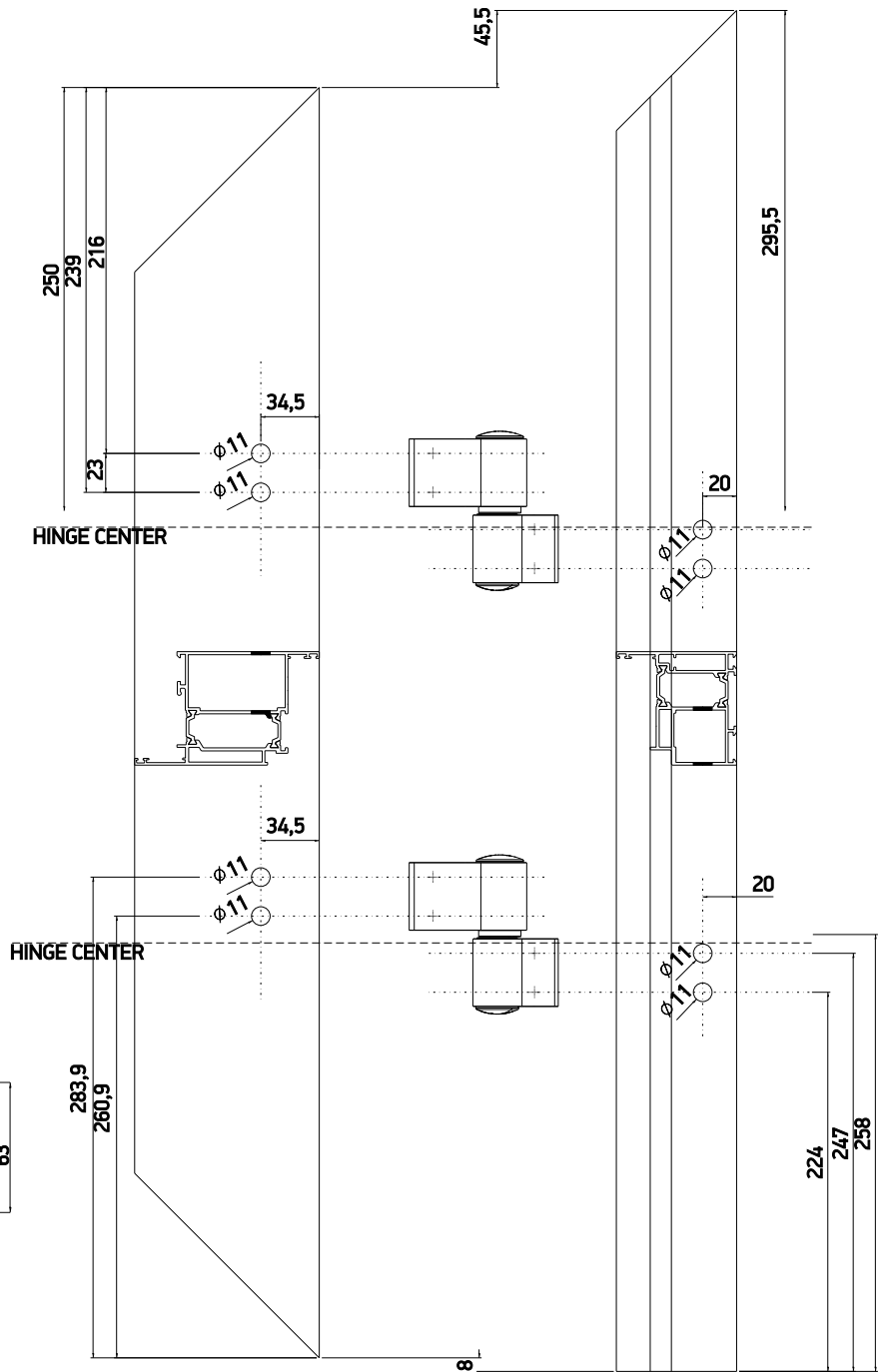
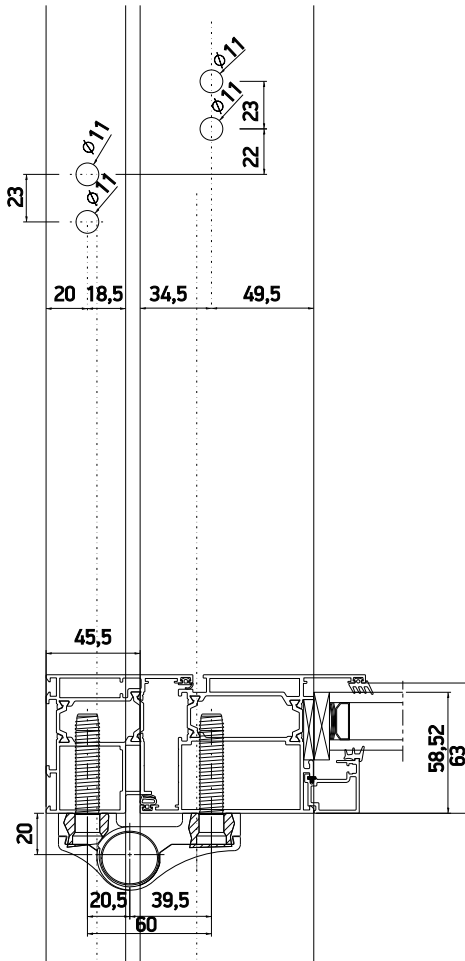
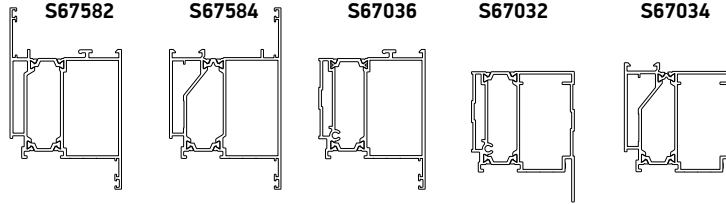
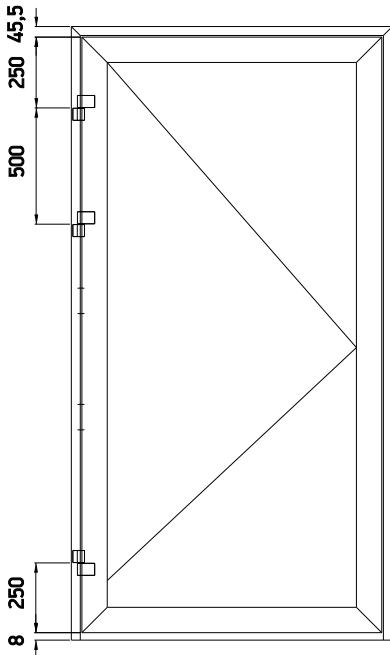

Μεντεσές Βαρέως Τύπου Εξωτερικής Τοποθέτησης 3D
External Heavy Duty 3D Hinge

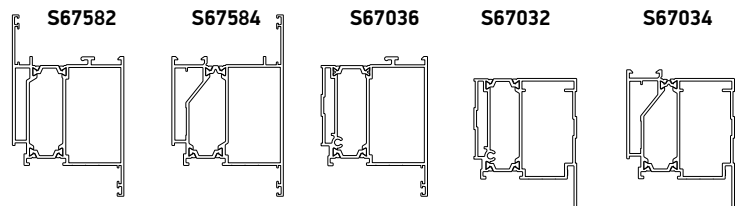
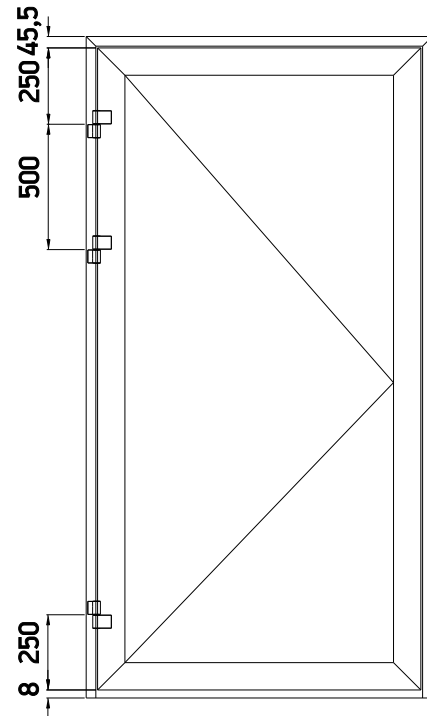
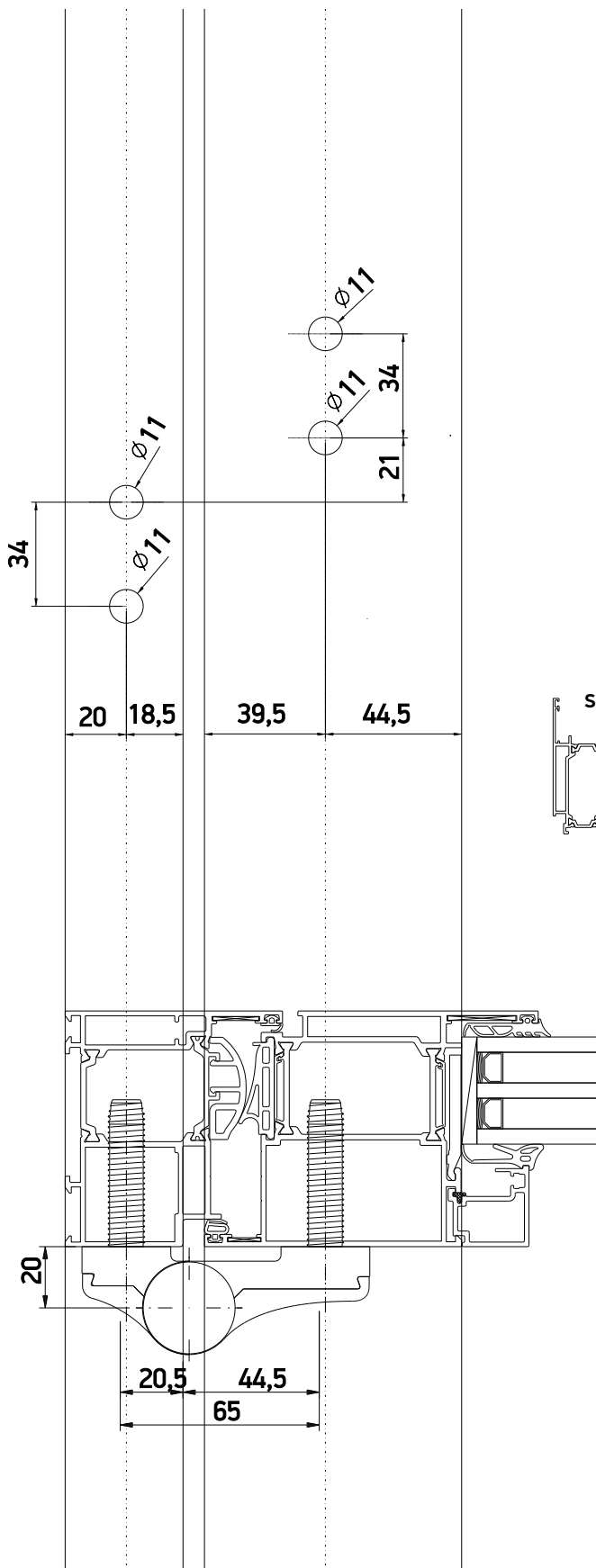

Ποσότητα Quantity	Μαx. Διαστάσεις φύλλου max. Sash dimensions	Βάρος Weight
2 μεντεσέδες 2 Hinges	1250x2200 mm	160 kg
3 μεντεσέδες 3 Hinges	1250x2200 mm	180 kg

Τύπος 1 | Type 1 (also approved for fire/smoke and burglar proof doors)

Κωδικός Code	Χρώμα Color	Σαμπλιόν Drilling jig	Βίδες τοποθέτησης Screws for Installation
360-58-901-02	Λευκό White RAL9010	360-95-652-00	Included in the package
360-58-901-11	Ασημί ανοδίωση Silver anodized EV1		
360-58-901-12	Μαύρη ανοδίωση Black anodized EV6		

Τύπος 2 | Type 2

Κωδικός Code	Χρώμα Color	Σαμπλιόν Drilling jig	Βίδες τοποθέτησης Screws for Installation
360-70-002-02	Λευκό White RAL9016	360-68-250-00	762-66-041-00
360-70-002-03	Μαύρο Black 9005		
360-70-002-33	Ασημί ανοδίωση Silver anodized EV		

Μεντεσές Βαρέως Τύπου Εξωτερικής Τοποθέτησης 3D
External Heavy Duty 3D Hinge

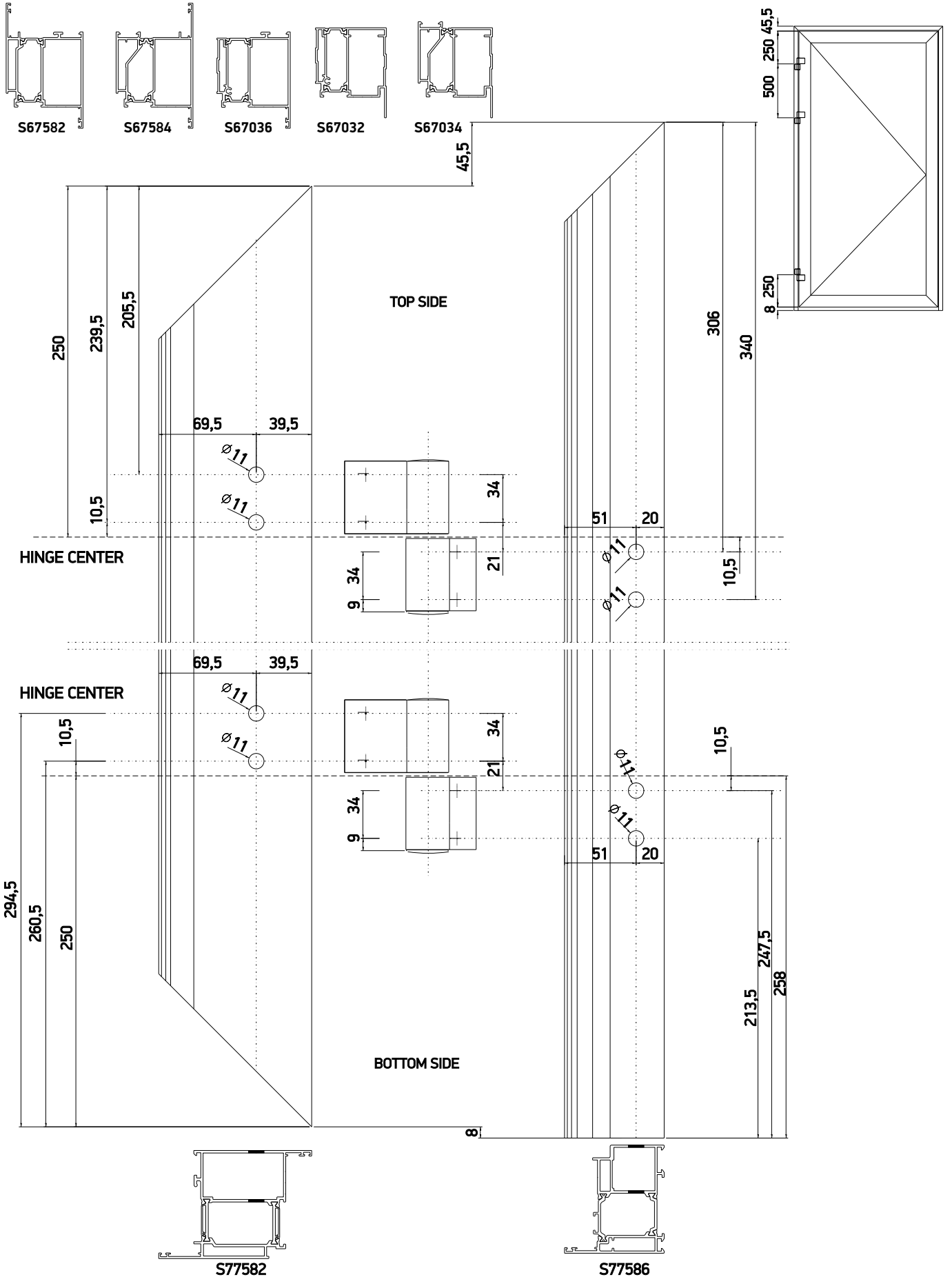

Κυλινδρικός Μεντεσές SD Alumil Βαρέως Τύπου 3D Alumil SD Heavy Duty 3D Hinge

Διατίθενται αναλυτικές οδηγίες τοποθέτησης και ρύθμισης στη συσκευασία.
Installation and adjustment instructions are included in the package.

Ποσότητα Quantity	Μαx. Διαστάσεις φύλλου max. Sash dimensions	Βάρος Weight
2 μεντεσέδες 2 Hinges	1250x2200 mm	160 kg

Κατεργασία φύλλου για τοποθέτηση του μεντεσέ με λαμαρινόβιδες
Sash machining to install the hinge with sheet metal screws

Κωδικός Code	Χρώμα Color
360-77-950-11	Ιnox ανοδίαση Inox anodized
360-77-950-33	Ασημί ανοδίαση Silver anodized
360-77-950-45	Μαύρη ανοδίαση Black anodized

Κατεργασία φύλλου για τοποθέτηση του μεντεσέ με θηλυκά πιρτσίνια
Sash machining to install the hinge with pressure nuts

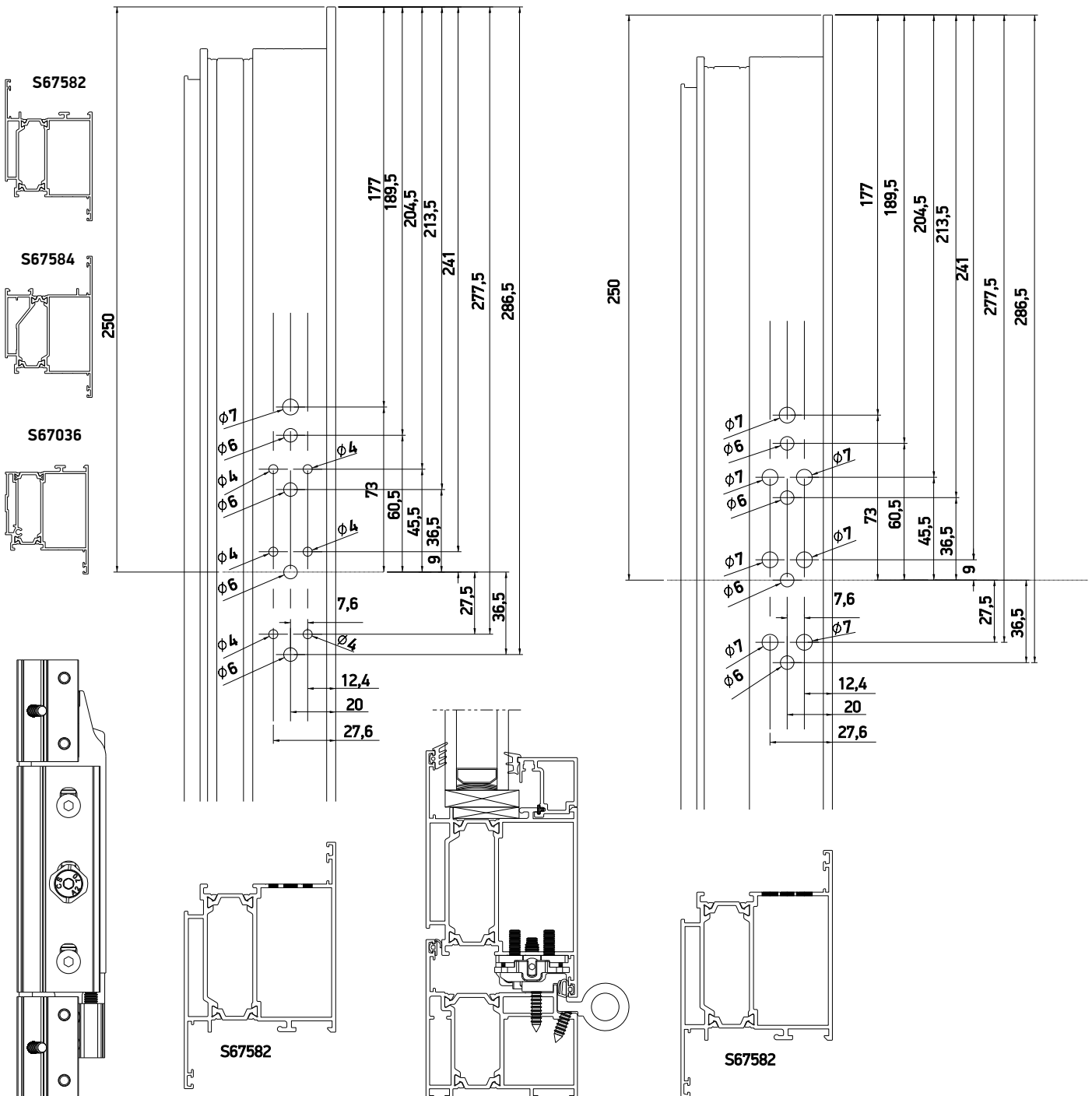
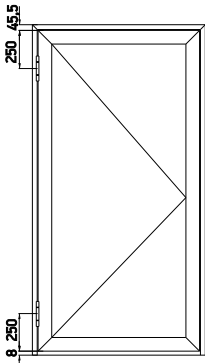

Κυλινδρικός Μεντεσές SD Alumil Βαρέως Τύπου 3D
Alumil SD Heavy Duty 3D Hinge

S67032

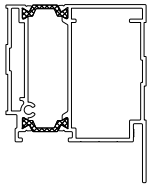

S67034

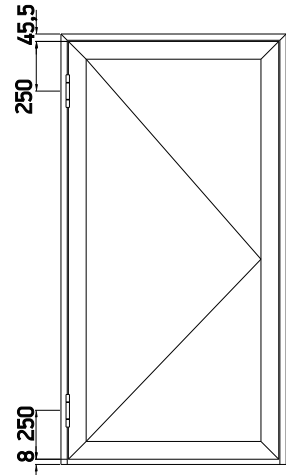
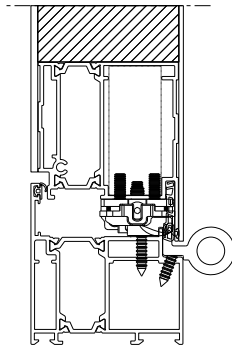
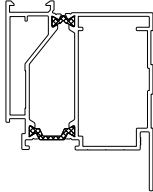

Κατεργασία φύλλου με βιτινιόβιδες
Sash machining for assembling with sheet metal screws

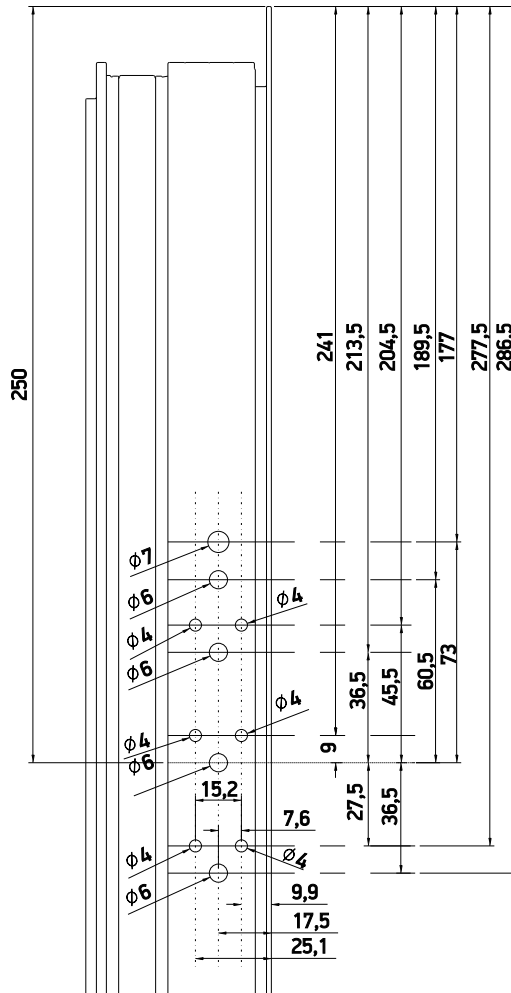

S67032

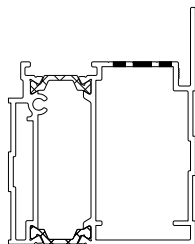

Κατεργασία φύλλου με θηλυκά πιρτσίνια
Sash machining for assembling with female rivet

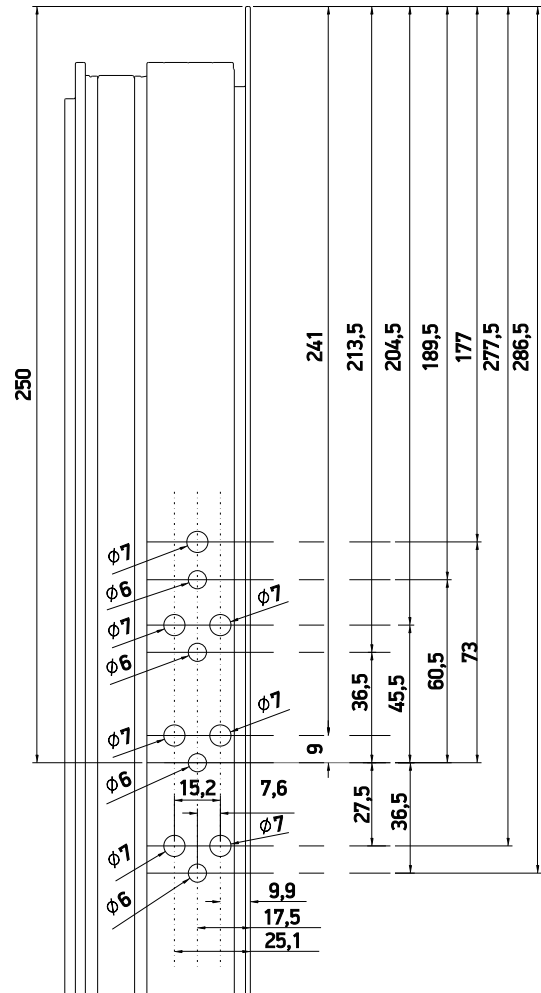

S67032

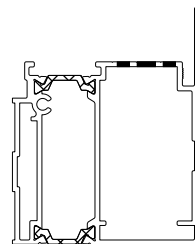

Κυλινδρικός Μεντεσές SD Alumil Βαρέως Τύπου 3D
 Alumil SD Heavy Duty 3D Hinge

Κατεργασία κάσας με λαμαρινόβιδες
 Frame machining for assembling with sheet metal screws

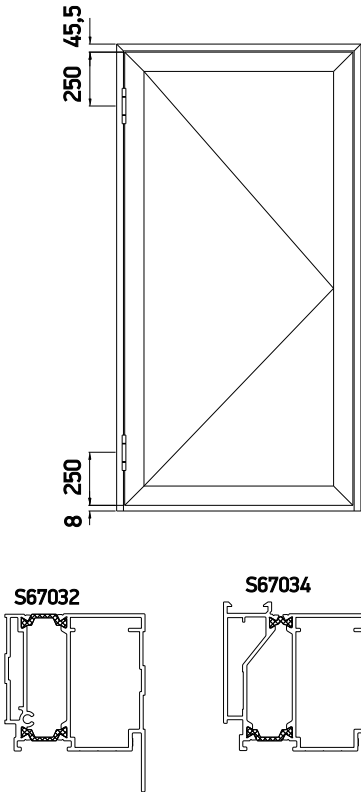

Κάθετη
 απεικόνιση 90°
 Rotate view 90°

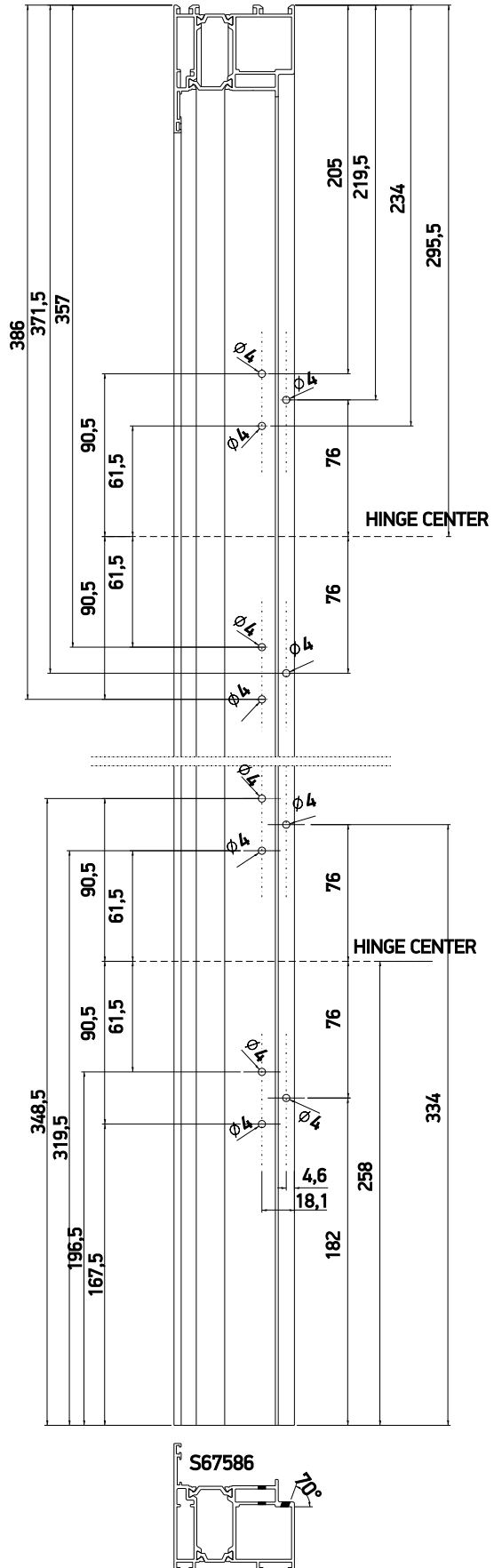

Κρυφός Μεντεσές Βαρέως Τύπου 3D Concealed Heavy Duty 3D Hinge

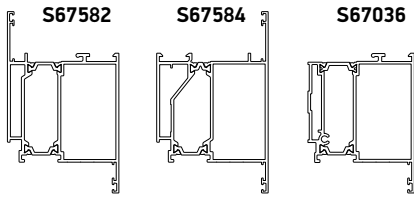

Ποσότητα Quantity	Μαx. Διαστάσεις φρύλλου max. Sash dimensions	Βάρος Weight
2 μεντεσέδες 2 Hinges	1250 x 2200 mm	120 kg
3 μεντεσέδες 3 Hinges	1250 x 2200 mm	140 kg

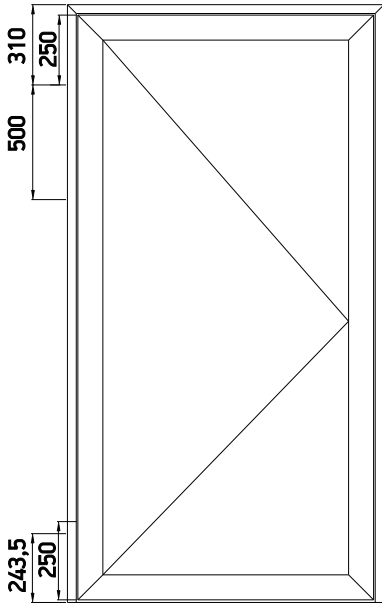

Κωδικός Code	Χρώμα Color	Βίδες τοποθέτησης Screws for Installation
360-25-700-00	Ασημί ανοδίωση Silver anodized	Included in the package

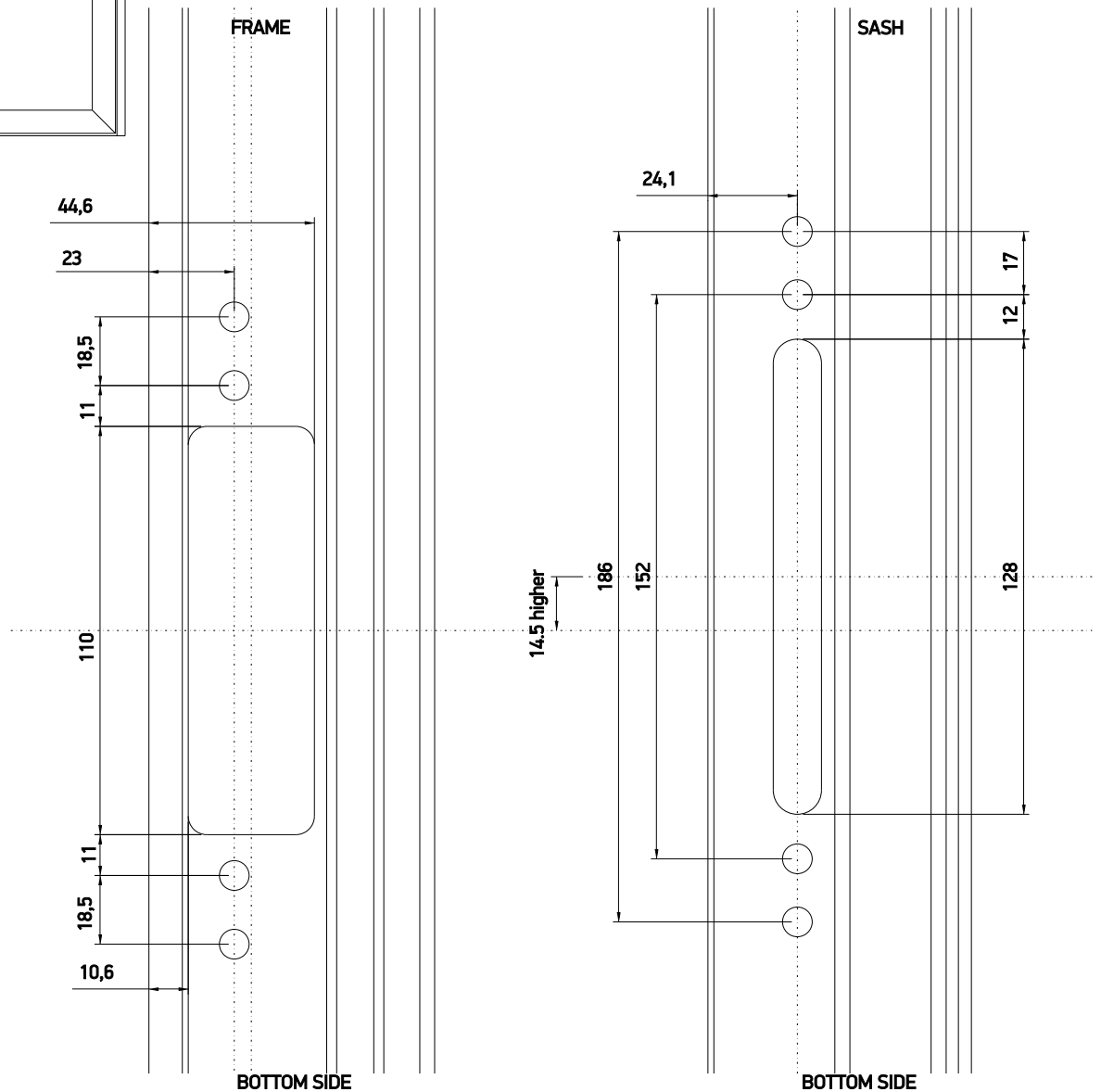
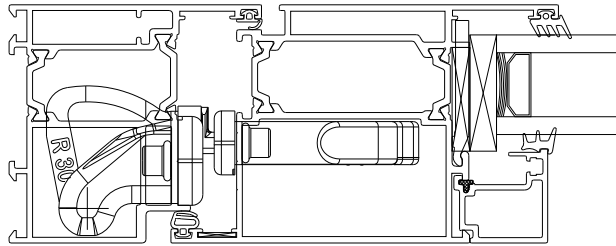

Κρυφός Μεντεσές Βαρύς Τύπου 3D
 Concealed Heavy Duty 3D Hinge

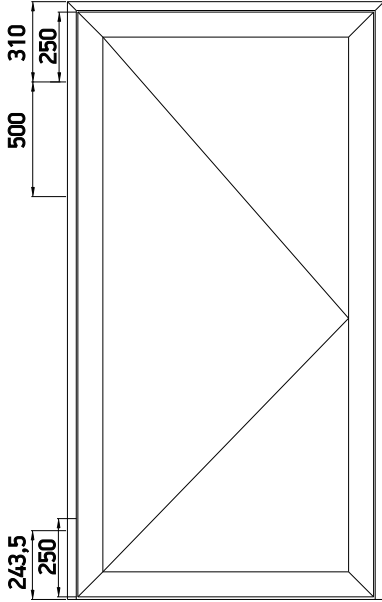
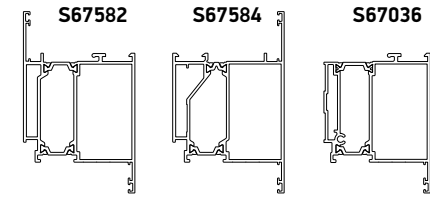

Κάθετη
 απεικόνιση 90°
 Rotate view 90°

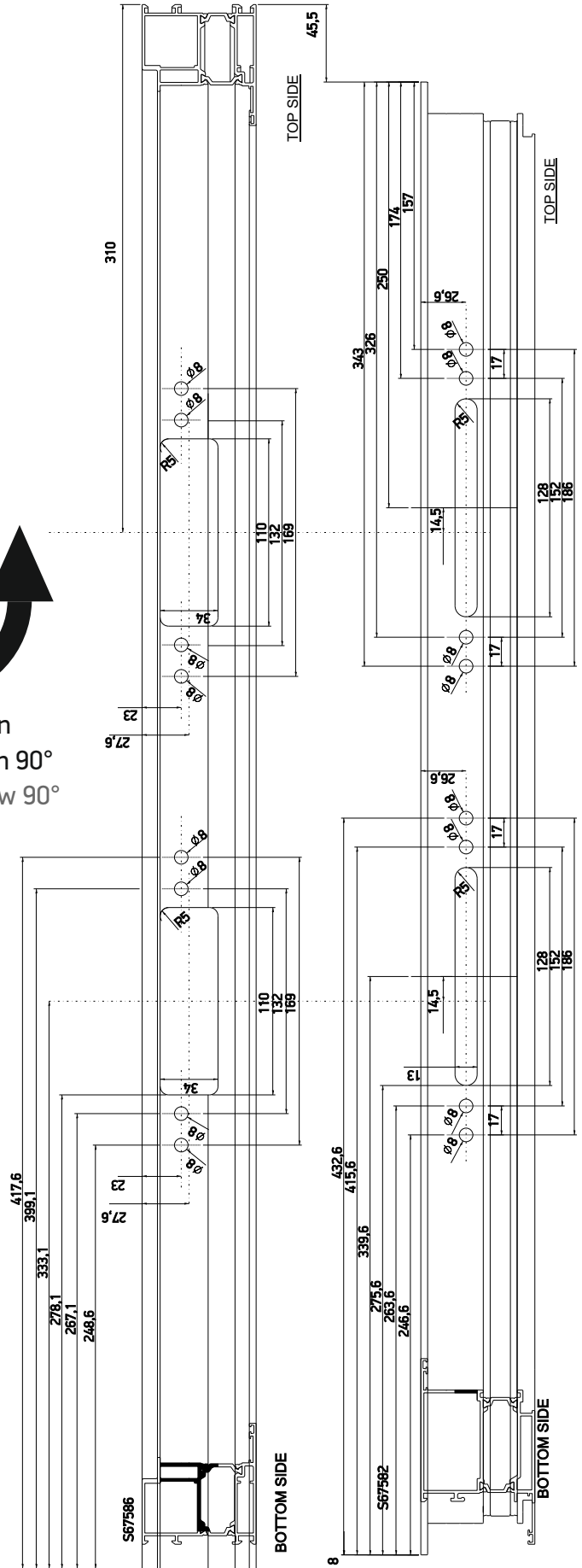
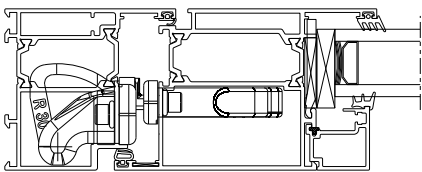

Κρυφός Μεντεσές Βαρέως Τύπου 3D
 Concealed Heavy Duty 3D Hinge

S67032

S67034

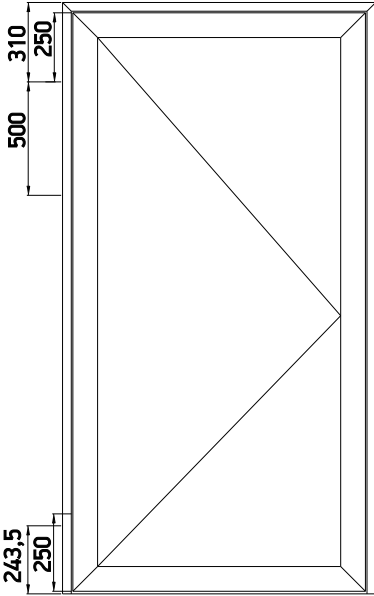
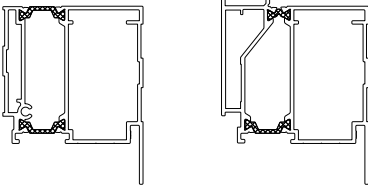

FRAME

SASH

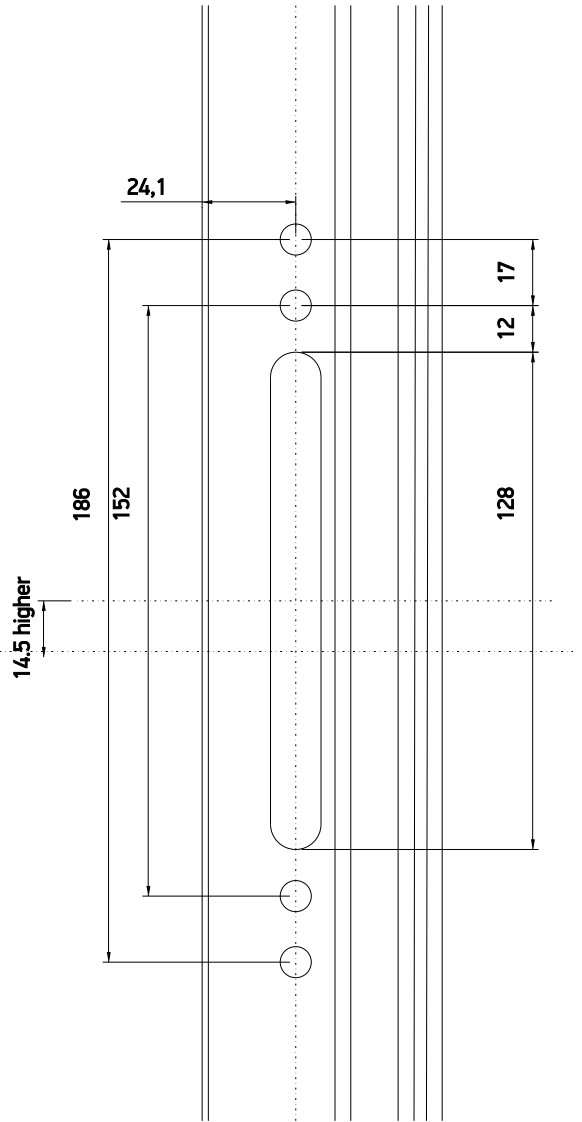
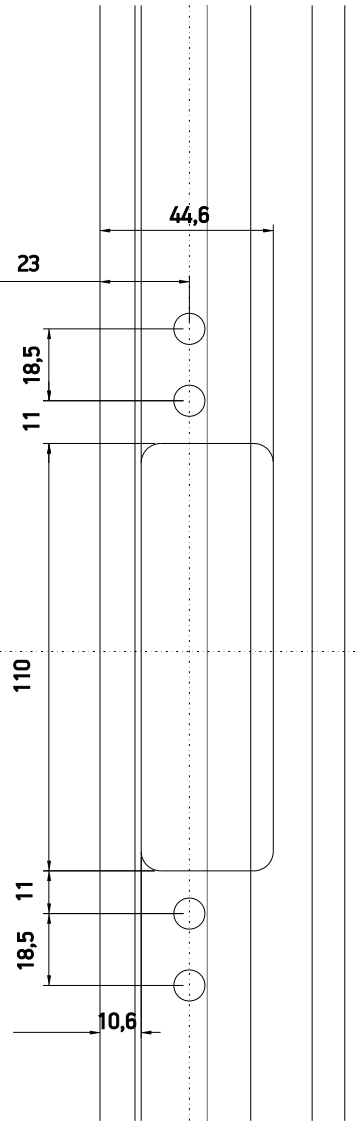

BOTTOM SIDE

BOTTOM SIDE

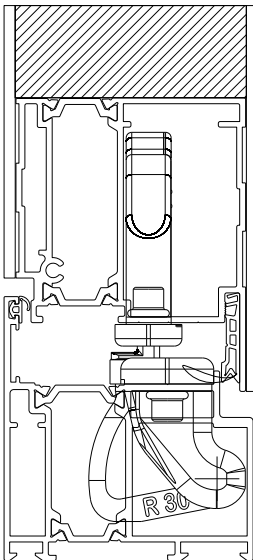

Κρυφός Μεντεσές Βαρύς Τύπου 3D
Concealed Heavy Duty 3D Hinge

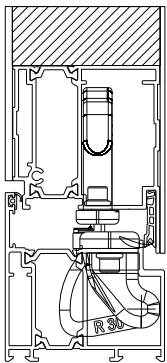
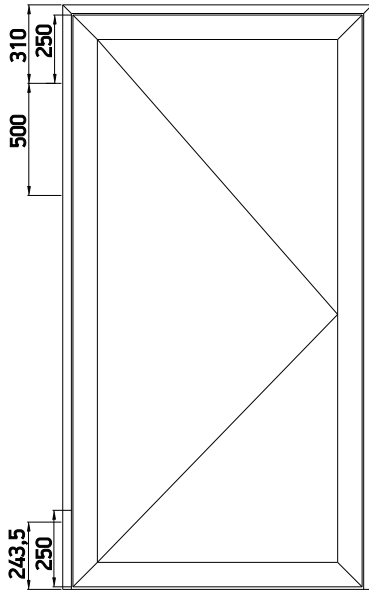
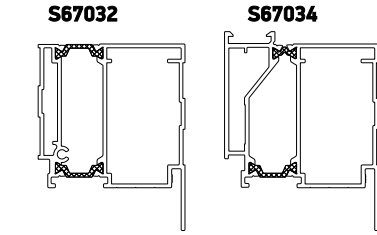

TOP / BOTTOM SIDE

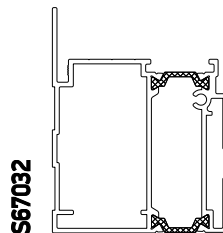
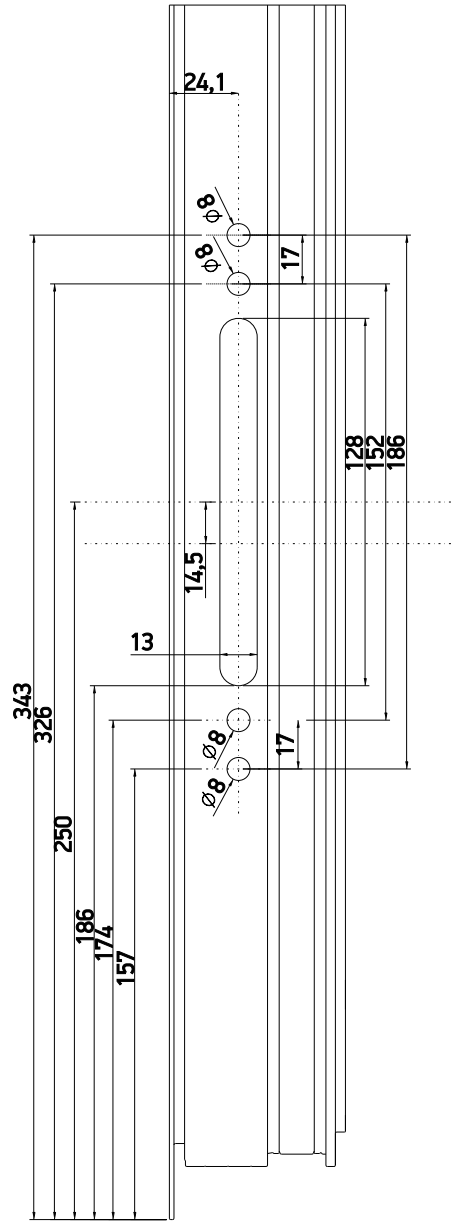

TOP / BOTTOM SIDE

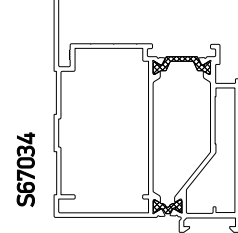
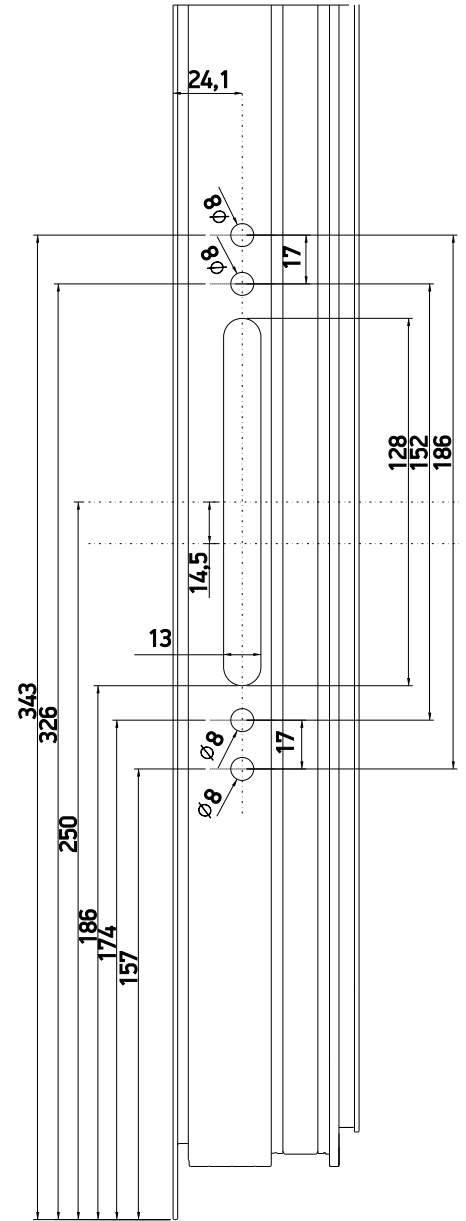

**ΚΑΤΕΡΓΑΣΙΑ ΤΑΥ
MACHINING FOR T- PROFILE
ΦΡΕΖΑ-MACHINING TOOL 856-67-000-00**

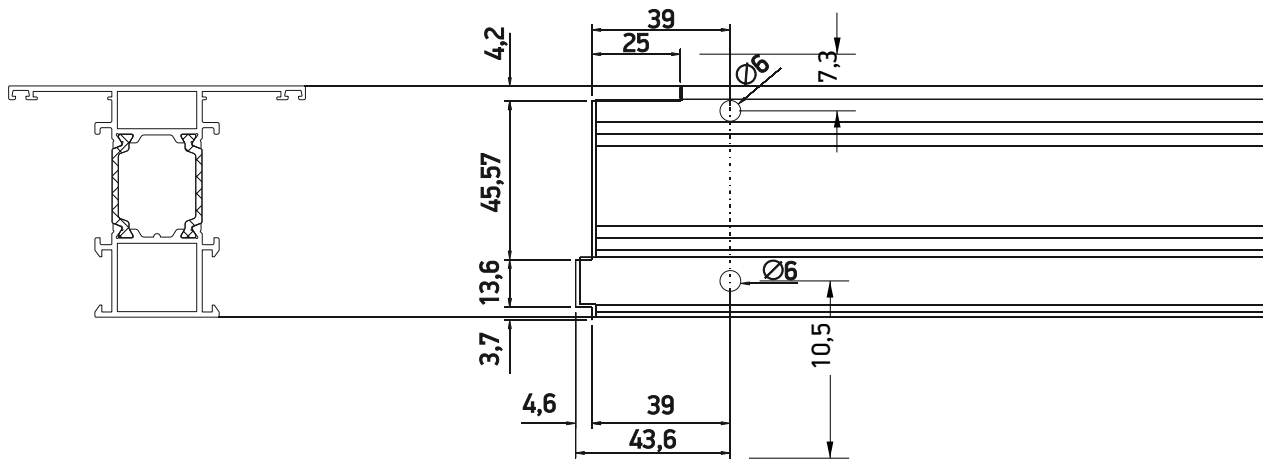

S67776

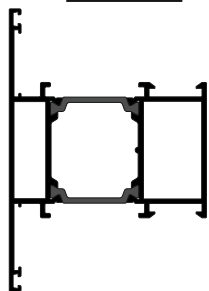

S67906

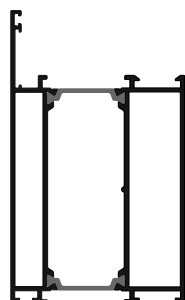

S67570

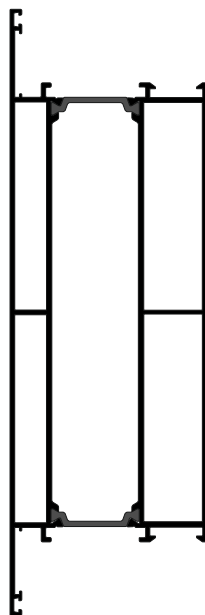

S67568

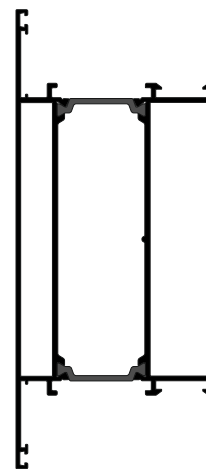

S67564

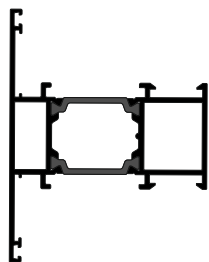

S67880

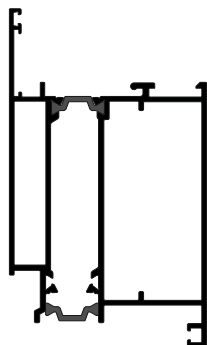

S67566

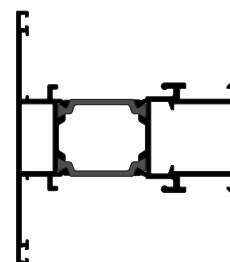

MACHINING FOR LOCK 610-02-210-00
ΚΑΤΕΡΓΑΣΙΑ ΓΙΑ ΚΛΕΙΔΑΡΙΑ 610-02-210-00

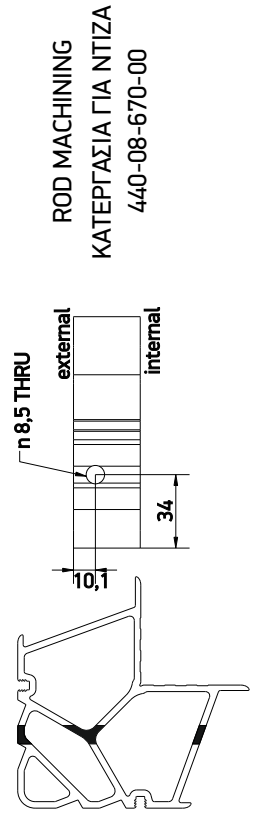
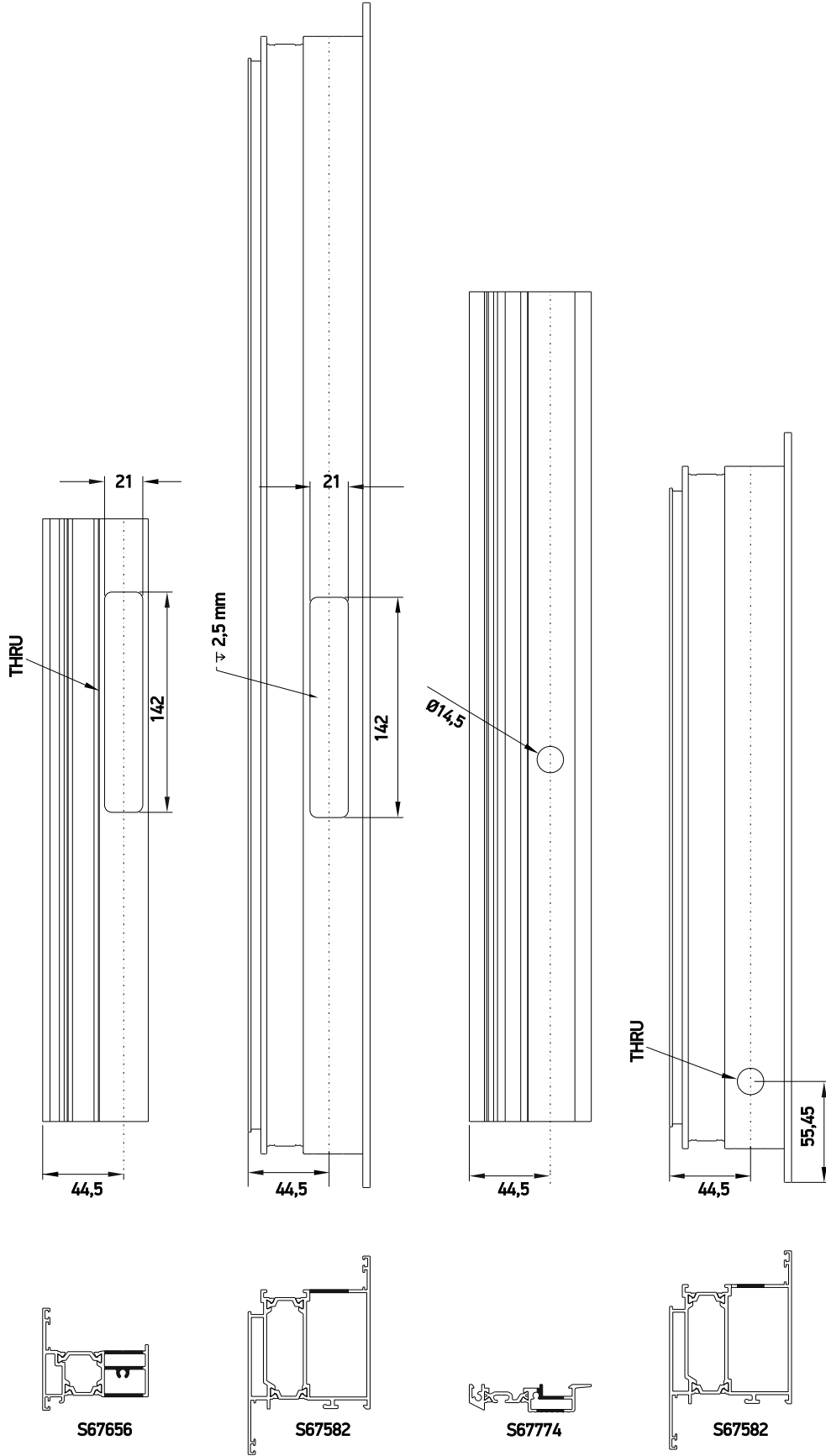

113-57-308-00

A large, abstract graphic composed of several overlapping yellow and orange geometric shapes, primarily triangles and quadrilaterals, arranged in a diagonal pattern from the top-left towards the bottom-right of the page.

Assembly for Accessories Συναρμολόγηση εξαρτημάτων

310-67-582-03

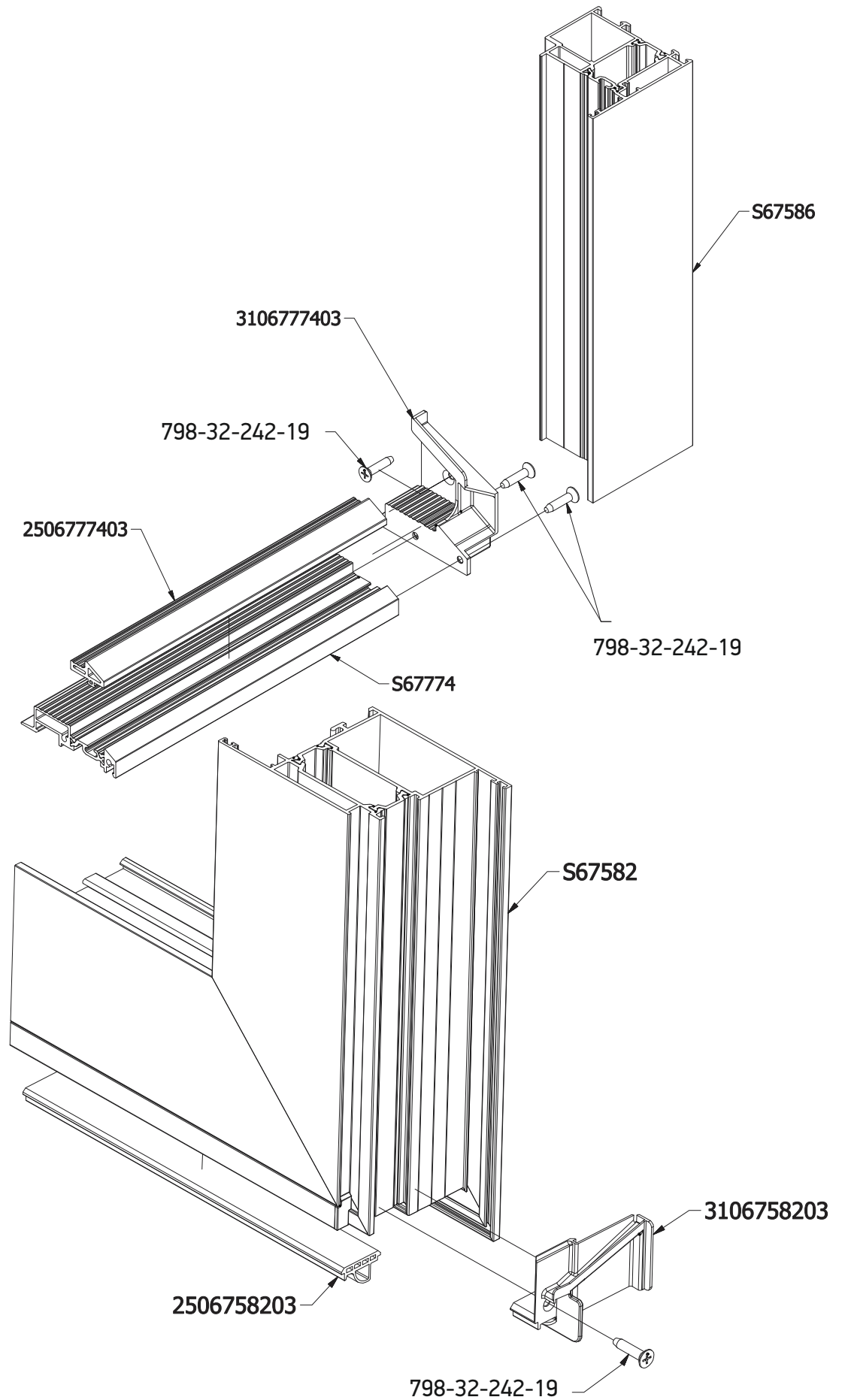

300-67-656-XX

03: Δεξιά/Right
13: Αριστερά/Left

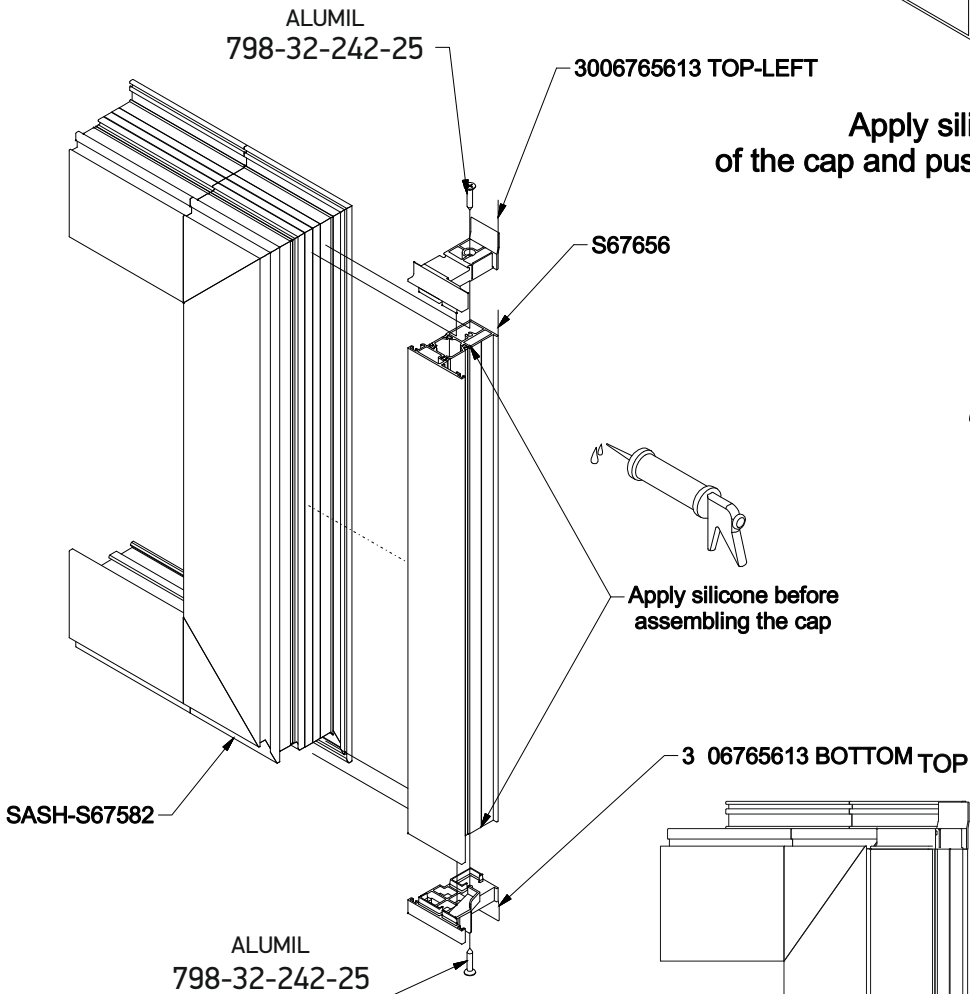
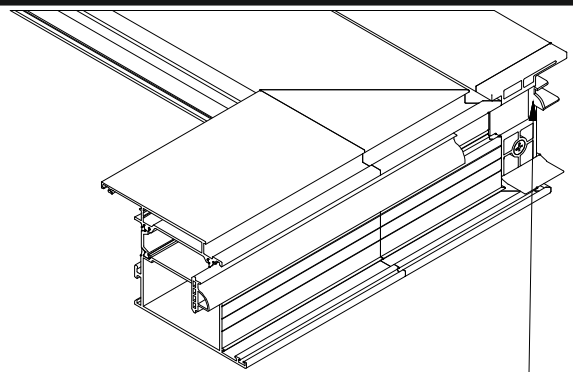

Apply silicone on the surface of the cap and push the central gasket towards the cap

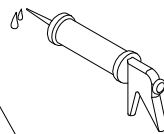
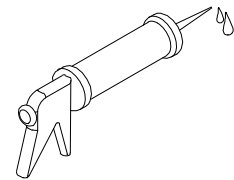

Apply silicone before assembling the cap



BOTTOM

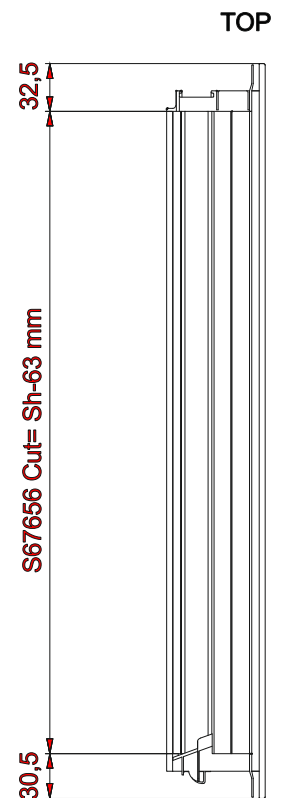

BOTTOM

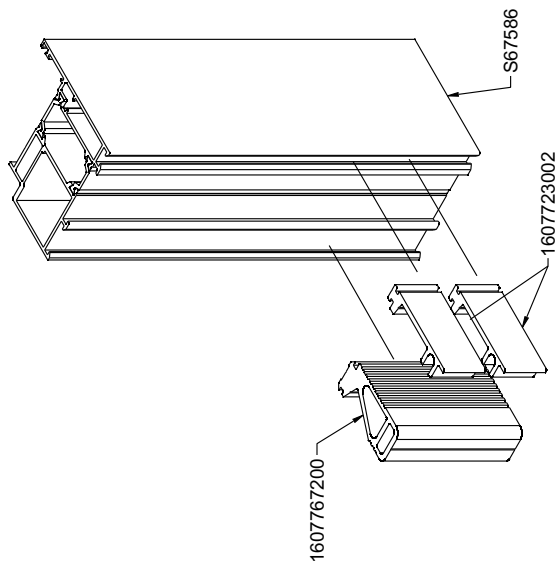
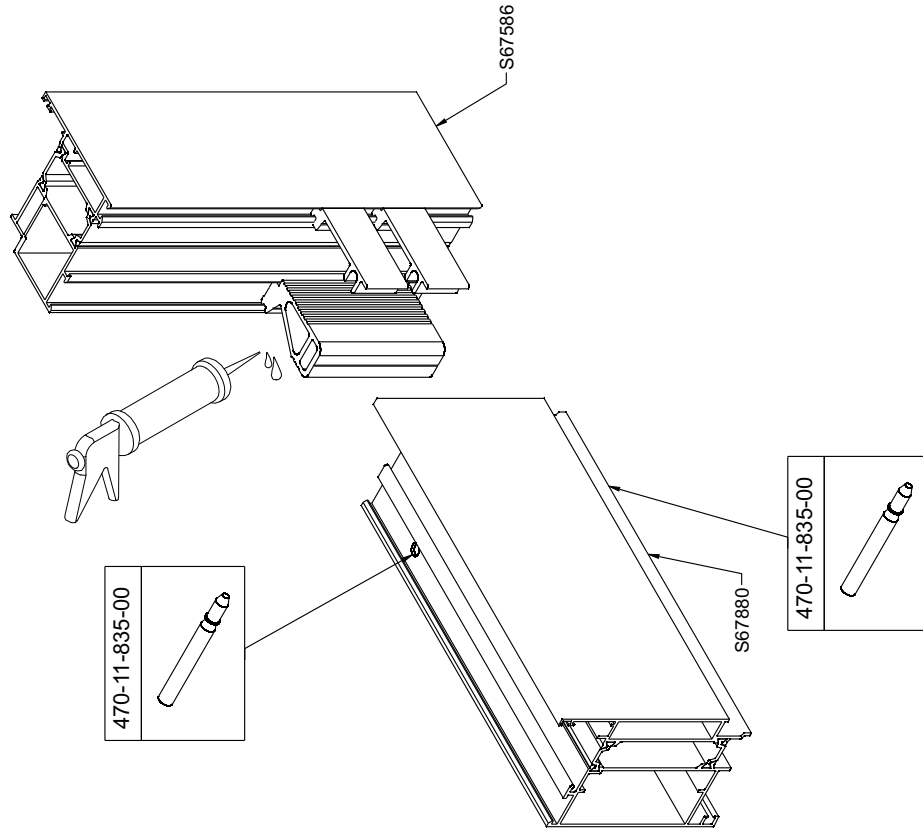

Σταθερό με ενιαίο κατώκδοι - Fixed window with continuous threshold

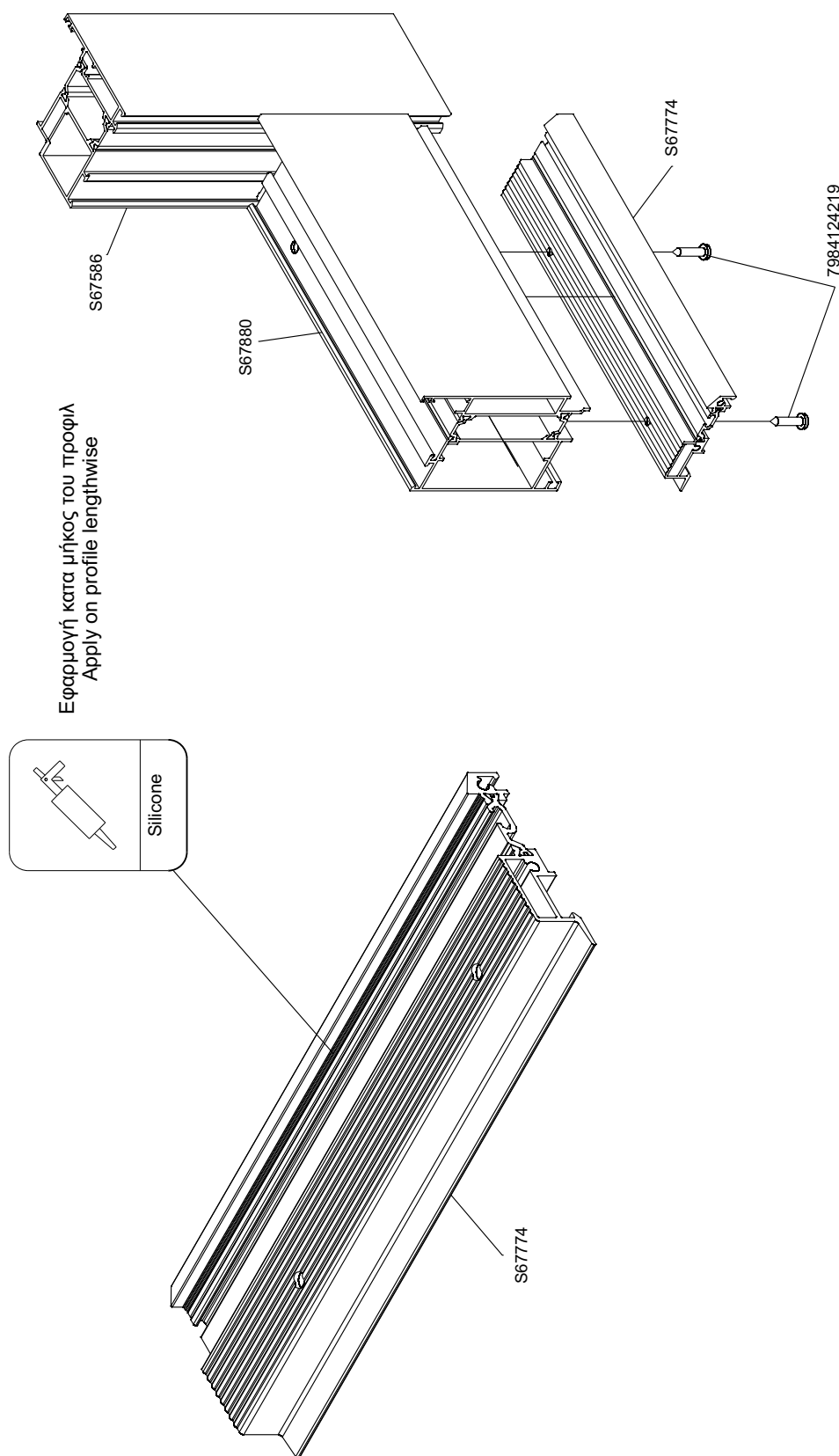

Σύρτες - Shoot Bolts

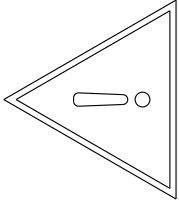
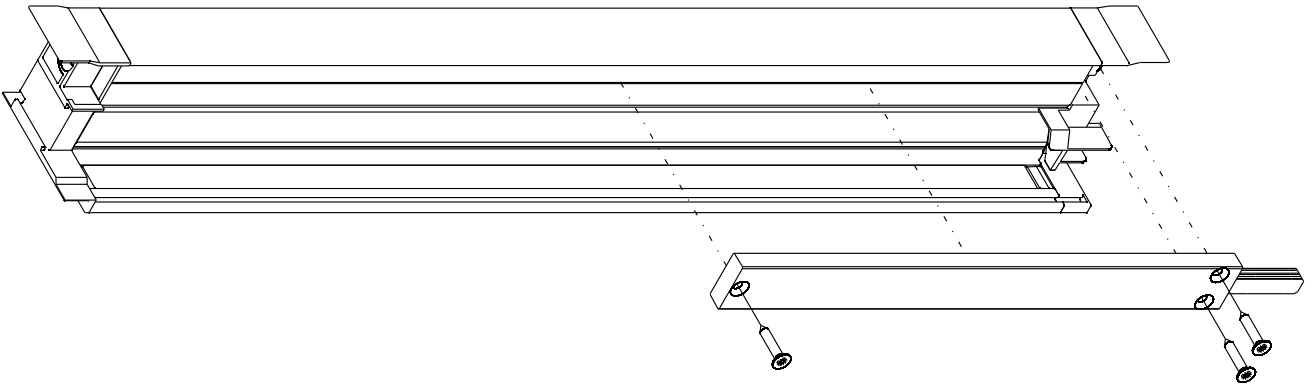

Ελάχιστο ύψος φύλλου για χρήση σύρτη με κλειδαρία πολλαπλών σημείων είναι 2050 mm.

The minimum sash dimension where shooting bolts with multi point lock can be installed is 2050 mm.

Στο κάτω μέρος να γίνεται χρήση του μικρού σύρτη **474-37-221-09** όταν γίνεται χρήση κλειδαριάς 3 σημείων.

On the bottom the small shooting bolt **474-37-221-09** should be placed with a 3 point lock.

Δεν μπορεί να χρησιμοποιηθεί κλειδαριά 5 σημείων

5 Points Lock can not be used with shoot bolts

Sash Height (mm)	
	>2050
BOTTOM	474-37-221-09
TOP	474-37-221-09
	>2135
	474-37-221-09
	474-37-222-09

Δεν μπορεί να χρησιμοποιηθεί με ορόσωμο αντίκρισμα πολλαπλών κλειδωμάτων

It doesn't cooperate with multipoint striker plate

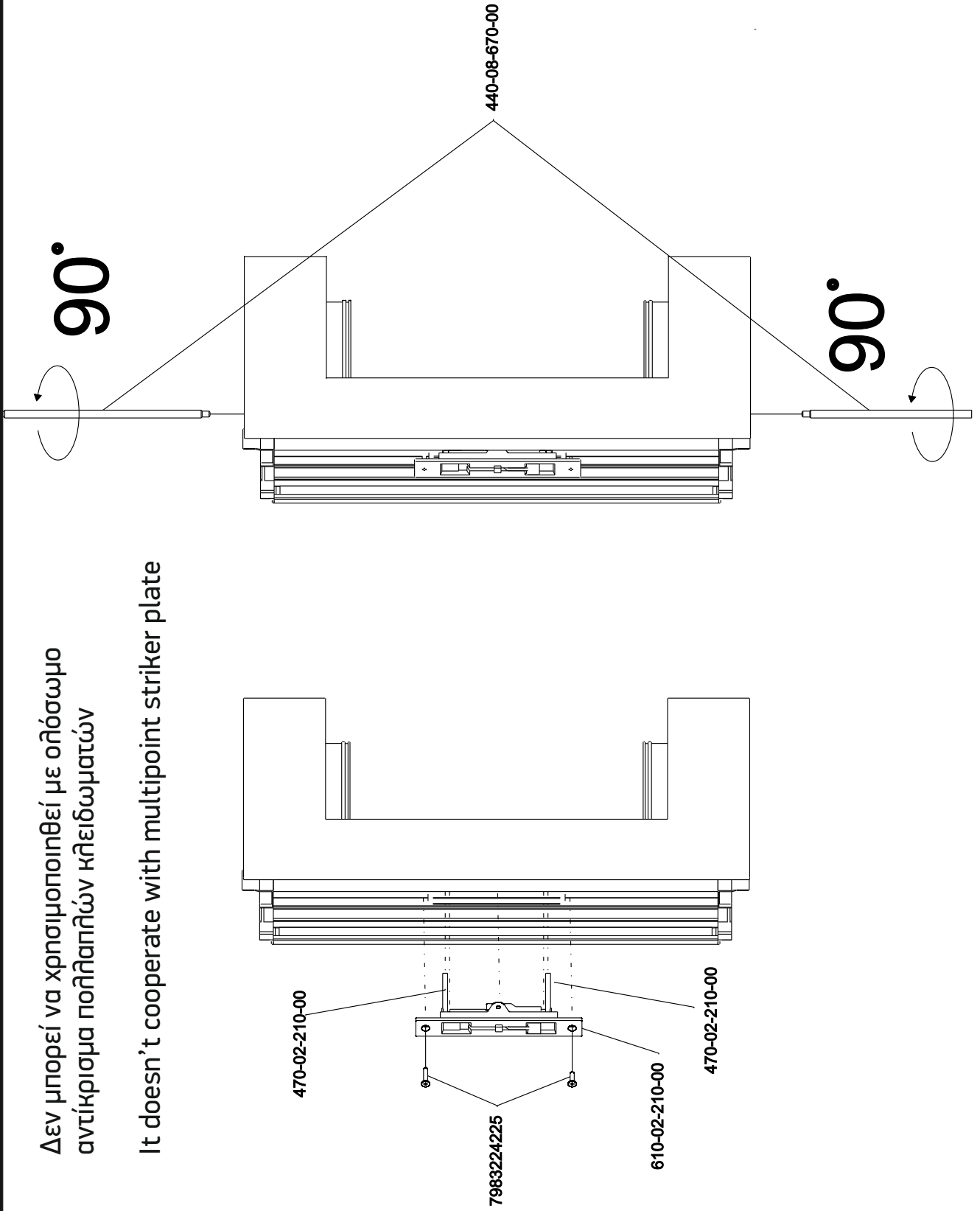
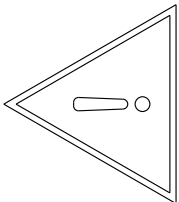

PARTS LIST			
Accessory Code Κωδικός Εξαρτήματος	Description	Περιγραφή	Quantity Ποσότητα
610-02-210-00	Albatros lock	Κλειδαρια με μοχλό Albatros	1
470-02-210-00	Rod transmission plate for ALBATROS, offset 46,7 mm	Λαμάκι κίνησης ντίζας 46,7mm M6 για Albatros	1 set
440-08-670-00	Rod D8, 1500mm	Ντίζα Ø8, 1500mm	1 set

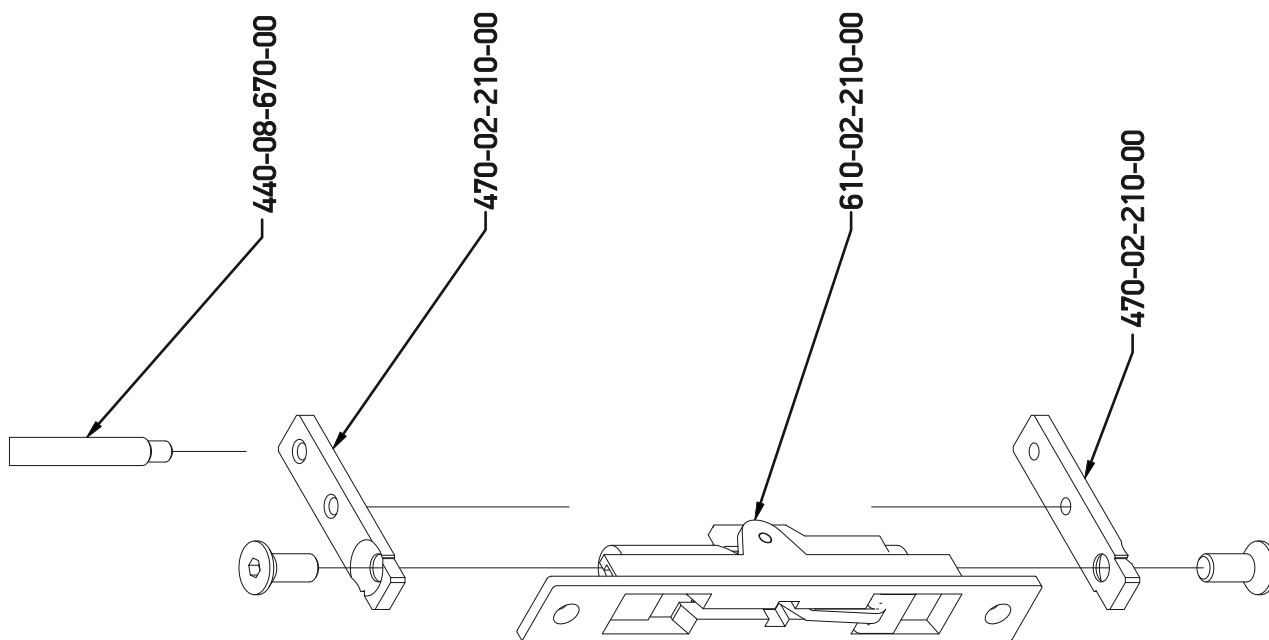

Εφαρμογή άνω και κάτω φωλιές - Upper and bottom latch keeper installation

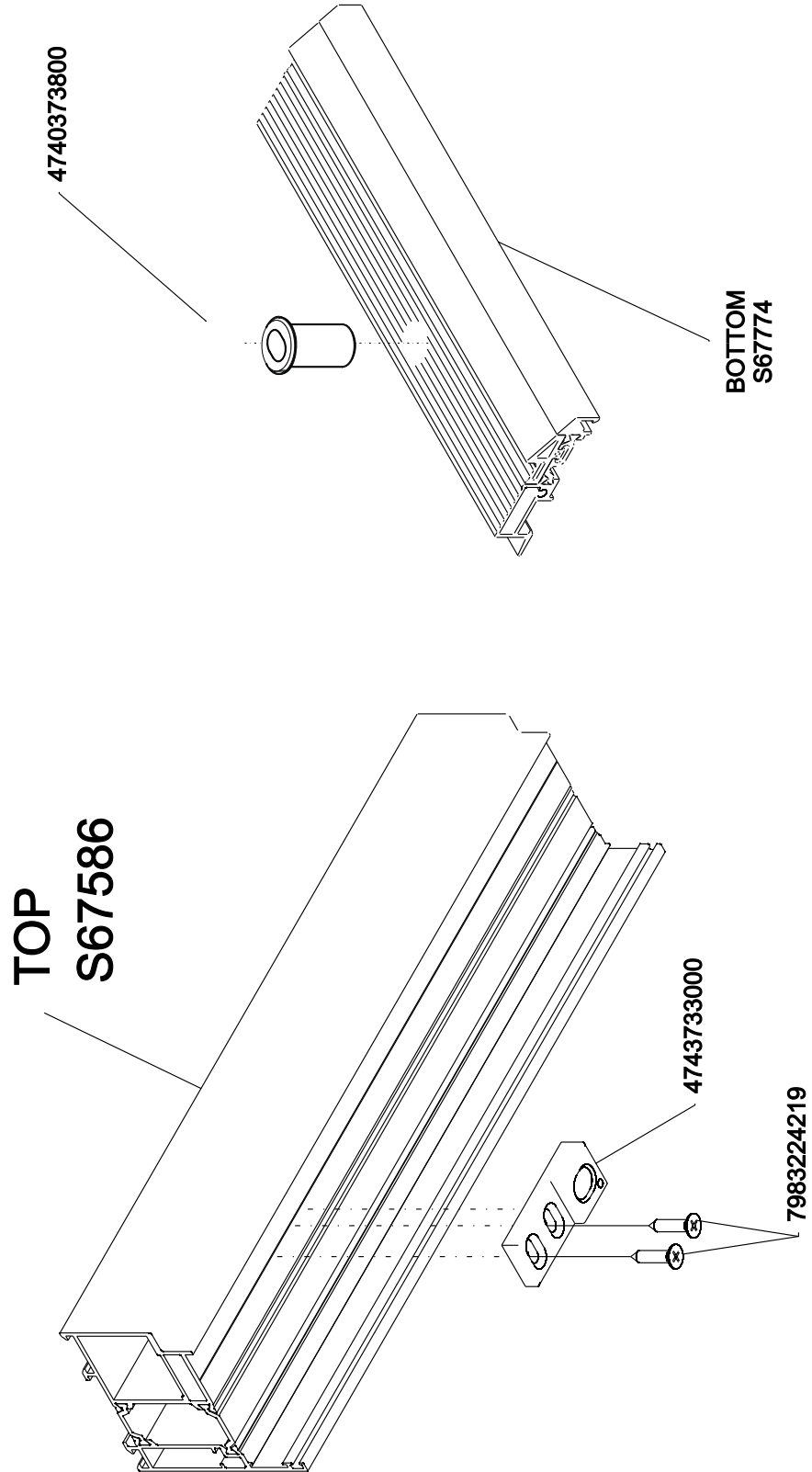

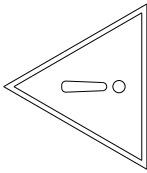

Πριν την χρήση οποιουδήποτε μέσου συγκόλλησης (Σιλικόνη, ταινία κτλ) όλες οι επιφάνειες θα πρέπει να έχουν καθαριστεί με το 770-71-000-00 και όταν χρειάζεται να εφαρμόζεται αστάρι.

Before applying any adhesive (tape, glue etc.) make sure every surface has been cleaned with 770-71-000-00 and primer is applied if it is needed

Εφαρμογή μέσων συγκόλλησης / Adhesives implementation:

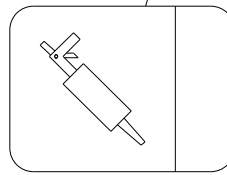

Με πάνελ αλουμινίου 770-00-233-00
Αστάρι 770-12-050-00
Aluminium panel apply 770-00-233-00
Primer 770-12-050-00

Εσωτερικά - Εξωτερικά
Internal - External

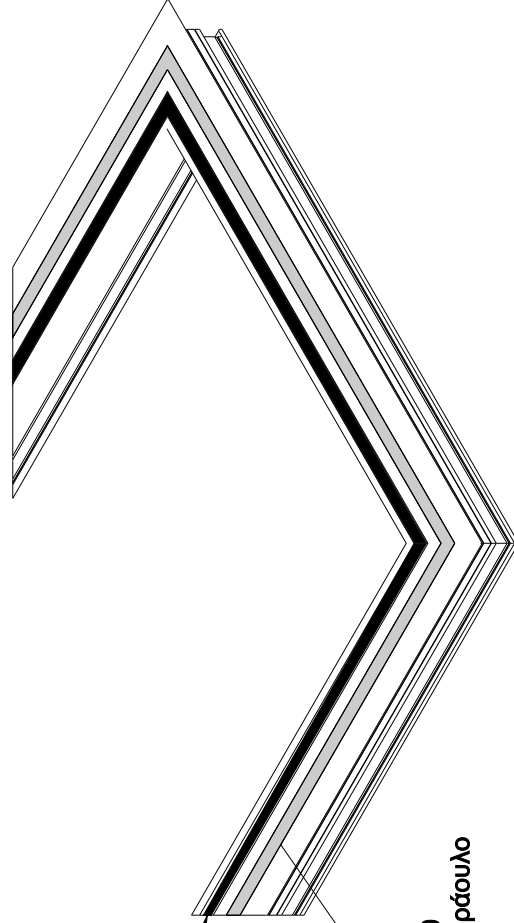

Ταινία διπλής όψης 770-07-074-03

Υποχρεωτική χρήση ασταριού 770-60-150-00

Η ταινία θα πρέπει να εφαρμόζεται στο αλουμίνιο με ράουλο

Tape 770-07-074-03

Primer 770-60-150-00 should be applied before the tape

The tape must be applied with dispenser

Εξωτερικό πάνελ αλουμινίου
External aluminium panel

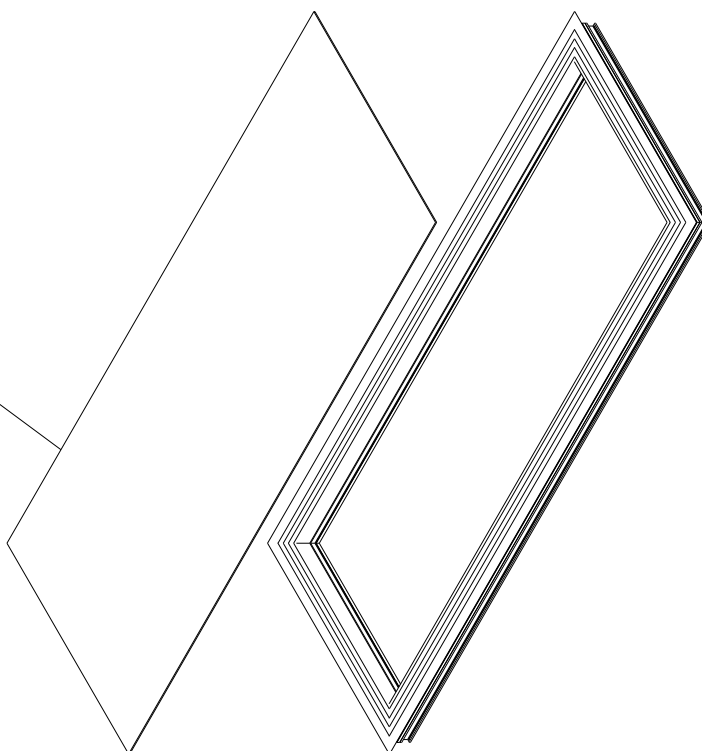

Εφαρμογή σε ολόκληρη την επιφάνεια
Apply on the whole surface

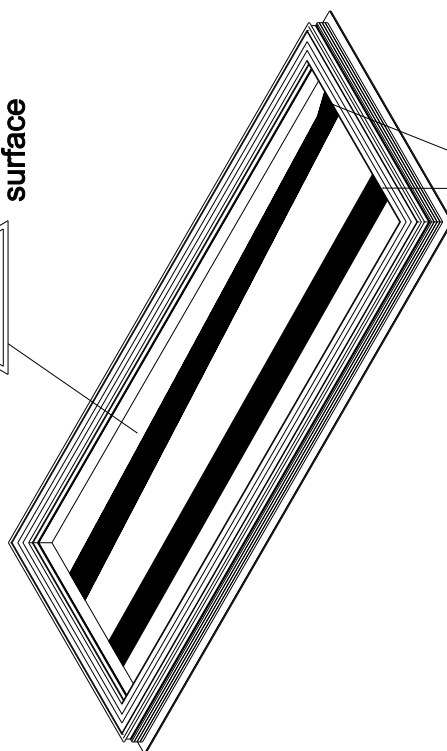
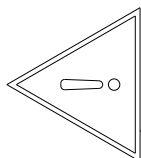

Αστύρι μονοτικού πάνελ
Insulation panel adhesion

Εσωτερικό πάνελ αλουμινίου
Internal aluminium panel

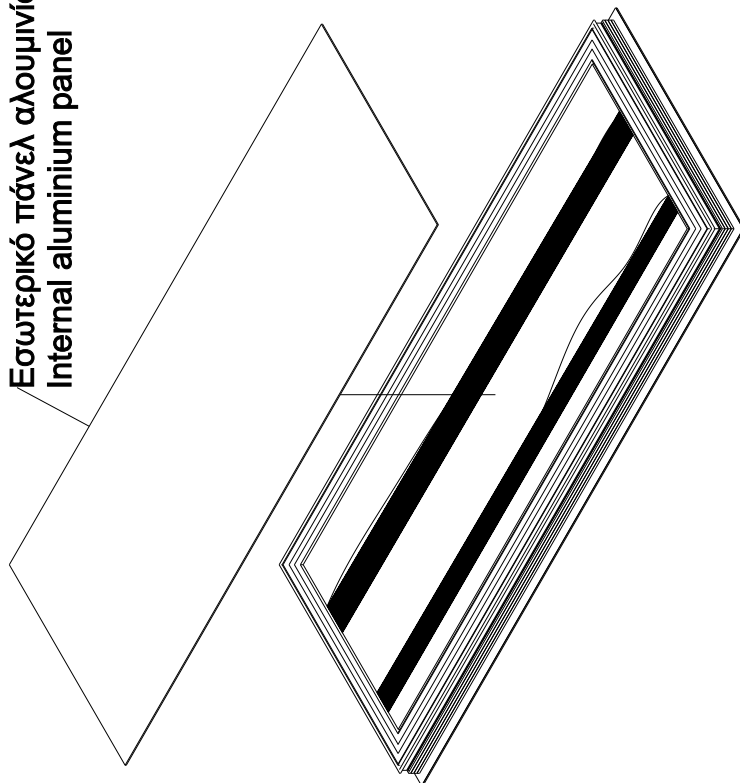

Μονωτικό πάνελ
Insulation panel

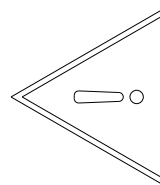
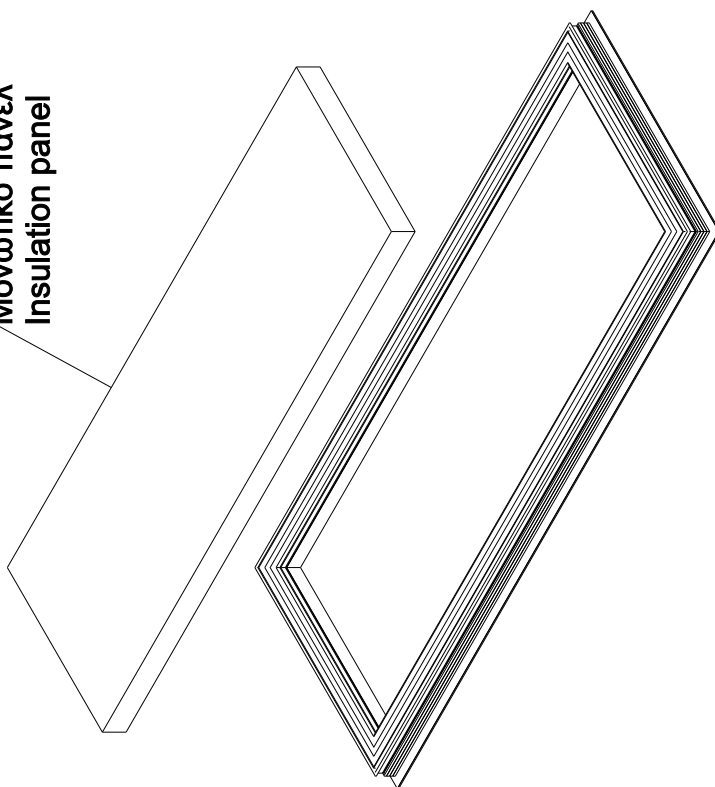

Με την εφαρμογή των πόνελ αλουμινίου η πόρτα θα πρέπει να τοποθετηθεί σε πρέσα.
Once the panels are installed the door must be placed in a press machine for aluminium panel.

Τυπολογία με ανεμοφράχτη - Downdown sill typology

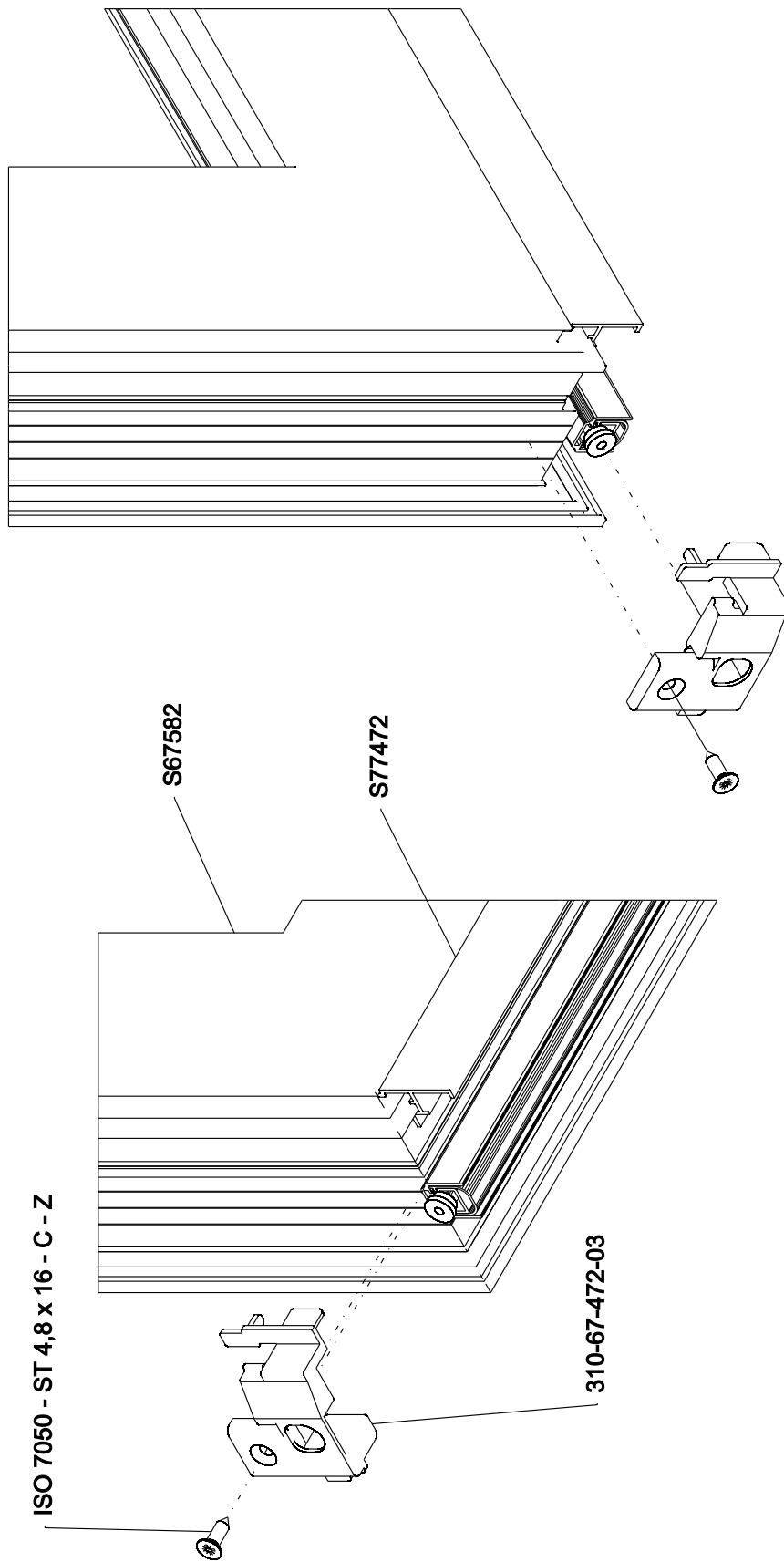

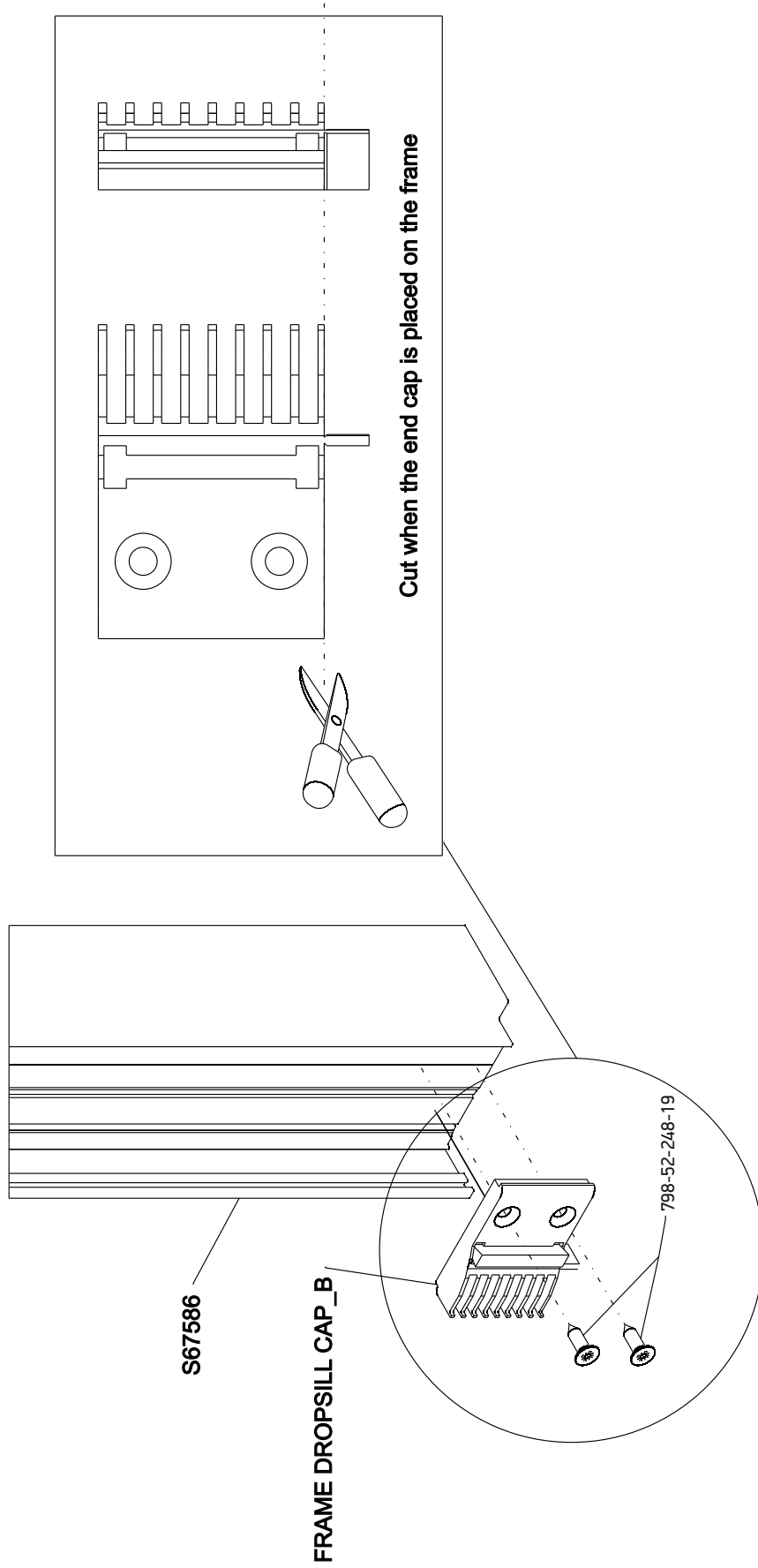

Τυπολογία με ανεμοφράχτη δίφυλλη- Double sash dropdown sill typology

Επιλογή μόνης κλειδαριάς με σύρτη.
 Ο κάτω σύρτης πρέπει να είναι ο 474-37-223-33
 Εναλλακτικά , πολλαπλών σημείων και κλειδαριά 610-02-210-00

Option with single point lock and shoot bolt.
 The shoot bolt must be the 474-37-223-33
 Alternative option, with multipoint lock and lockset 610-02-210-00

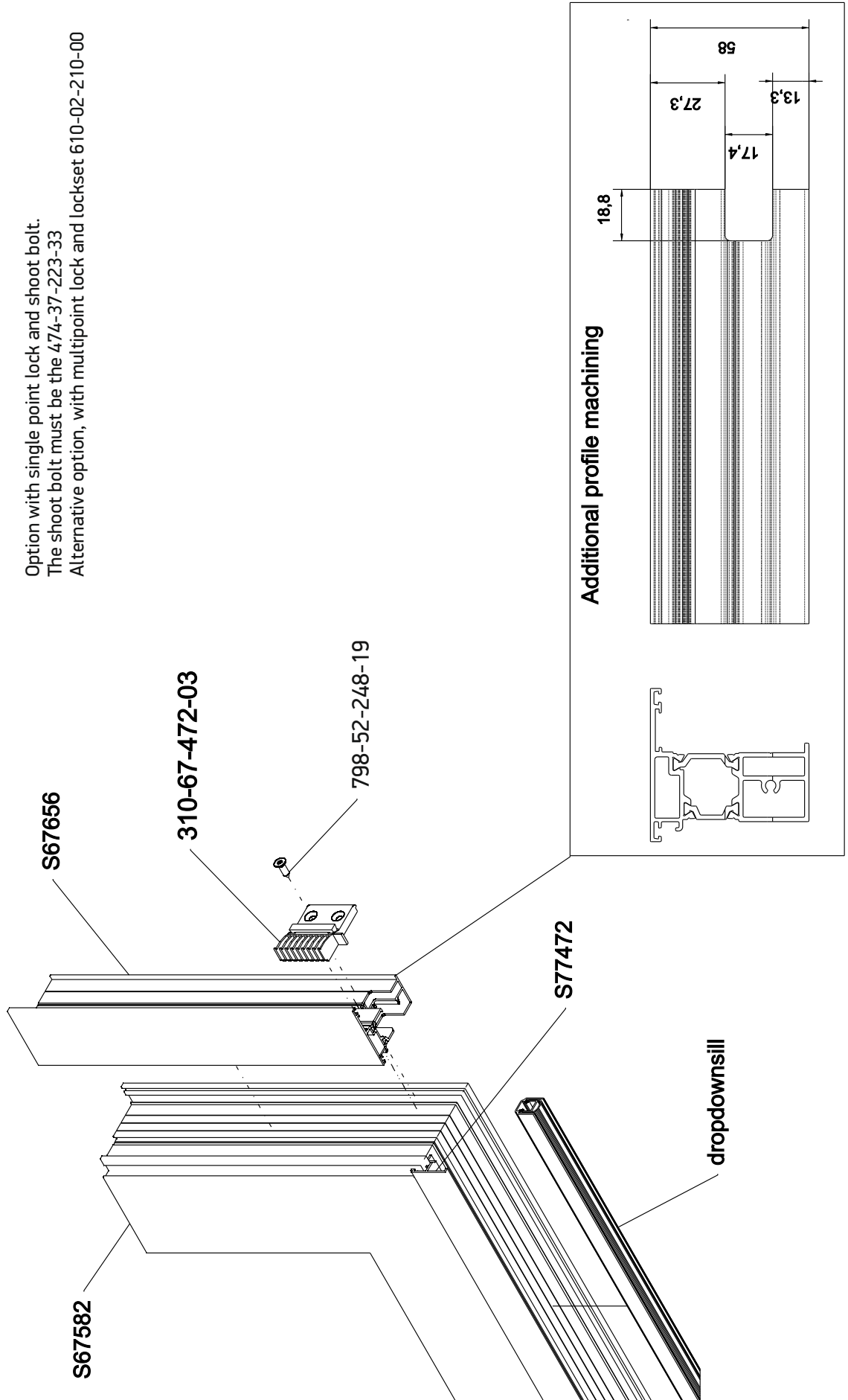

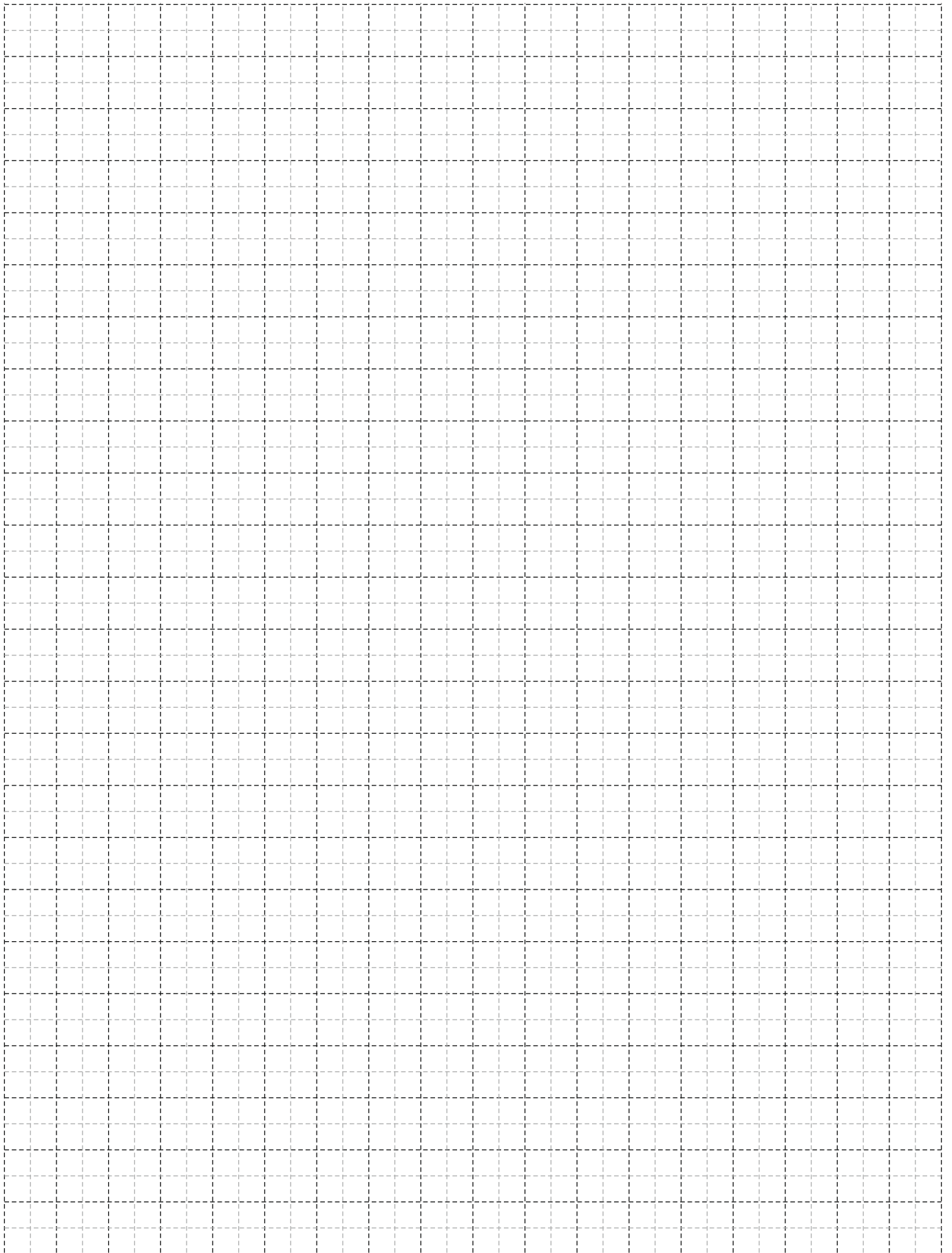

A large, abstract graphic on the left side of the page, composed of several overlapping yellow and orange geometric shapes, including triangles and parallelograms, creating a dynamic, layered effect.

Fabrication Manual Εγχειρίδιο Κατασκευής

SD77/MD67 PANIC DOOR Function B

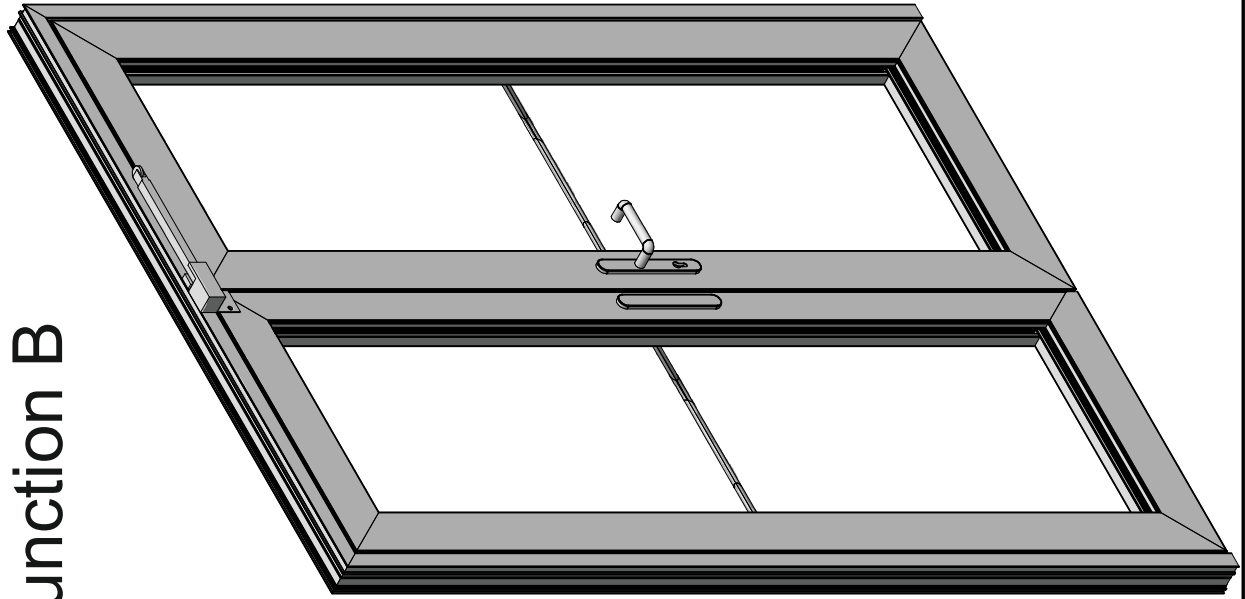

Opening Position

Function from inside and outside

Passage possible in both directions via the lever handle. The latch is retracted and the follower is coupled on both sides.

Initial Position

Function from inside

The door can be opened in the escape direction at any time.

Function from outside

Handle set to idle as follower is decoupled. The door can only be opened by key. When the key is turned the follower is coupled and the door can be opened with the lever handle. The follower must subsequently be set to idle again by turning the key.

Locked status

Function from inside

The door can be opened in the escape direction at any time.

Function from outside

Handle set to idle as follower is decoupled. The door can only be opened by key. When the key is turned the follower is coupled and the door can be opened with the lever handle. The follower must subsequently be set to idle again by turning the key.

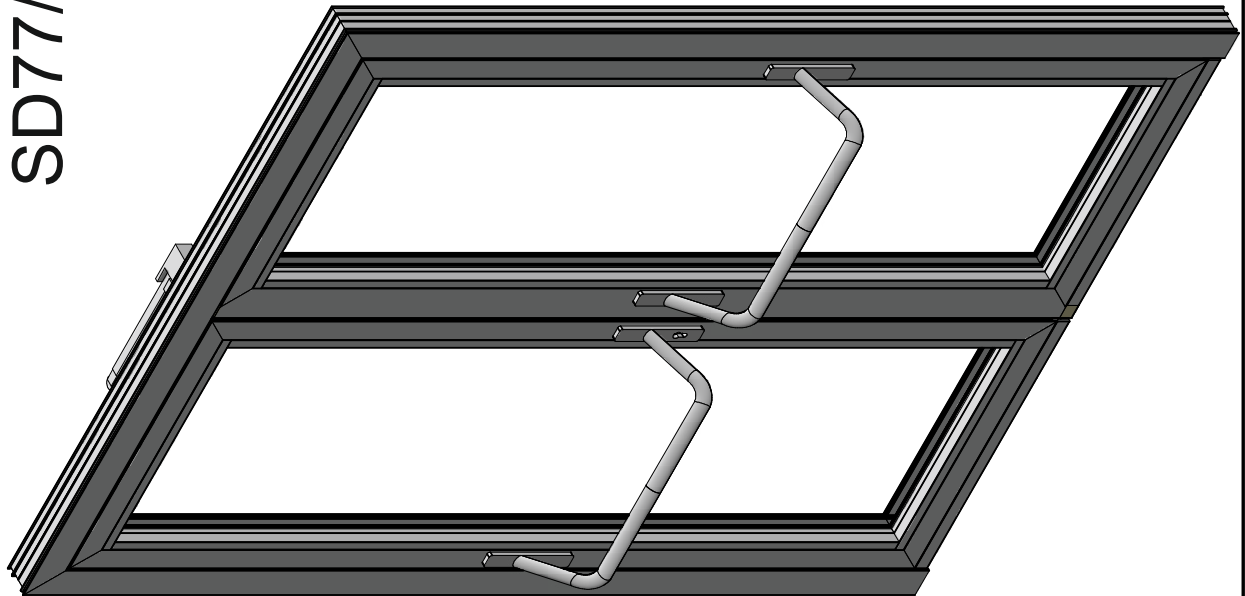

Active Sash For Panic Door Function B Πρωτεύον φύλλο Function B

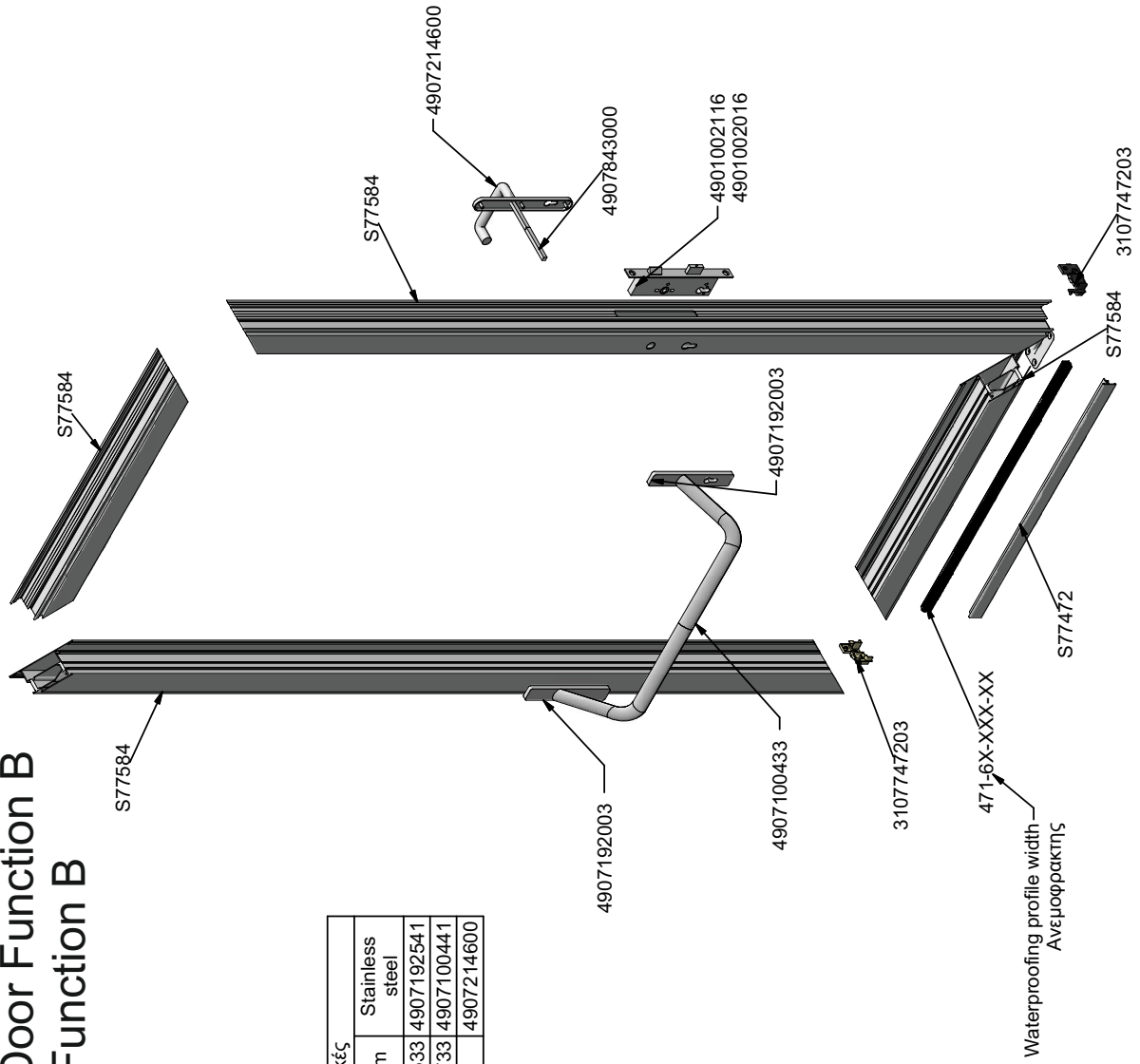

Alternative - Εναλλακτικές			
Part	PVC	Aluminum	Stainless steel
Push bar	4907192003	4907592533	4907192541
Cross bar	4907100433	4907142733	4907100441
Handle			4907214600

SD77/MD67 PANIC DOOR Function E

Initial Position

Function from inside

The door can be opened in the escape direction at any time.

Function from outside

Only a fixed knob or push/pull handle can be used as hardware.

Door opening only by key.

Locked status

Function from inside

The door can be opened in the escape direction at any time.

Function from outside

Door opening only by key.

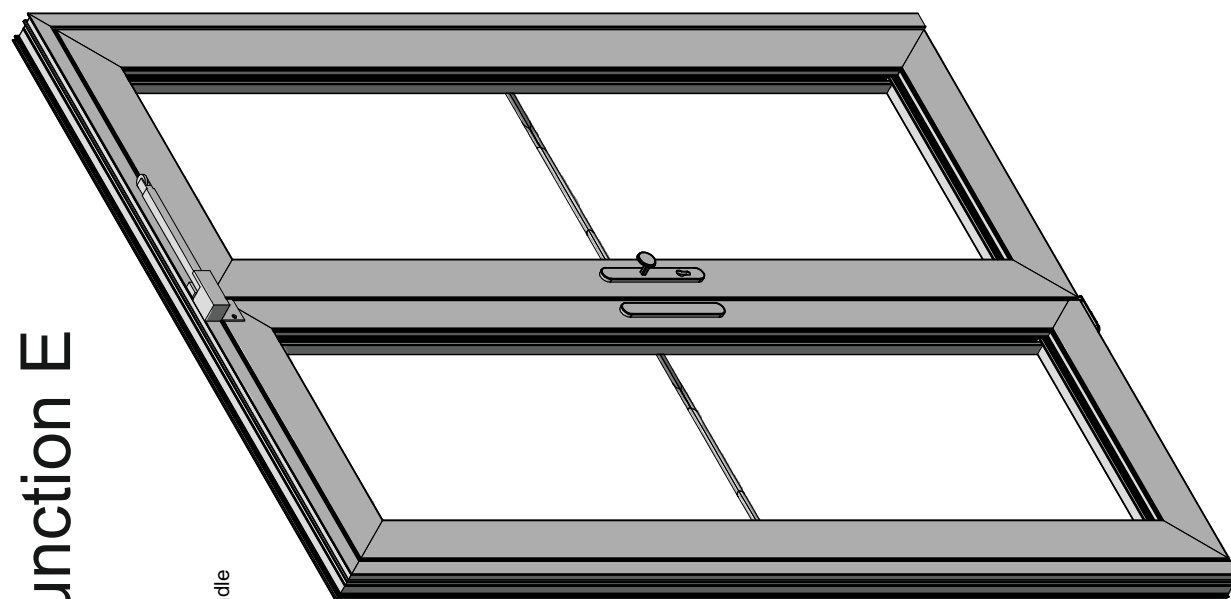
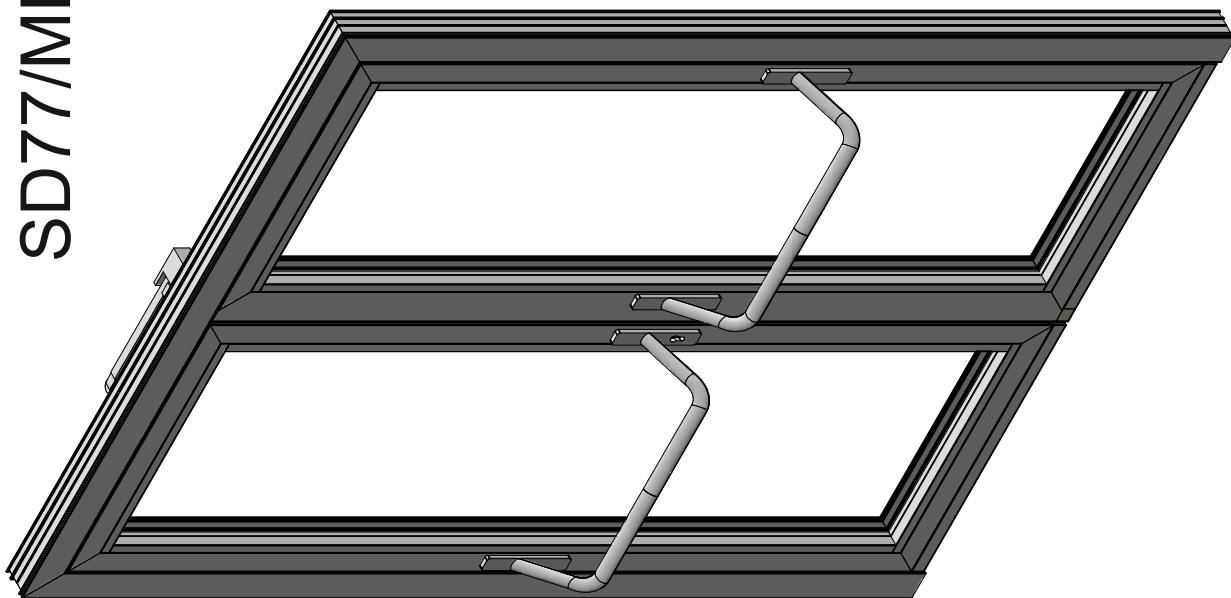

Active Sash For Panic Door Function E Πρωτεύον Φύλλο Function E

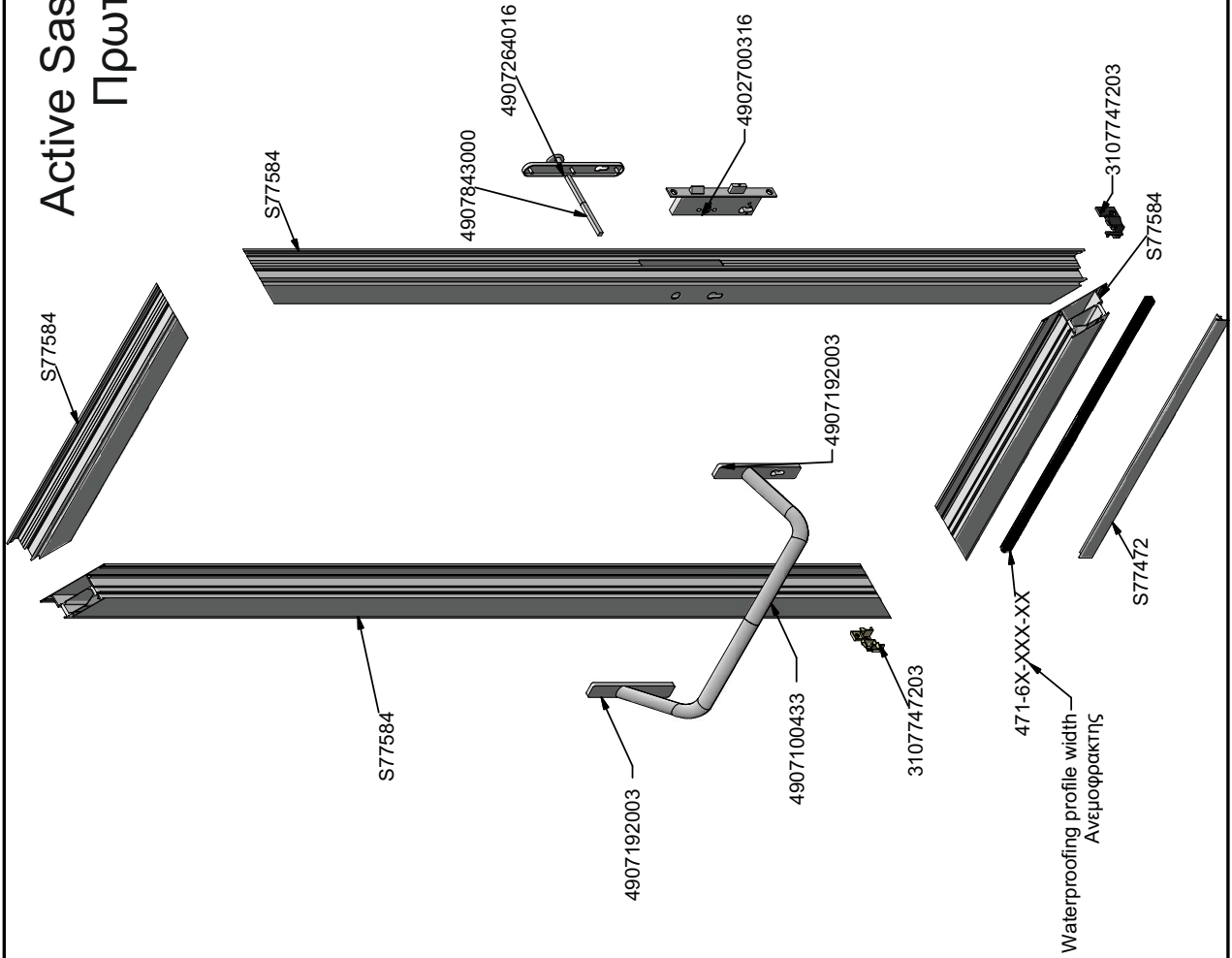

Part	Alternative - Εναλλακτικές		
	PVC	Aluminum	Stainless steel
Push bar	4907192003	4907592533	4907192541
Cross bar	4907100433	4907142733	4907100441
Handle		4907264009	4907264016

Machining to active sash for hardware and handle
 Κατεργασία πρωτεύοντος φύλλου για κλειδαριά και χερούλι

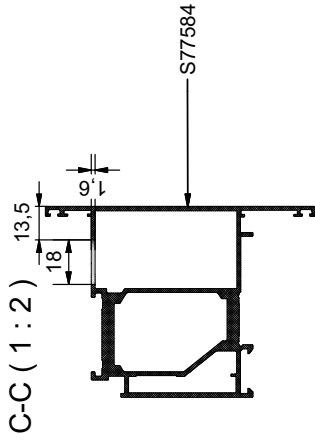
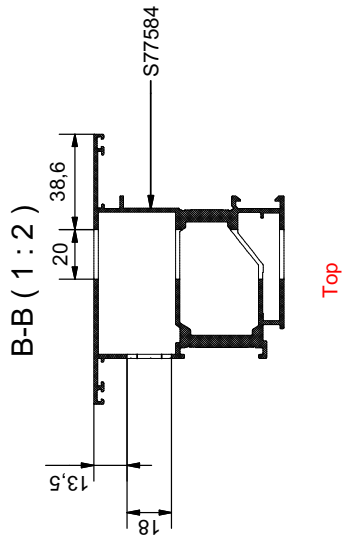

Top

Bottom

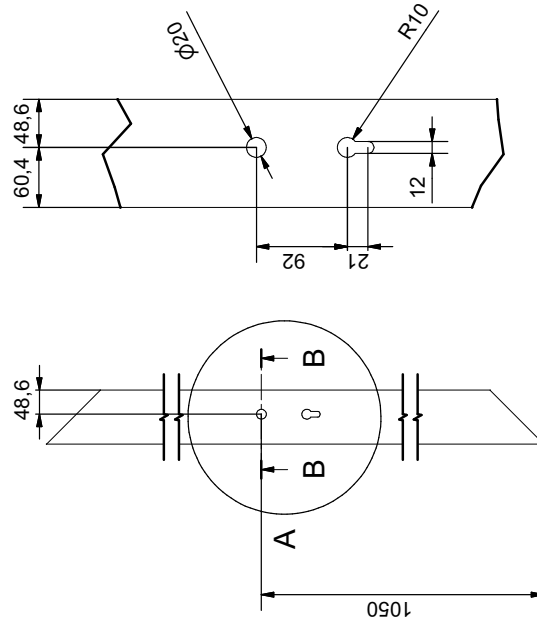

Top

Bottom

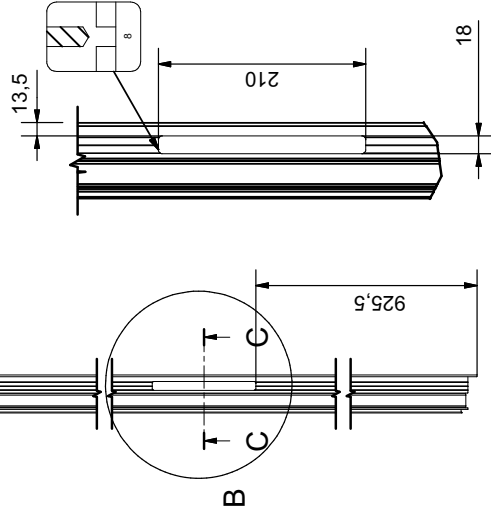

Active Sash Πρωτεύον φύλλο 2

1

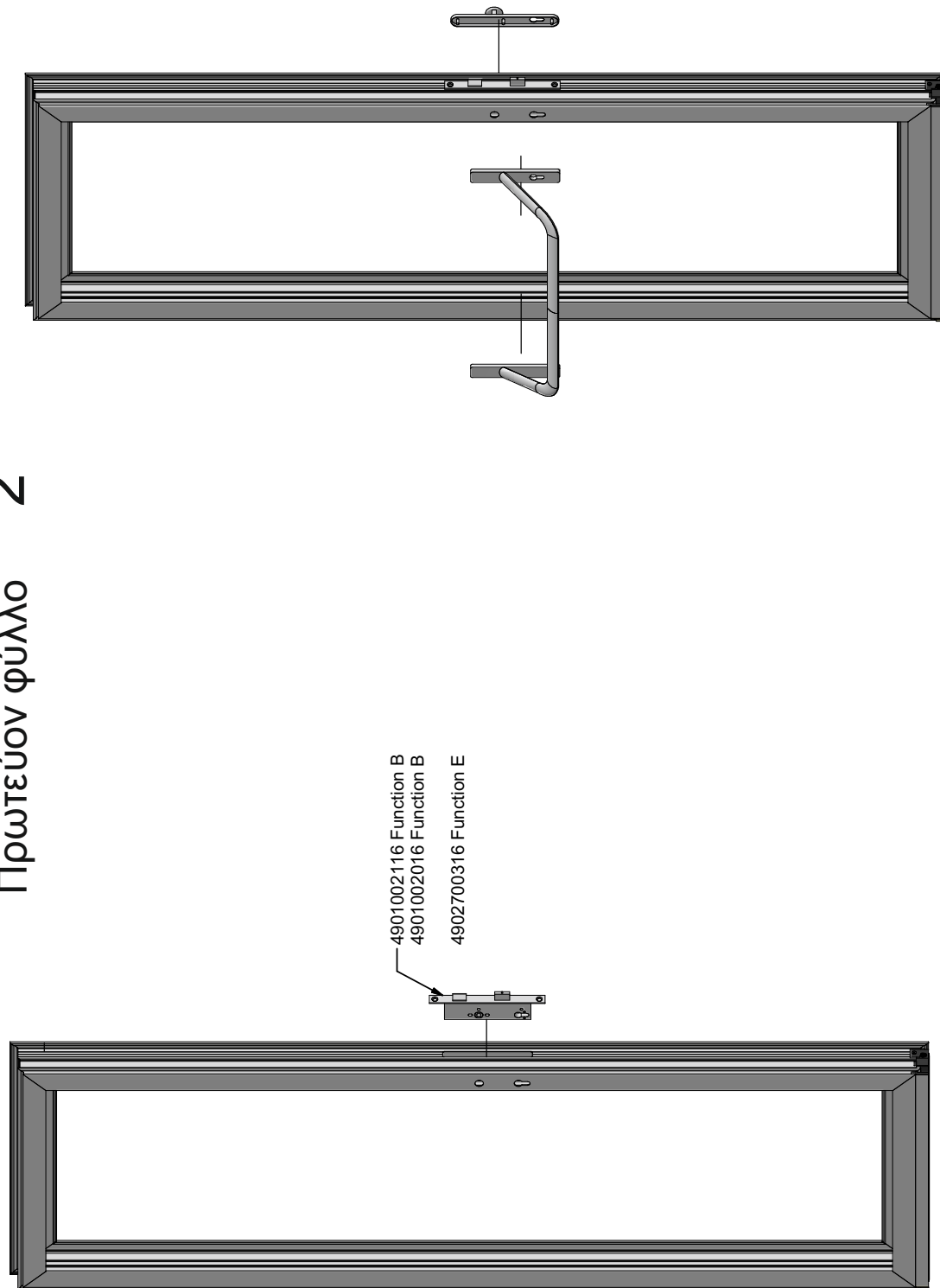

Passive Sash For Panic Door Δευτερεύον φύλλο

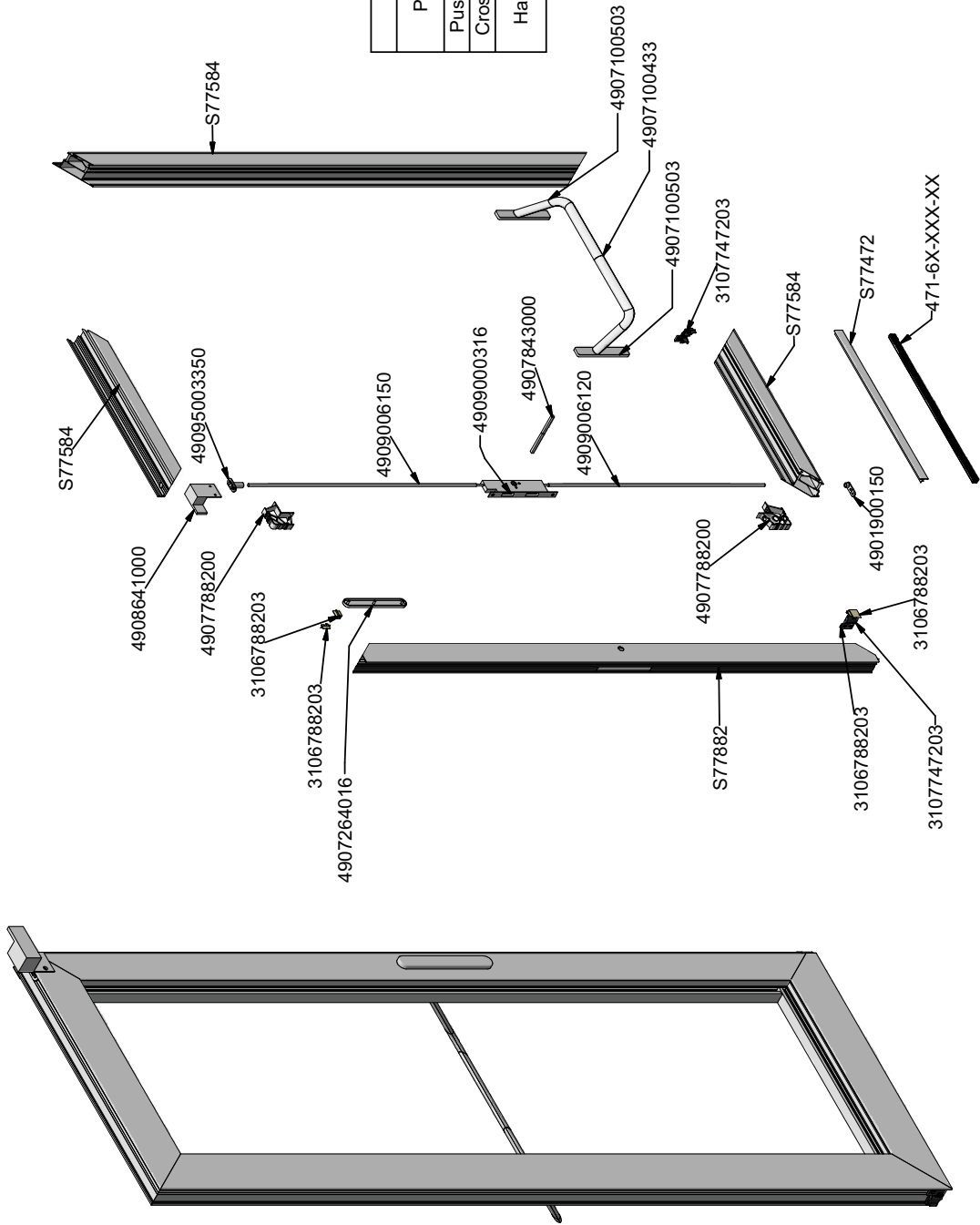

Alternative - Εναλλακτικές			
Part	PVC	Aluminum	Stainless steel
Push bar	4907100503	4907592633	490715410
Cross bar	4907100433	4907142733	4907100441
Handle			490726016/ 4907214600

Machining to Top and Bottom passive sash (S67584/S77584)
Hardware side

Κατεργασία Άνω και Κάτω μέρους δευτερεύοντος φύλλου
από την πλευρά της κλειδαριάς

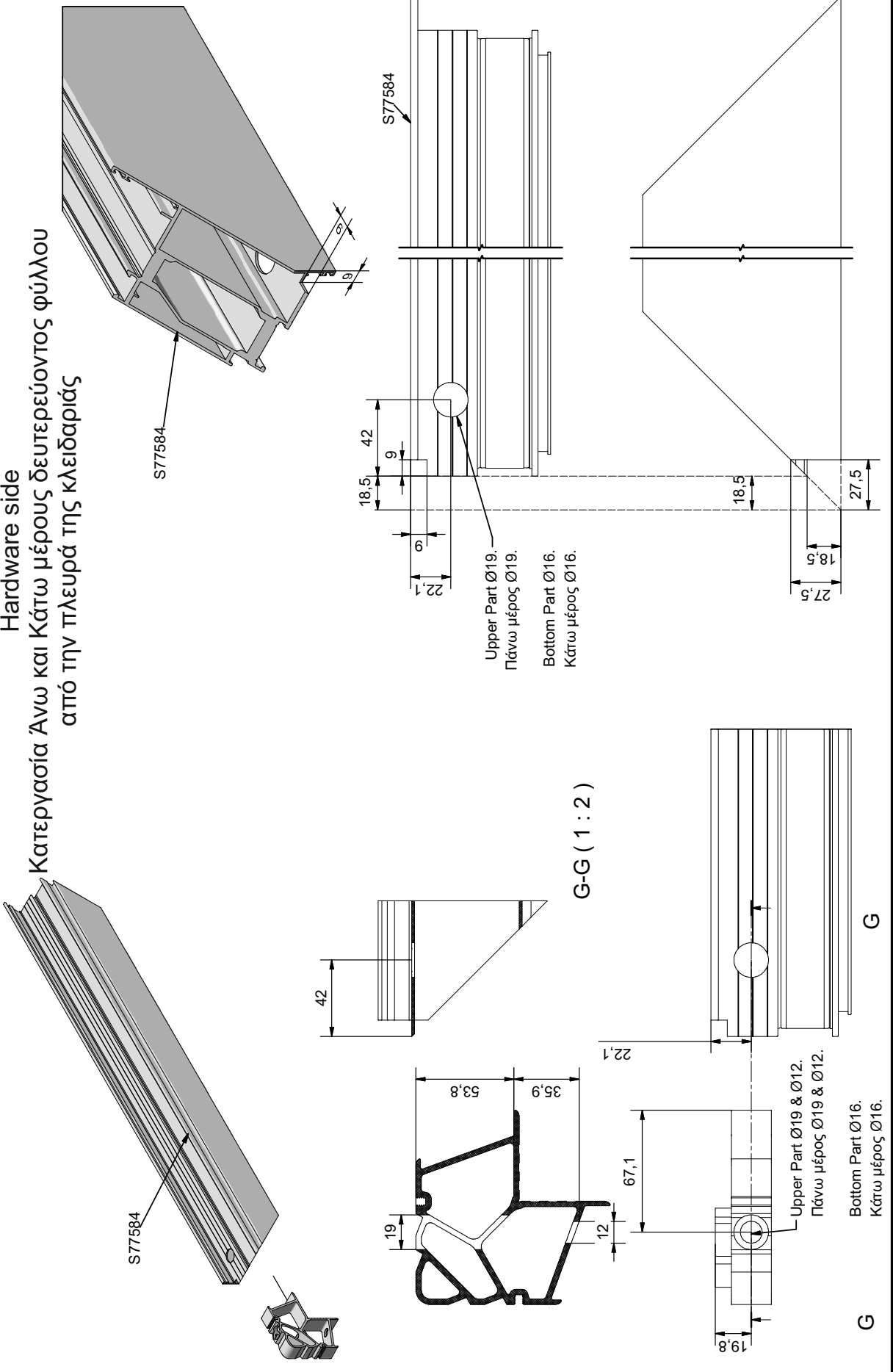

Machining to Reversing Mullion Passive sash S77882/S67882
 Κατεργασία Μπινόφυλλου

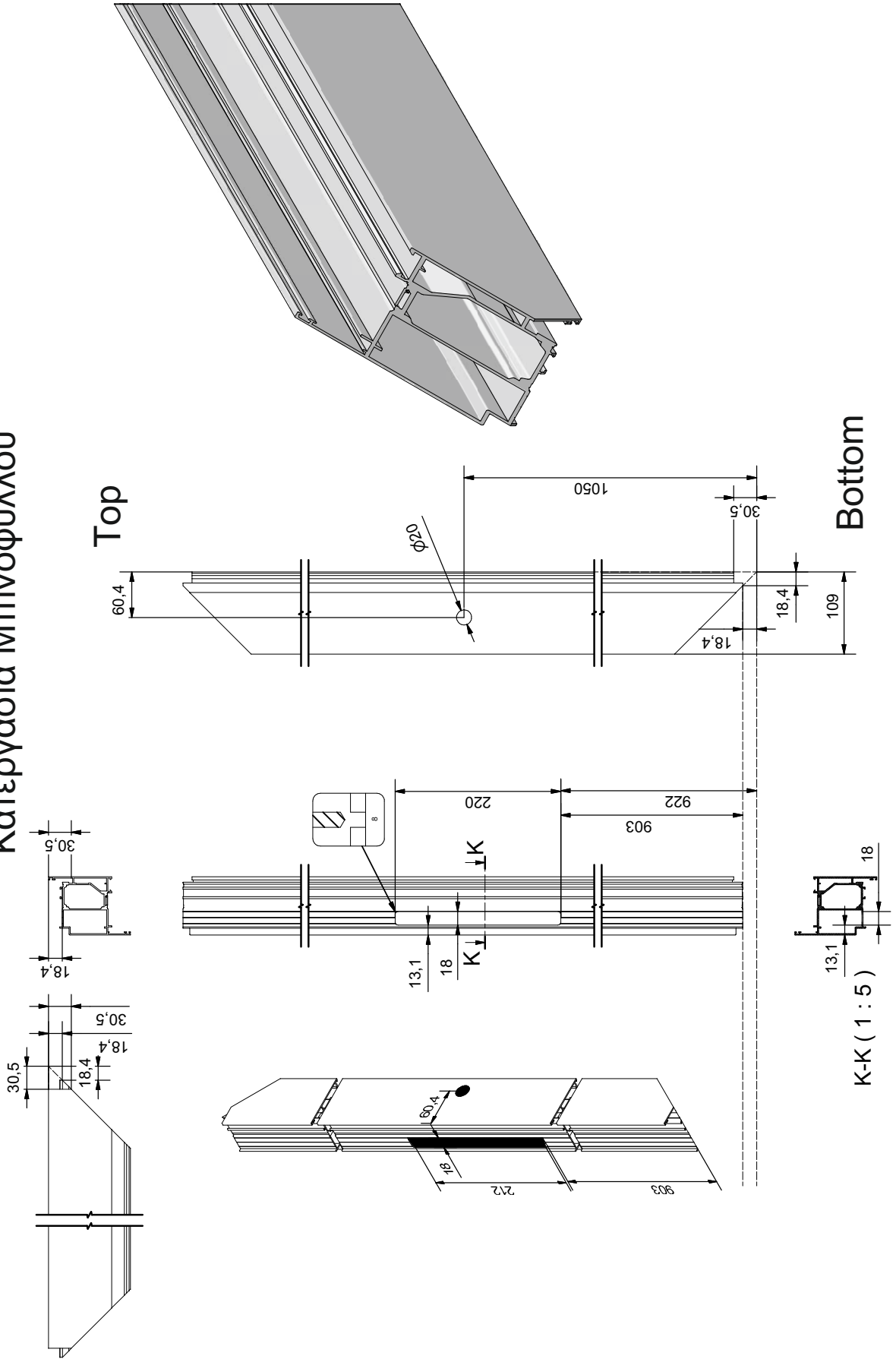

Assembly of caps For Passive Sash Τοποθέτηση ταπών δευτερεύοντος φύλλου

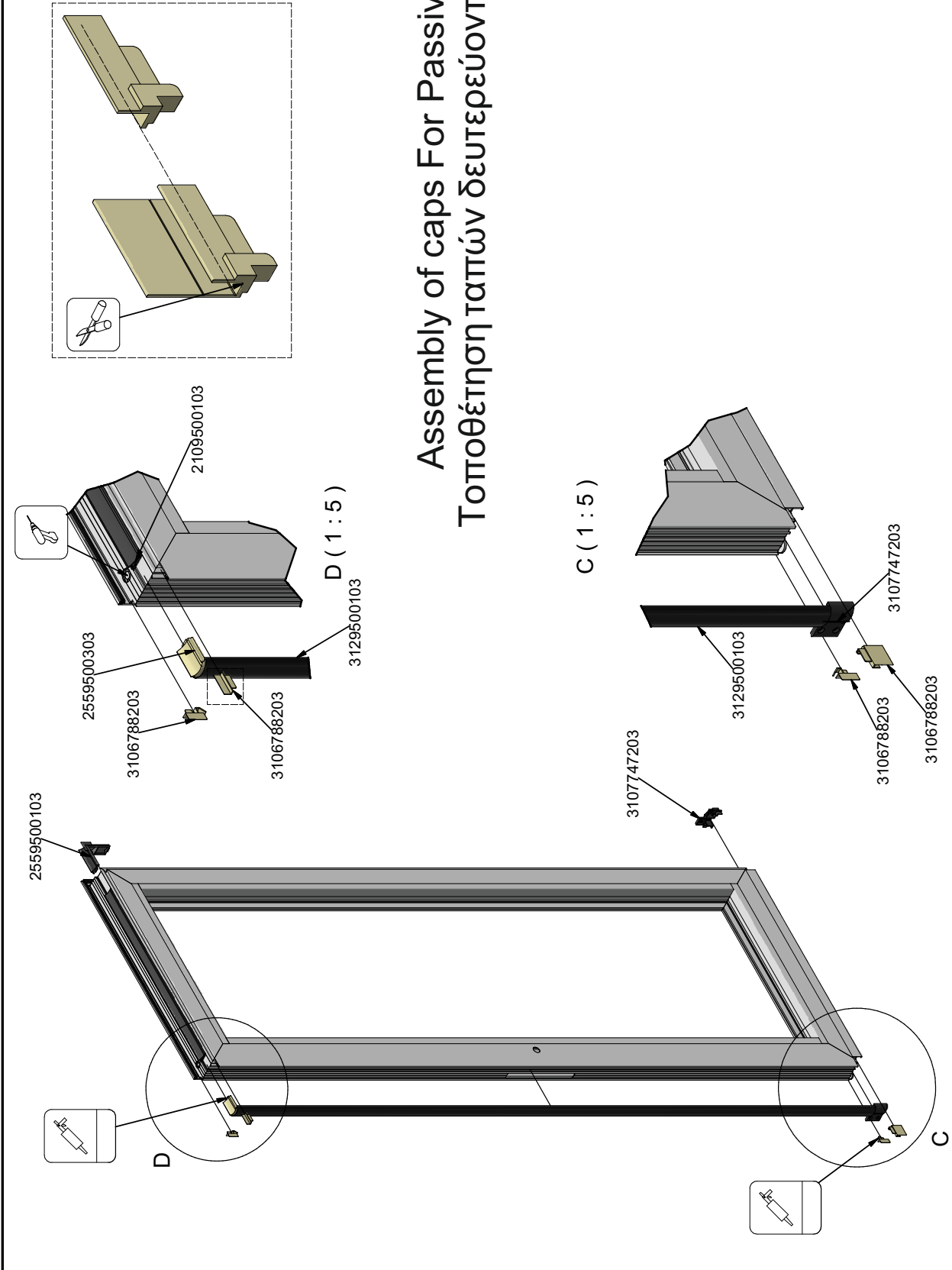

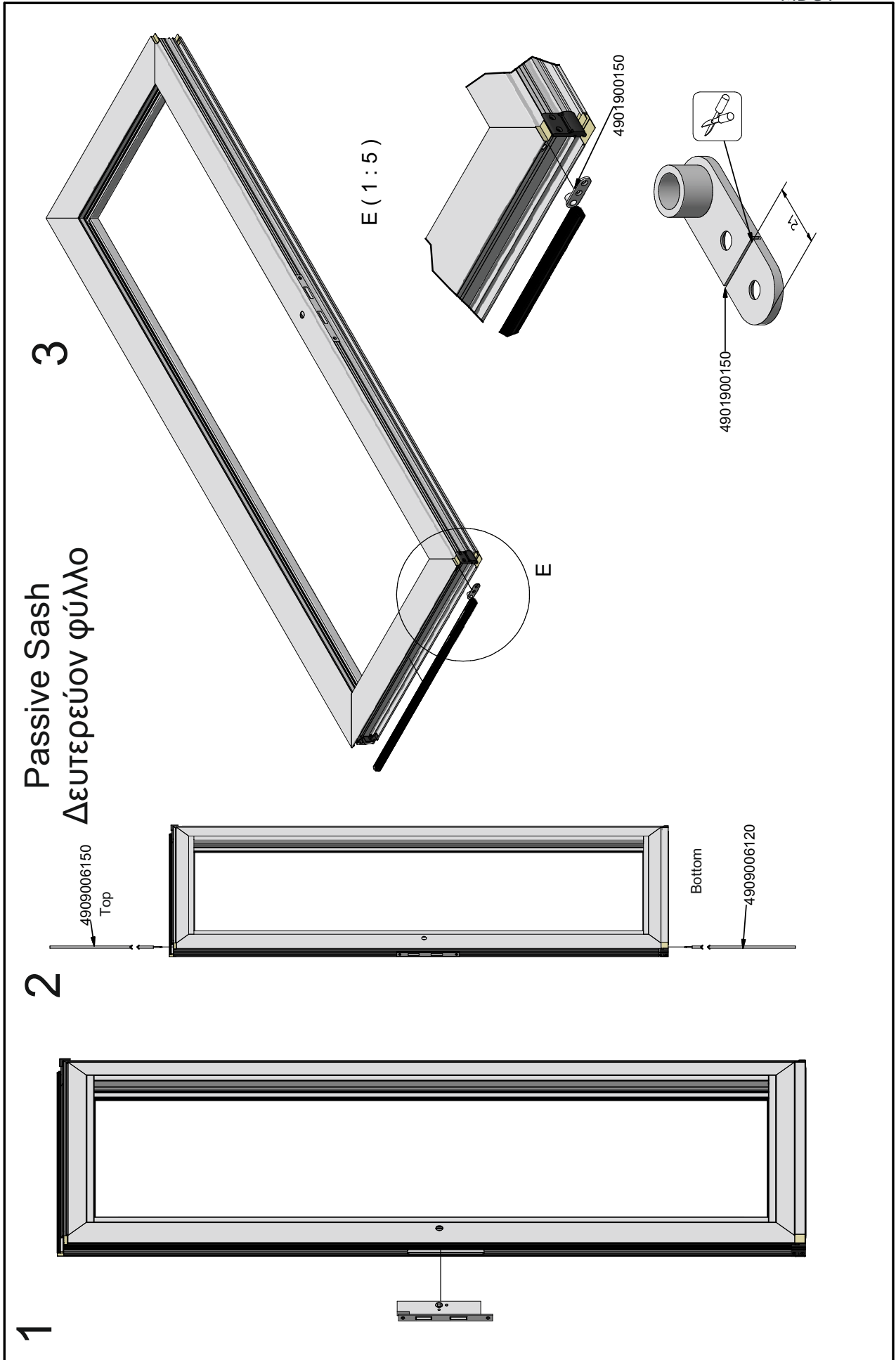

Passive Sash
Δευτερεύον φύλλο

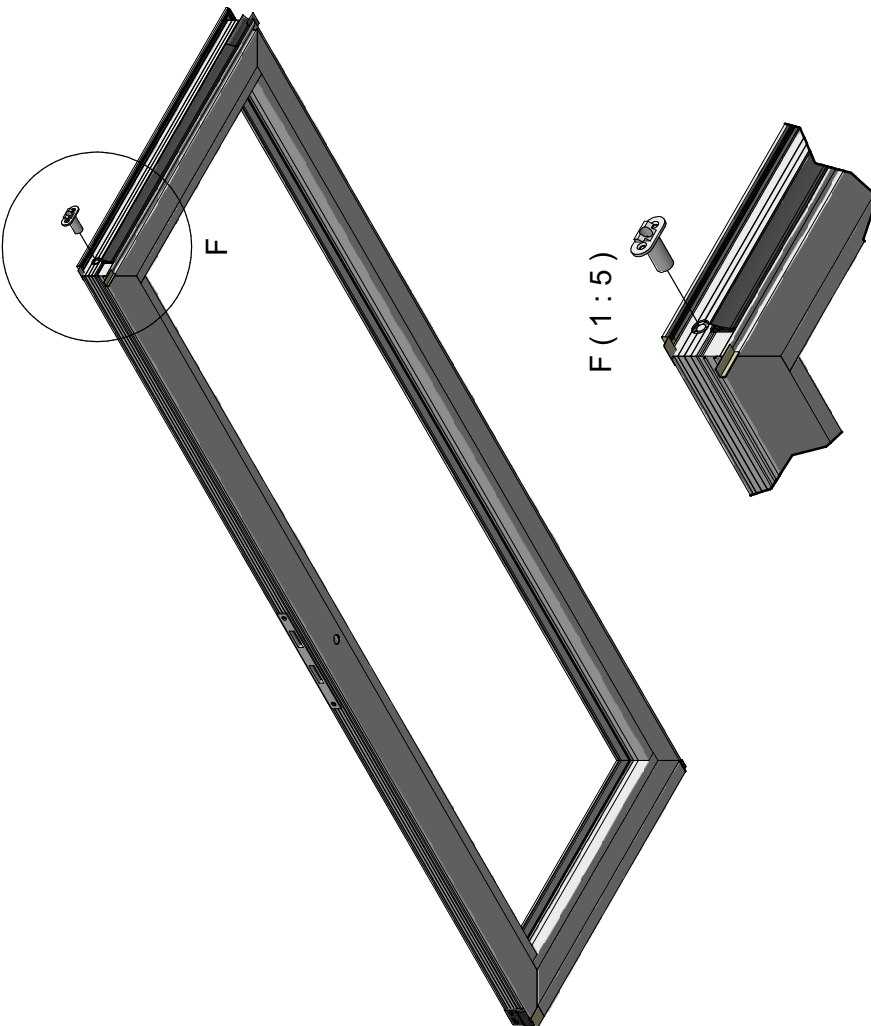

5

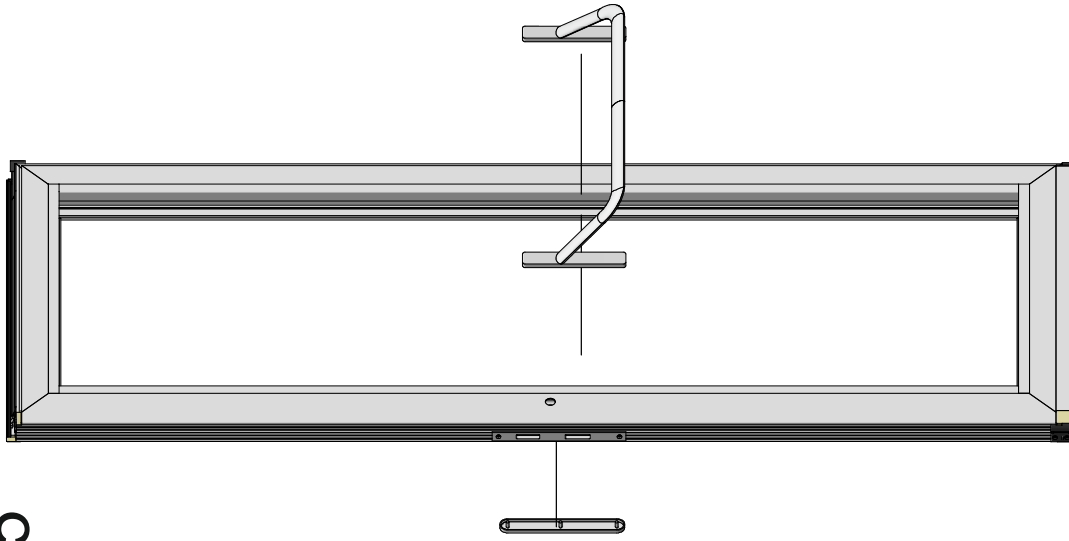

4

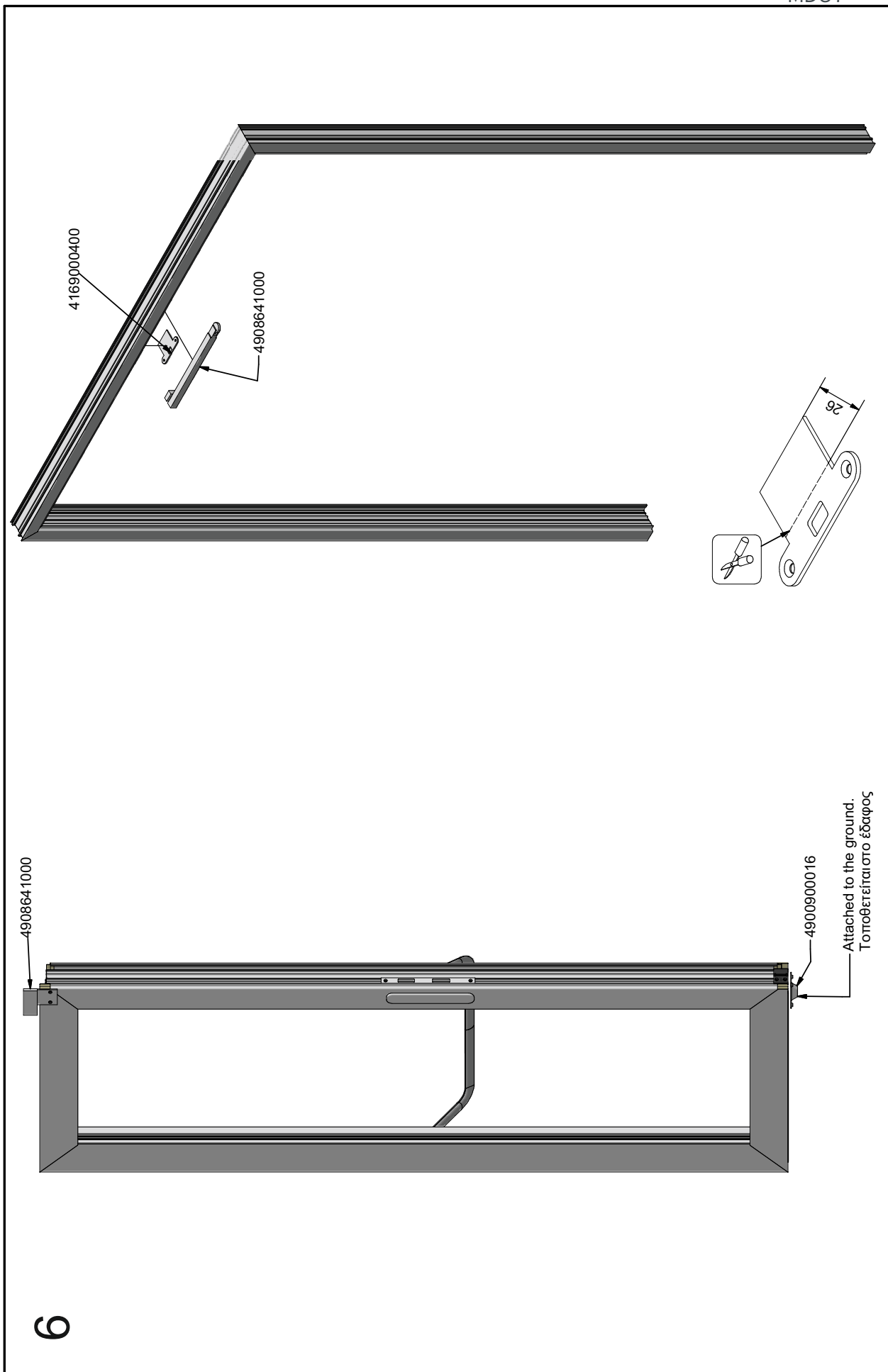



Glazings Υαλώσεις

63mm Infill			
Glazing mm	EPDM		Glazing Beads
	Outer Gasket	Inner Gasket	
			Square
50	200-06-860-01	200-08-004-01	S60689
49	200-06-860-01	200-08-005-01	
48	200-06-860-01	200-08-006-01	
47	200-06-860-01	200-08-007-01	
46	200-06-860-01	200-08-004-01	S60697
45	200-06-860-01	200-08-005-01	
44	200-06-860-01	200-08-006-01	
43	200-06-860-01	200-08-007-01	
42	200-06-860-01	200-08-004-01	S60437
41	200-06-860-01	200-08-005-01	
40	200-06-860-01	200-08-006-01	
39	200-06-860-01	200-08-007-01	
38	200-06-860-01	200-08-003-01	S60449
37	200-06-860-01	200-08-004-01	
36	200-06-860-01	200-08-005-01	
35	200-06-860-01	200-08-006-01	
34	200-06-860-01	200-08-007-01	
33	200-06-860-01	200-08-004-01	
32	200-06-860-01	200-08-005-01	S60439
31	200-06-860-01	200-08-006-01	
30	200-06-860-01	200-08-007-01	
29	200-06-860-01	200-08-004-01	
28	200-06-860-01	200-08-005-01	S60435
27	200-06-860-01	200-08-006-01	
26	200-06-860-01	200-08-007-01	
25	200-06-860-01	200-08-004-01	
24	200-06-860-01	200-08-005-01	S60431
23	200-06-860-01	200-08-006-01	
22	200-06-860-01	200-08-007-01	
21	200-06-860-01	200-08-004-01	
20	200-06-860-01	200-08-005-01	S60433
19	200-06-860-01	200-08-006-01	
18	200-06-860-01	200-08-007-01	

63mm EPDM

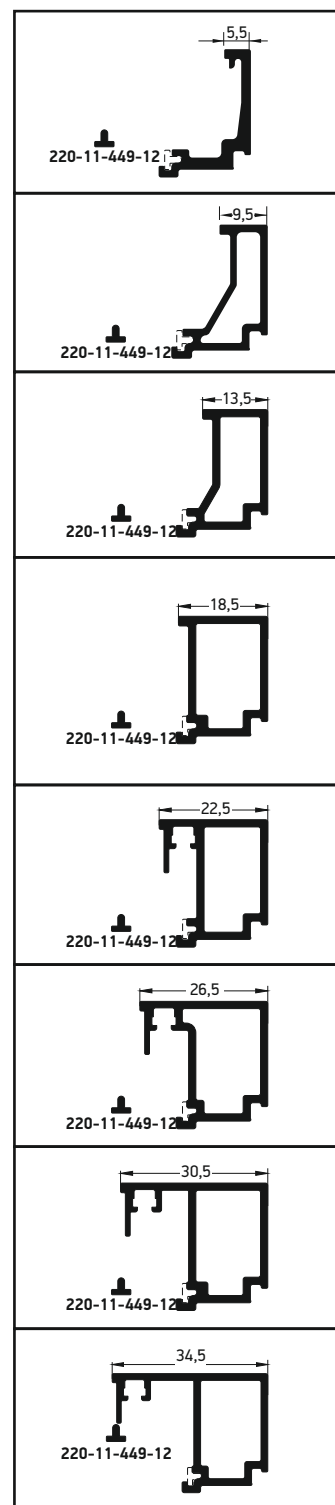

63mm Infill			
Glazing mm	EPDM-CE		Glazing Beads
	Outer Gasket	Inner Gasket	Square
48	202-11-151-01	200-11-157-01	S60689
47	202-11-151-01	200-11-155-01	
46	202-11-151-01	200-11-155-01	
45	202-11-151-01	200-11-157-01	S60697
44	202-11-151-01	200-11-157-01	
43	202-11-151-01	200-11-155-01	
42	202-11-151-01	200-11-155-01	S60437
41	202-11-151-01	200-11-157-01	
40	202-11-151-01	200-11-157-01	
39	202-11-151-01	200-11-155-01	
38	202-11-151-01	200-11-155-01	S60449
37	202-11-151-01	200-11-156-01	
36	202-11-151-01	200-11-157-01	
35	202-11-151-01	200-11-157-01	
34	202-11-151-01	200-11-155-01	S60439
33	202-11-151-01	200-11-155-01	
32	202-11-151-01	200-11-157-01	
31	202-11-151-01	200-11-157-01	
30	202-11-151-01	200-11-155-01	S60435
29	202-11-151-01	200-11-155-01	
28	202-11-151-01	200-11-157-01	
27	202-11-151-01	200-11-157-01	
26	202-11-151-01	200-11-155-01	S60431
25	202-11-151-01	200-11-155-01	
24	202-11-151-01	200-11-155-01	
23	202-11-151-01	200-11-157-01	
22	202-11-151-01	200-11-155-01	S60433
21	202-11-151-01	200-11-155-01	
20	202-11-151-01	200-11-157-01	
19	202-11-151-01	200-11-157-01	
18	202-11-151-01	200-11-155-01	S60433
17	202-11-151-01	200-11-155-01	

63mm EPDM-CE

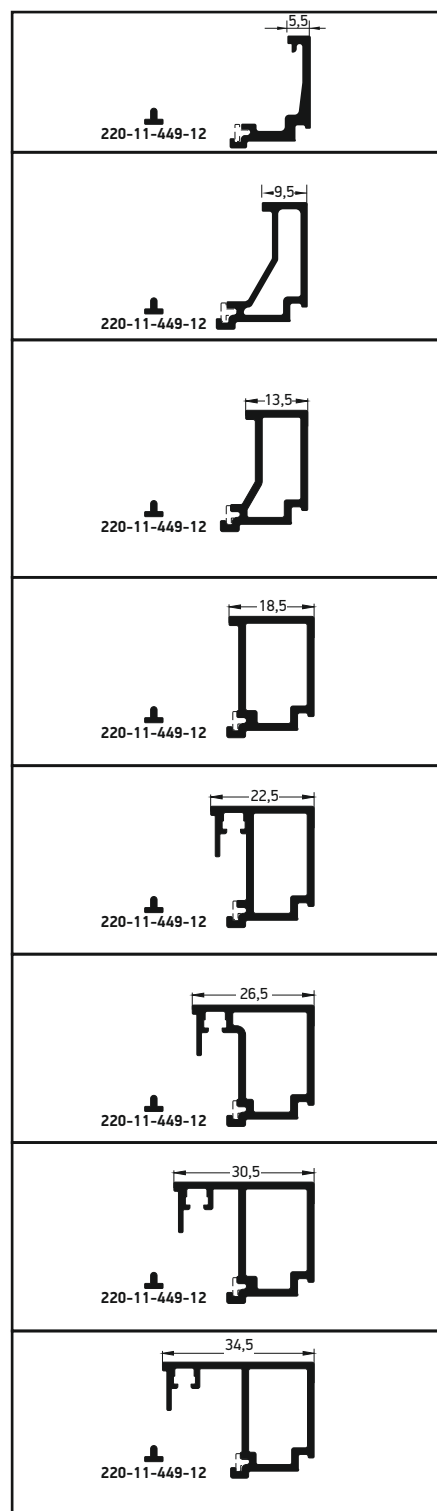

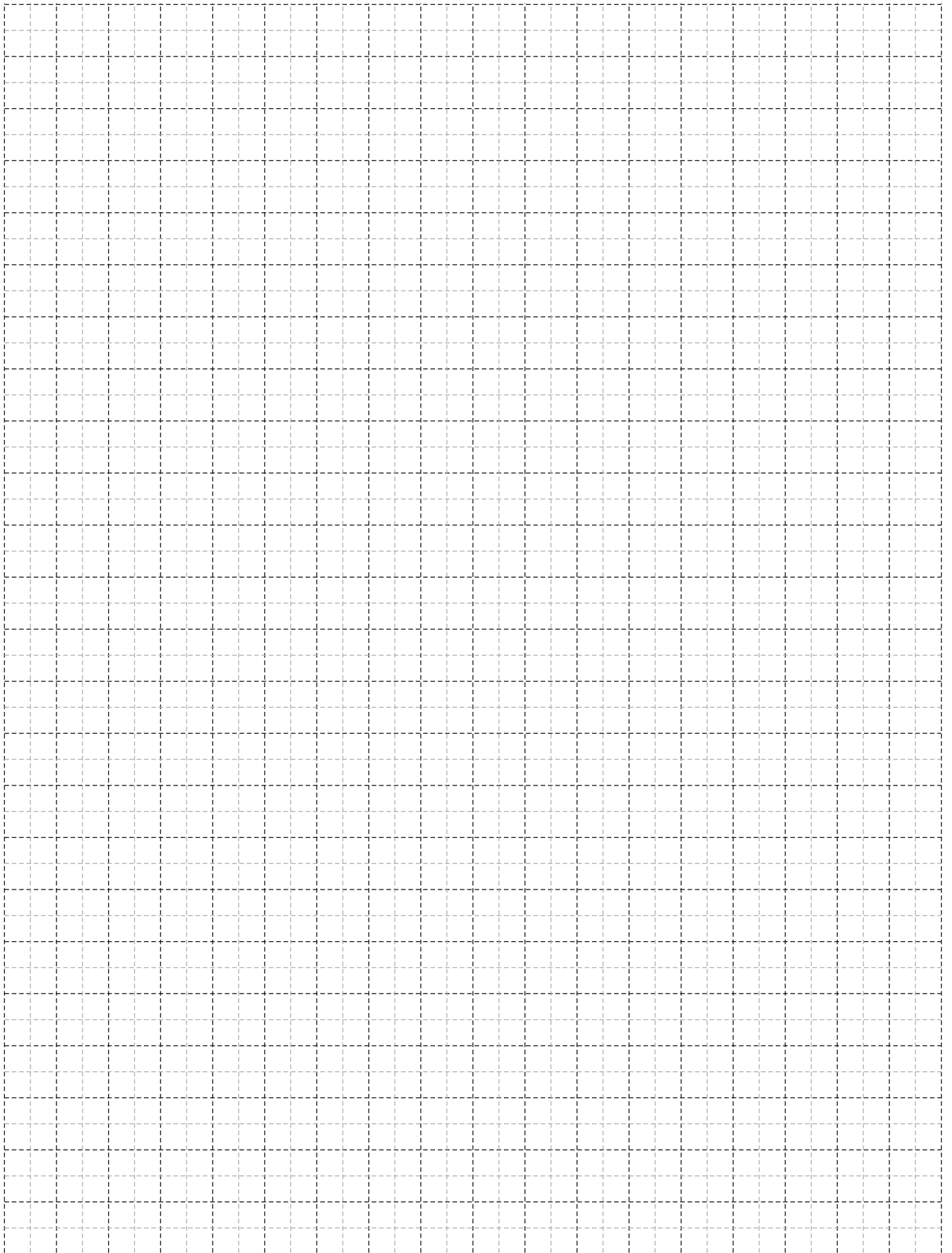

A large, abstract graphic on the left side of the page, composed of several overlapping yellow and orange geometric shapes, including triangles and parallelograms, creating a dynamic, layered effect.

Accessories - Gaskets Εξαρτήματα - Ελαστικά

113-23-102-00

Αλουμίνιο- Aluminium x 4 Τεμάχια
x 4 Pieces

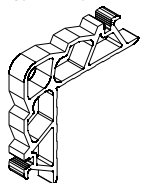

Crimp nail cleat

Γωνία σύνδεσης πρεσαριστή καρφωτή

113-23-196-00

Αλουμίνιο- Aluminium x 4 Τεμάχια
x 4 Pieces

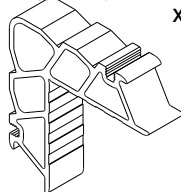

Crimp nail cleat

Γωνία σύνδεσης πρεσαριστή καρφωτή

113-29-090-00

Αλουμίνιο- Aluminium x 4 Τεμάχια
x 4 Pieces

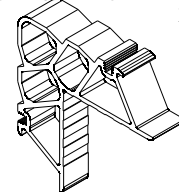

Crimp nail cleat

Γωνία σύνδεσης πρεσαριστή καρφωτή

113-29-304-00

Αλουμίνιο- Aluminium x 4 Τεμάχια
x 4 Pieces

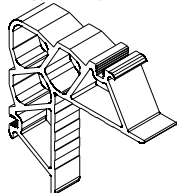

Crimp nail cleat

Γωνία σύνδεσης πρεσαριστή καρφωτή

113-33-102-00

Αλουμίνιο- Aluminium x 4 Τεμάχια
x 4 Pieces

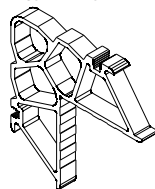

Crimp nail cleat

Γωνία σύνδεσης πρεσαριστή καρφωτή

113-33-196-00

Αλουμίνιο- Aluminium x 4 Τεμάχια
x 4 Pieces

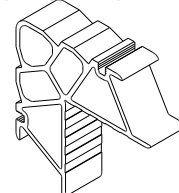

Crimp nail cleat

Γωνία σύνδεσης πρεσαριστή καρφωτή

113-43-056-00

Αλουμίνιο- Aluminium x 4 Τεμάχια
x 4 Pieces

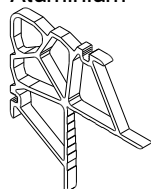

Crimp nail cleat

Γωνία σύνδεσης πρεσαριστή καρφωτή

113-43-406-00

Αλουμίνιο- Aluminium x 4 Τεμάχια
x 4 Pieces

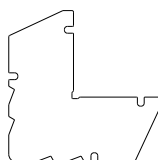

Crimp nail cleat

Γωνία σύνδεσης πρεσαριστή καρφωτή

113-57-308-00

Αλουμίνιο- Aluminium x 4 Τεμάχια
x 4 Pieces

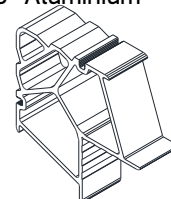

Crimp nail cleat

Γωνία σύνδεσης πρεσαριστή καρφωτή

113-57-230-00

Αλουμίνιο
Aluminium x 4 Τεμάχια
x 4 Pieces

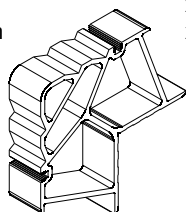

Crimp nail cleat

Γωνία σύνδεσης πρεσαριστή καρφωτή

160-77-230-00

Αλουμίνιο
Aluminium x 4 Τεμάχια
x 4 Pieces

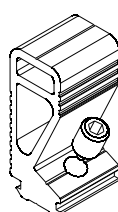

T-cleat cast

Σύνδεσμος του

160-77-230-01

Αλουμίνιο
Aluminium x 4 Τεμάχια
x 4 Pieces

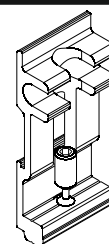

T-cleat cast

Σύνδεσμος του

160-77-230-02

Aluminium
Αλουμίνιο

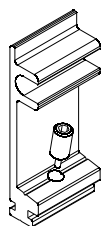

x 4 Pieces
x 4 Τεμάχια

T-cleat cast

Σύνδεσμος ται

160-77-332-00

Aluminium
Αλουμίνιο

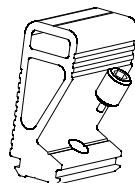

x 4 Pieces
x 4 Τεμάχια

T-cleat cast

Σύνδεσμος ται

160-77-332-02

Aluminium
Αλουμίνιο

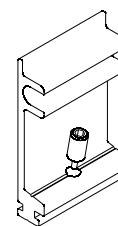

x 4 Pieces
x 4 Τεμάχια

T-cleat cast

Σύνδεσμος ται

160-77-672-00

Aluminium
Αλουμίνιο

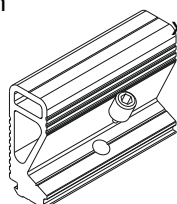

x 4 Pieces
x 4 Τεμάχια

T-cleat cast right

Σύνδεσμος ται χυτός

165-77-001-00

Cast Aluminium
Χυτό Αλουμίνιο



x 4 Pieces
x 4 Τεμάχια

T-cleat cast right

Σύνδεσμος ται χυτός

165-77-002-00

Cast Aluminium
Χυτό Αλουμίνιο

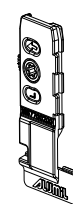

x 4 Pieces
x 4 Τεμάχια

T-cleat cast right

Σύνδεσμος ται χυτός

180-77-011-00

Aluminium
Αλουμίνιο

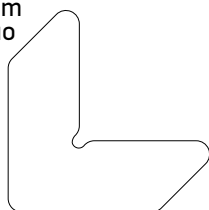

Pieces
Τεμάχια

Alignment corner

Γωνία επιπεδότητας

180-77-155-00

Aluminium
Αλουμίνιο

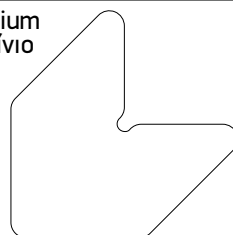

Pieces
Τεμάχια

Alignment corner

Γωνία επιπεδότητας

180-77-280-00

Aluminium
Αλουμίνιο

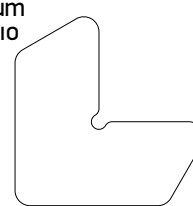

Pieces
Τεμάχια

Alignment corner

Γωνία επιπεδότητας

290-00-002-00 (2mm green)
290-00-003-00 (3mm πράσινο|καφέ|brown)
290-00-004-00 (4mm κόκκινο|red)
290-00-005-00 (5mm μαύρο|black)

Polyamide
Πολυαμίδιο

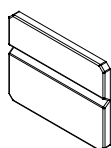

Pieces
Τεμάχια

Glazing wedge

Τακάκια τζαμιού

310-67-472-03

Polyamide
Πολυαμίδιο
EPDM

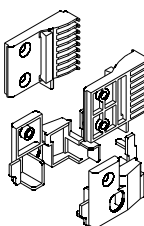

Pairs
Ζεύγος

Dropdown sill cap

Τάπες ανεμοφράχτη

310-67-582-03

EPDM

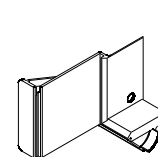

Pairs
Ζεύγος

Pair sash elastic cap for sill

Ζευγος ελαστική τάπα
κατωκασίου φύλλου

200-06-860-01

EPDM METERS METPA



Outer glazing gasket
Λάστιχο τζαμιού έξω

220-15-182-01

EPDM METERS METPA



Sash gasket
Ελαστικό φύλλου

220-11-001-01

EPDM METERS METPA



Sash gasket
Ελαστικό φύλλου

220-31-230-03

EPDM Foam METERS METPA



Glazing bead gasket
Λάστιχο για πηχάκι

220-23-005-03

EPDM METERS METPA



Gasket for sash with Alum. panel
Ελαστικό φύλλου με πάνελ αλουμινίου

250-67-582-03

EPDM METERS METPA

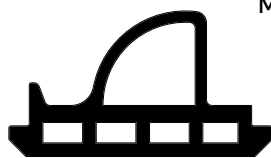

Sill-Sash seal gasket
Λάστιχο Στεγάνωσης Φύλλου- Κατωκασίου

474-03-738-00

Τεμάκια Pieces



Bottom latch keeper
Κάτω φωλιά για σύρτη

250-67-774-03

EPDM METERS METPA



Threshold seal gasket
Ελαστικό Κατωκασίου

460-77-000-16

Inox Pcs Τεμάχιο



Inox cylinder rosette
Ροζέτα κυλίνδρου

300-67-656-XX

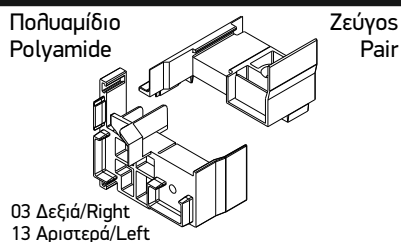

Inversion profile end cap

Τάπα μινί

310-67-774-03

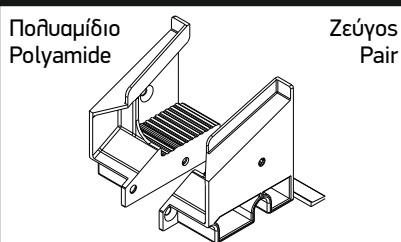

Sill connector

Ζεύγος σύνδεσης κατωκασίου

310-77-116-03

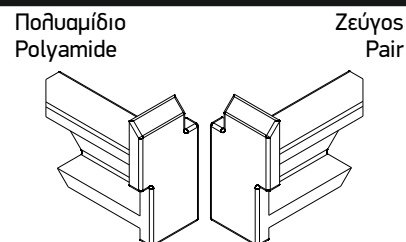

Pair Sash elastic cap for sill

Ζευγος ελαστική τάπα
κατωκασίου φύλλου

410-6X-XXX-00

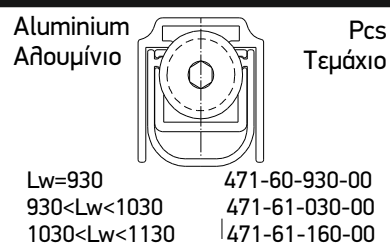

Adjustable Rubber Windbreak

Ανεμοφράχτης
με ράστικο ρυθμιζόμενος

311-11-387-00



End cap for reinforcement profile
S77387 & M12412

Τάπες ενίσχυσης S77387 & M12412

440-08-670-00

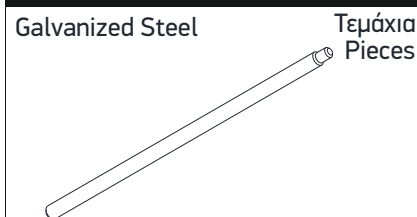

Rod Ø8 mm, 1500 mm

Ντίζα Ø8 mm, 1500 mm

770-71-000-00



ALU CLEANER 1LT ALUMIL

ΚΑΘΑΡΙΣΤΙΚΟ ΑΛΟΥΜΙΝΙΟΥ 1LT ALUMIL

770-00-233-00



ALUMINIUM - ALUMINIUM
SILICON BLACK 600ML

ΣΙΛΙΚΟΝΗ ΑΛΟΥΜΙΝΙΟ - ΑΛΟΥΜΙΝΙΟ
600 ML ΜΑΥΡΟΥ ΧΡΩΜΑΤΟΣ

770-12-050-00



SILICONE PRIMER 500 ML

ΑΣΤΑΡΙ ΣΙΛΙΚΟΝΗΣ 500 ML

770-07-074-03



TAPE 12mmX1mm BLACK

ΤΑΙΝΙΑ ΔΙΠΛΗΣ ΟΨΗΣ
12mmX1mm ΜΑΥΡΗ

770-60-150-00



TAPE - ALUMINIUM
PRIMER 1 LIT

PRIMER ΤΑΙΝΙΑΣ- ΑΛΟΥΜΙΝΙΟΥ
1 ΛΙΤΡΟΥ

474-37-330-00



Upper latch keeper

Άνω φωλιά για σύρτη

474-37-221-09

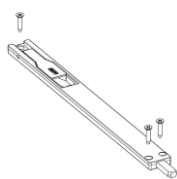

LATCH DOOR FLAT PROFILE
140x22x8mm EXTRUSION 22x9mm

ΣΥΡΤΗΣ ΕΠΙΠΕΔΗΣ ΠΟΡΤΑΣ
140x22x8mm ΚΛΕΙΔΩΜΑ 22x9mm

474-37-222-09

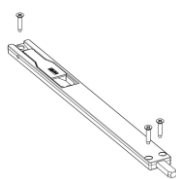

LATCH DOOR FLAT PROFILE
220x22x8mm EXTRUSION 24,5x9mm

ΣΥΡΤΗΣ ΕΠΙΠΕΔΗΣ ΠΟΡΤΑΣ
220x22x8mm ΚΛΕΙΔΩΜΑ 24,5x9mm

474-37-223-09

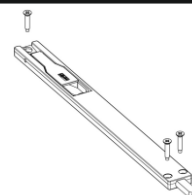

LATCH DOOR FLAT PROFILE
220x22x8mm EXTRUSION 35x9mm

ΣΥΡΤΗΣ ΕΠΙΠΕΔΗΣ ΠΟΡΤΑΣ
220x22x8mm ΚΛΕΙΔΩΜΑ 35x9mm

490-77-882-00

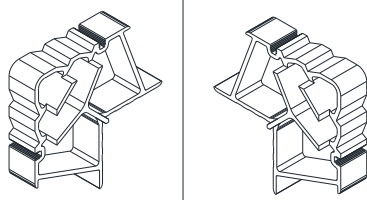

CRIMP CORNER JOINT 57,4X31,4

ΓΩΝΙΑ ΣΥΝΔΕΣΗΣ ΠΡΕΣΣΑΡΙΣΤΗ 57,4X31,4

490-78-430-00



DIVIDED PIN 80/90

ΔΙΑΙΡΟΥΜΕΝΟΣ ΠΕΙΡΟΣ 80/90

490-86-410-00



SEQUENCE MECHANISM FOR PANIC DOORS

ΜΗΧΑΝΙΣΜΟΣ ΠΡΟΤΕΡΑΙΟΤΗΤΑΣ
ΜΠΑΡΑΣ ΠΑΝΙΚΟΥ

490-90-003-16



SECOND LEAF DOOR LOCK 45/24, SQUARE,
WITH LOCKING DEVICE FUNCTION B AND E

ΚΛΕΙΔΑΡΙΑ Β' ΦΥΛΛΟΥ 45/24 DIN
L/R SQ FUNCTION B&E

490-90-061-20



SOLID VERTICAL ROD 1187mm M6

ΝΤΙΖΑ 1187mm M6

490-90-061-50



SOLID VERTICAL ROD 1500mm M6

ΝΤΙΖΑ ΜΕ ΓΛΙΣΤΡΑ 1500mm M6

490-95-003-50

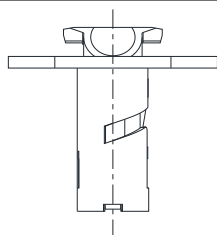

PASSIVE-LEAF CONTROL LOCK L/R
30-45 mm

PASSIVE-LEAF CONTROL LOCK L/R
30-45 mm

490-10-020-16
490-10-021-16

LEFT - ΑΡΙΣΤΕΡΑ

021



RIGHT - ΔΕΞΙΑ

020

FIRST LEAF PANIC DOOR LOCK 40/24,
SQUARE, FUNCTION B RIGHT

ΚΛΕΙΔΑΡΙΑ Α ΦΥΛΛΟΥ ΜΕ 45MM
BACKSET ΓΙΑ FUNCTION B ΔΕΞΙ

416-90-004-00

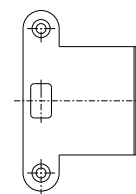

STRIKE PLATE WITH LIP
F:100X20 A:62,5 STAINLESS STEEL

ΑΝΤΙΚΡΥΣΜΑ ΜΕ ΓΛΩΣΣΑ
F:100X20 A:62,5 ΑΝΟΞΕΙΔΩΤΟ ΑΤΣΑΛΙ

490-71-920-03

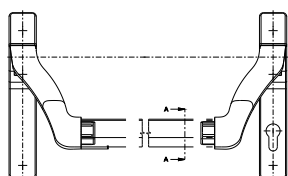

STAY ARMS FOR PANIC DOOR FOR ACTIVE LEAF WITH CYLINDER HOLE M PZ 92 PA6 PVC BLACK

ΜΠΡΑΤΣΑ ΜΠΑΡΑΣ ΠΑΝΙΚΟΥ ΓΙΑ ΠΡΩΤΕΥΩΝ ΦΥΛΛΟ ΜΕ ΘΕΣΗ ΚΥΛΙΝΔΡΟΥ PZ 92 PA6 PVC ΜΑΥΡΑ

490-75-925-33

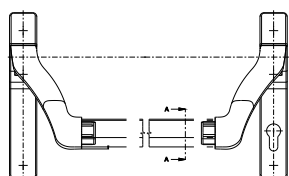

STAY ARMS FOR PANIC DOOR 9mm FOR ACTIVE LEAF WITH CYLINDER HOLE Ev1

ΜΠΡΑΤΣΑ ΜΠΑΡΑΣ ΠΑΝΙΚΟΥ ΓΙΑ ΠΡΩΤΕΥΩΝ ΦΥΛΛΟ ΜΕ ΘΕΣΗ ΚΥΛΙΝΔΡΟΥ EV1

490-71-925-41

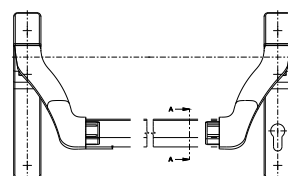

ΜΠΡΑΤΣΑ ΜΠΑΡΑΣ ΠΑΝΙΚΟΥ ΑΠΟ ΑΝΟΞΕΙΔΩΤΟ ΑΤΣΑΛΙ

ACTIVE LEAF FOR PUSH BAR ESCAPE DOOR STAINLS STEEL

490-71-004-33

PVC



CROSS BAR FOR PANIC DOORS ALUMINIUM F1/EV1 1150MM

ΜΠΑΣΤΟΥΝΙ ΜΠΑΡΑΣ ΠΑΝΙΚΟΥ ALUMINIUM F1/EV1 1150MM

490-71-427-33

Αλουμίνιο
Aluminium

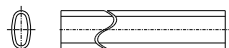

CROSS BAR FOR PANIC DOOR Ev1

ΜΠΑΣΤΟΥΝΙ ΜΠΑΡΑΣ ΠΑΝΙΚΟΥ EV1

490-71-004-33

Ανοξ. χαλυβας
Stainless steel

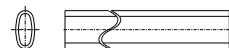

CROSS BAR FOR PANIC DOORS ALUMINIUM F1/EV1 1150MM

ΜΠΑΣΤΟΥΝΙ ΜΠΑΡΑΣ ΠΑΝΙΚΟΥ ALUMINIUM F1/EV1 1150MM

490-72-640-16



Ανοξ. χαλυβας
Stainless steel

ROUND RONDO HANDLE K1.0 PZ92 RD INOX

ΠΟΜΟΛΟ RONDO ΠΛΑΚΑ K1.0 PZ92 RD INOX

490-72-640-09



Αλουμίνιο
Aluminium

ROUND RONDO HANDLE 92mm SILVER

ΠΟΜΟΛΟ RONDO ΠΛΑΚΑ 92mm ΑΛΟΥΜΙΝΙΟ F1 ΑΣΗΜΙ

490-72-146-00

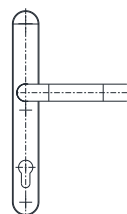

ROUND RONDO HANDLE K1.0 PZ92 RD INOX

ΠΟΜΟΛΟ INOX RR RONDO H1.1 PZ92 FS XM RD

490-71-005-03

PVC

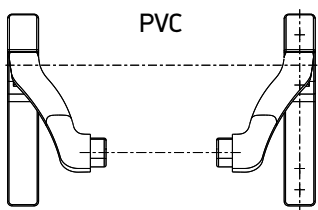

STAY ARMS FOR PANIC DOOR BAR FOR PASSIVE LEAF WITHOUT CYLINDER PVC BLACK

ΜΠΡΑΤΣΑ ΓΙΑ ΜΠΑΡΑ ΠΑΝΙΚΟΥ ΓΙΑ ΔΕΥΤΕΡΕΥΩΝ ΦΥΛΛΟ ΧΩΡΙΣ ΚΥΛΙΝΔΡΟ PVC ΜΑΥΡΗ

490-75-926-33

Αλουμίνιο
Aluminium

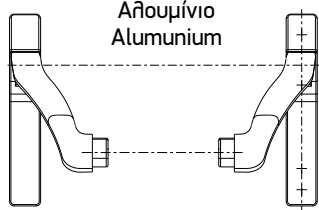

STAY ARMS FOR PANIC DOOR 9mm FOR PASSIVE LEAF WITHOUT CYLINDER EV1

ΜΠΡΑΤΣΑ ΜΠΑΡΑΣ ΠΑΝΙΚΟΥ ΓΙΑ ΔΕΥΤΕΡΕΥΩΝ ΦΥΛΛΟ ΧΩΡΙΣ ΚΥΛΙΝΔΡΟ EV1

490-71-541-10

Ανοξ. χαλυβας
Stainless steel

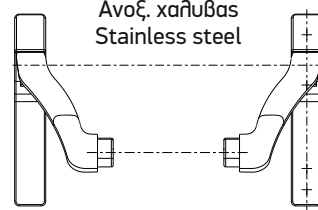

PANIC BAR HANDLE INOX

ΛΑΒΗ ΓΙΑ ΜΠΑΡΑ ΠΑΝΙΚΟΥ INOX

310-67-882-03

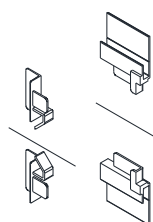

Σετ
Set

Set Caps for Door Profile S67882 S77872 Reversing Mullion

Σετ Ταπών για προφίλ πόρτας S67882 S77882 χωρίς μπινί

490-09-000-16



FLOOR STRIKER FUNCTION B AND E

ΑΝΤΙΚΡΥΣΜΑ ΠΕΙΡΟΥ ΑΝΟΞΕΙΩΤΟ FUNCTION B&E

490-19-001-50

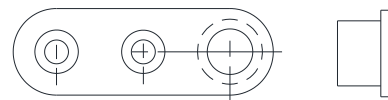

GUIDE PLATE FOR VERTICAL ROD

ΟΔΗΓΟΣ ΚΑΤΩ ΝΤΙΖΑΣ

490-27-003-16



FIRST LEAF PANIC DOOR LOCK 45/24, SQUARE, FUNCTION E

ΚΛΕΙΔΑΡΙΑ Α ΦΥΛΛΟΥ ΜΕ 45MM BACKSET ΓΙΑ FUNCTION E

470-02-210-00

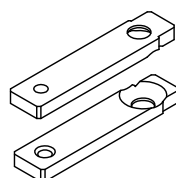

DESCRIPTION Rod transmission plate M6 for ALBATROS, offset 46,7mm

Λαμάκι κίνησης ντίζας M6 για ALBATROS, offset 46,7mm

250-67-581-03



Sill gasket

Λάστιχο Κατωκασίου

310-77-581-03

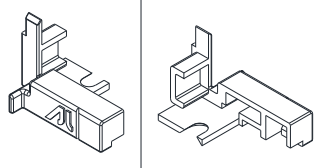

End Cap for add Profile S77581

Τάπα για πρόσθετο S77581

460-33-555-00

Inox

Pcs
Τεμάχιο

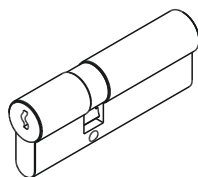

Standard Cylinder 90mm
30-10-50 (35/55)

Απλός Κύλινδρος 90mm
30-10-50 (35/55)

460-33-050-00

Inox

Pcs
Τεμάχιο

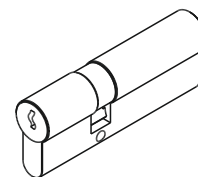

Standard Cylinder 80mm
25-10-45 (30/50)

Απλός Κύλινδρος 80mm
25-10-45 (30/50)

460-33-535-00

Inox

Pcs
Τεμάχιο

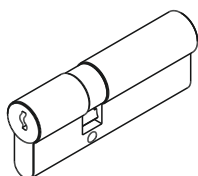

Standard Cylinder 70mm
30-10-30 (35/35)

Απλός Κύλινδρος 70mm
30-10-30 (35/35)

460-53-555-00

Inox

Pcs
Τεμάχιο

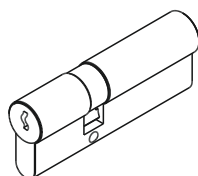

Security Cylinder 90mm
30-10-50 (35/55)

Κύλινδρος Ασφαλείας 90mm
30-10-50 (35/55)

460-53-050-00

Inox

Pcs
Τεμάχιο

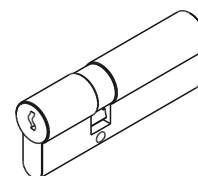

Security Cylinder 80mm
25-10-45 (30/50)

Κύλινδρος Ασφαλείας 80mm
25-10-45 (30/50)

460-53-535-00

Inox

Pcs
Τεμάχιο

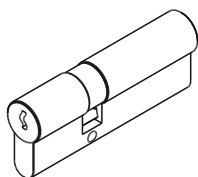

Security Cylinder 70mm
30-10-30 (35/35)

Κύλινδρος Ασφαλείας 70mm
30-10-30 (35/35)

460-53-035-00

Inox

Pcs
Τεμάχιο

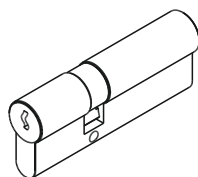

Security Cylinder 75mm
30-10-25 (35/30)

Κύλινδρος Ασφαλείας 75mm
30-10-25 (35/30)

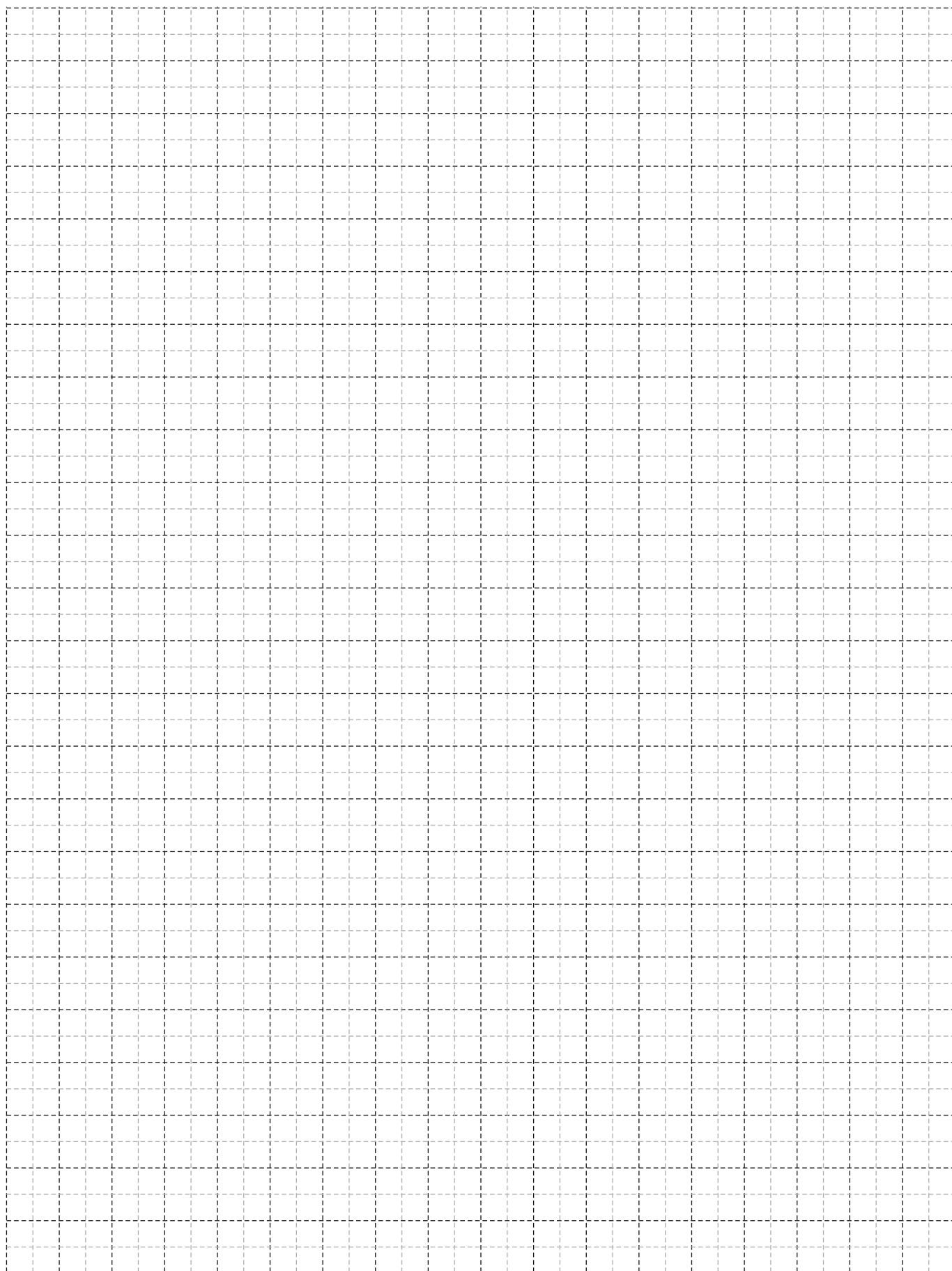

A large, abstract graphic on the left side of the page, composed of several overlapping yellow and orange geometric shapes, including triangles and rectangles, creating a dynamic, layered effect.

General Information Γενικές Πληροφορίες

Γενικές Πληροφορίες

1. Το αλουμίνιο ως δομικό υλικό

Με την μέθοδο της διέλασης το αλουμίνιο έχει την δυνατότητα να δημιουργεί πολύπλοκες διατομές με ανοχές ακριβείας. Το αλουμίνιο μπορεί να μορφοποιηθεί σε πραγματικά απεριόριστο αριθμό μοναδικών προφίλ, καθένα από τα οποία ικανοποιεί ειδικές δομικές και αισθητικές απαιτήσεις. Αυτή η ικανότητα του υλικού να προσφέρει απείριτες και καθαίστες λύσεις σε ιδιαίτερα πολύπλοκα σχεδιαστικά προβλήματα το οδήγησε στην ηγετική θέση που κατέχει σήμερα. Το αλουμίνιο επιλέγεται για το εξωτερικό των κτιρίων γιατί είναι σταθερό, ανθεκτικό στη διάβρωση και ελαφρύ μέταλλο. Μια από τις πιο δελεαστικές ιδιότητες του αλουμινίου για τον μηχανικό, είναι ο καταπληκτικός λόγος αντίστασης/βάρους. Στα 2,7 gr/cm², το αλουμίνιο είναι 66% πιο ελαφρύ από τον χάλυβα. Επίσης είναι ανθεκτικό σε ψαθυρή θραύση. Όταν γίνεται σύγκριση μεταξύ κατασκευών αλουμινίου και κατασκευών χάλυβα, ο μεγαλύτερος συντελεστής ελαστικότητας του αλουμινίου σημαίνει ότι ο λόγος βάρους 1:2 επιτυγχάνεται εύκολα. Ακόμη, μπορεί να κατεργαστεί με υψηλές ταχύτητες κοπής και οι συγκολλητές συνδέσεις δεν είναι απαραίτητες. Αυτά τα πλεονεκτήματα συμβάλλουν στην μείωση των χρόνων κατασκευής. Τα προφίλ που συνθέτουν τα συστήματα της Alumil είναι από κράμα EN AW 6060 σύμφωνα με το εναρμονισμένο πρότυπο (EN) 755-1. Τα μηχανικά χαρακτηριστικά συμμορφώνονται με το πρότυπο EN 755-2, με συντελεστή ελαστικότητας 70kN/mm². Οι ανοχές βασίζονται στο EN 755-3.

2. Επαφή με άλλα υλικά

2.1 Μέταλλα

Όταν δύο μέταλλα με διαφορετική ηλεκτροαρνητικότητα (electro-negativity) έρχονται σε επαφή σε υγρό περιβάλλον, το πιο ηλεκτροαρνητικό από τα δύο, μέταλλο, υφίσταται μια ηλεκτρική και οξειδωτική τάση. Το αλουμίνιο είναι περισσότερο ηλεκτροαρνητικό συγκρινόμενο με τα άλλα μέταλλα. Ο εκτεθειμένος (απροστατέυτος) χάλυβας, οξειδώνεται και επιτίθεται στο αλουμίνιο. Για να αποφευχθεί η διάβρωση του αλουμινίου, θα πρέπει να τοποθετείται μεταξύ των δύο μετάλλων ένα μονωτικό διαχωριστικό. Αντιθέτως, η επαφή με τον ανοξείδωτο χάλυβα, από όσα γνωρίζουμε μέχρι σήμερα, δεν φαίνεται να βλάπτει το αλουμίνιο. Η επαφή με τον χαλκό και τα κράματά του είναι εξαιρετικά επιζήμια για το αλουμίνιο και η προστασία με επιφανειακή μόνωση αυτών των δύο υλικών απαιτείται. Τέλος και ο μόλυβδος είναι πιο ηλεκτροθετικός από το αλουμίνιο και θα πρέπει να μονώνεται επίσης.

2.2 Ξύλο

Τα περισσότερα είδη ξυλείας δεν έχουν επιβλαβείς επιπτώσεις στο αλουμίνιο. Ορισμένα είδη ξυλείας όμως, όπως η δρύς και η καρυδιά, παράγουν οξέα τα οποία προσβάλλουν και φθείρουν το αλουμίνιο. Αυτά τα φαινόμενα παρατηρούνται κυρίως σε συνθήκες αυξημένης υγρασίας στο περιβάλλον ή όταν το ξύλο δεν είναι αρκετά στεγνό. Συνιστάται η μόνωση με την χρήση ασφαλούχου χρώματος. Επίσης όταν το ξύλο υποβάλλεται σε επεξεργασίες για την προφύλαξή του από την υγρασία και τα έντομα, θα πρέπει να ελέγχεται ότι οι χημικές ουσίες που χρησιμοποιούνται για την κατεργασία δεν είναι επιβλαβείς για το αλουμίνιο. Προϊόντα που στην σύνθεσή τους περιέχεται στεατικός χαλκός, άλατα υδραργύρου και φθοριούχες ενώσεις, είναι πολύ επιβλαβή για το αλουμίνιο και θα πρέπει να αποφεύγονται.

2.3 Ασβέστης/Τσιμέντο

Σε συνθήκες υγρασίας, ο ασβέστης ή το τσιμέντο αντιδρούν με το αλουμίνιο (ακόμη και όταν είναι ανοδιωμένο) αποκαλύπτοντας επιφανειακές λευκές κηλίδες στην επιφάνεια του μετάλλου μετά τον καθαρισμό. Συνιστάται να προστατεύεται το αλουμίνιο κατά την τοποθέτηση με το προστατευτικό φιλμ της Alumil.

General Information

1. Aluminium as a fabrication material

Aluminium has the capability of being extruded into complex shapes to exact tolerances. Aluminium can be formed into literally thousands of unique profiles, each one able to meet a number of specific structural and aesthetic requirements. It is this capability to provide simple elegant solutions to extremely complex design problems that has led to aluminium's enduring appeal. Aluminium is chosen for outdoor use because it is a stable, corrosion-resistant and light weight metal. One of aluminium's primary appeals to a specifier is its exceptional strength to weight ratio. At 2.7g/cm², aluminium is 66% lighter than steel. It is also far less susceptible to brittle fractures. Indeed, when aluminium and steel structures are compared, aluminium's greater modulus of elasticity means that weight ratios of 1:2 are easily attained. It can also be processed at high cutting speeds and welded connections are not necessary. These advantages help to reduce fabrication time. Alumil constructions are realized with aluminium profiles extruded in the alloy EN AW 6060 according to EN 755-1. The mechanical characteristics conform to the standard EN 755-2, with a modulus of elasticity of 70GPa. The tolerances are based on EN 755-3.

2. Contact with other materials

2.1 Metals

When two metals of differing electro-negativity values come into contact in humid conditions, an electrical couple is formed giving rise to oxidizing effects at the expense of electro-negative metal of the couple. In order to avoid severe corrosion effects, an insulating barrier should be placed between the two metals. Contact with stainless steel has not been found to be harmful to aluminium to date. Contact with copper and its alloys is extremely harmful to aluminium. It is absolutely necessary to insulate these two metals. Lead should be insulated as well.

2.2 Timber

Most timbers have no harmful effects on aluminium. Some such as walnut however, produce acids which attack and damage aluminium. These effects occur especially in humid conditions or when the timber is not sufficiently dry. Insulation is recommended by using a bituminous paint. When you treat timber against humidity and insects you should check that the chemical substances used in the treatment are not harmful to aluminium. Products containing copper salts, mercury salts, and fluoride compounds are very harmful to aluminium and should be avoided.

2.3 Lime/Cement

In humid conditions, limestone or cement reacts with aluminium (even when anodized) revealing superficial white spots on the surface of the metal after cleaning. It is advisable to protect the aluminium during installation with ALUMIL protective foil.

3. Επιφανειακή επεξεργασία

Είναι διαθέσιμα τα παρακάτω χρώματα:

Αποχρώσεις ανοδίωσης:

Φυσικό ματ χρώμα
Μπρούτζινο χρώμα
Ειδικές αποχρώσεις ανοδίωσης

Η διαδικασία ανοδίωσης γίνεται σύμφωνα με τις προδιαγραφές της EWAA-EURAS.

Χρώματα ηλεκτροστατικής βαφής:

Λευκό
Καφέ
Χρώματα RAL
Χρώματα SABLE

Η διαδικασία της ηλεκτροστατικής βαφής γίνεται σύμφωνα με τις προδιαγραφές της Qualicoat.

4. Αποθήκευση

Για την αποφυγή επιφανειακών φθορών πρέπει να παίρνονται οι παρακάτω προφυλάξεις:

- 4.1 Τα προφίλ να αποθηκεύονται σε χώρο που δεν υπάρχει υγρασία
- 4.2 Να αποφεύγεται οποιαδήποτε επαφή με χάλυβα, προστατεύοντας τα προφίλ με χαρτί συσκευασίας ή πλαστική μεμβράνη. Σε υγρές περιοχές σκουριά και ρινίσματα χάλυβα μπορούν να προκαλέσουν φθορές στην επιφανειακή επεξεργασία.
- 4.3 Τα προφίλ πρέπει να αποθηκεύονται σε οριζόντια θέση με τρόπο που να αποκλείεται η πιθανότητα φθοράς ή γρατσουνίσματος κατά την μετακίνησή τους.
- 4.4 Τα προφίλ να αποθηκεύονται συσκευασμένα.

5. Συντήρηση του αλουμινίου

Τόσο το ανοδιωμένο όσο και το ηλεκτροστατικά βαμμένο αλουμίνιο, πρέπει να καθαρίζονται σε τακτά διαστήματα. Σε ημιαστικές μη παραθαλάσσιες περιοχές που δεν επηρεάζονται από επιθετικά περιβαλλοντικά φαινόμενα όπως ατμοσφαιρική ρύπανση ή αλατώδες περιβάλλον, ο καθαρισμός μπορεί να γίνεται μαζί με τον καθαρισμό των τζαμιών. Για τον καθαρισμό του αλουμινίου συνιστάται η χρήση χλιαρού νερού και ενός «μαλακού» απορρυπαντικού που να μην είναι όξινο και να μην περιέχει αμμωνία. Μετά, πρέπει να ξεβγάζεται επιμελώς με νερό και να στεγνώνεται με ένα μαλακό απορροφητικό πανί. Σε αστικές ή παραθαλάσσιες περιοχές, ο καθαρισμός του αλουμινίου πρέπει να γίνεται πιο συχνά και με πολύ μεγάλη επιμέλεια. Οι επιφάνειες αλουμινίου που δεν εκτίθενται στην βροχή πρέπει να καθαρίζονται με μεγαλύτερη συχνότητα από τις εκτεθειμένες στην βροχή. Αν το νερό και τα μαλακά απορρυπαντικά δεν επαρκούν για τον καλό καθαρισμό του αλουμινίου, υπάρχουν και ειδικά για το αλουμίνιο απορρυπαντικά. Αυτά τα απορρυπαντικά περιέχουν ελαφρώς λειαντικά ψήγματα και μπορούν να χρησιμοποιηθούν σε συνδυασμό με ένα συνθετικό πανί καθαρισμού. Σε όλες τις περιπτώσεις είναι πολύ σημαντικό να ξεπλένονται καλά οι επιφάνειες και να στεγνώνονται επιμελώς, ειδικά οι γωνίες και τα προφίλ που έρχονται σε επαφή με το έδαφος. Για την προστασία και την επιμήκυνση του κύκλου ζωής του αλουμινίου, όλα τα προφίλ που βάφονται στα βαφεία της ALUMIL υποβάλλονται σε βελτιωτική επεξεργασία επιφάνειας SEASIDE CLASS, διαθέσιμο από την ALUMIL.

3. Surface treatment

The following colours are available:

Anodised finish:

Natural colour etched
Bronze colour
Special anodised colours

The anodising process is carried out according to the EWAA-EURAS regulations.

Painted finish:

White
Brown
RAL colours
Sable colours

The painting process is carried out in accordance to Qualicoat regulations.

4. Storage

To avoid superficial damage the following precautions should be taken:

- 4.1 Store the profiles in a dry area
- 4.2 Avoid any contact with steel by protecting the profiles with wrapping paper or plastic foil. In humid areas rust and steel burr can damage the surface finish.
- 4.3 Store the profiles horizontally in such a way as to eliminate the possibility of damaging or scratching the profiles while removing them.
- 4.4 Store the profiles in batches.

5. Aluminium maintenance

Both anodised and painted aluminium should be cleaned on a regular basis. For urban not littoral areas that are not subjected to aggressive elements like air pollution or salty air, it is sufficient to clean the aluminium whenever you clean the glass. Warm water should be used with a dilute of a non-aggressive, non-acetous detergent without ammonia for cleaning the aluminium. Then you should thoroughly rinse the aluminium with clear water and dry using an absorbing cloth. In urban areas or areas near to the sea, the aluminium should be cleaned more often and more thoroughly. Areas that are not exposed to rainfall should be cleaned more frequently than other surfaces. If water and mild detergents are not enough to clean the aluminium fenestrations there are detergents that have been specially developed for aluminium surfaces. These detergents contain light abrasive elements and can be used with a synthetic cleaning cloth. In all cases it is important to completely rinse surfaces with clear water and dry them thoroughly, especially the corners and the bottom profile. In order to protect and increase the life cycle of the aluminium, it may be treated with a very thin clear coat of water resistant film available from ALUMIL.

Χρήσιμα Ευρωπαϊκά πρότυπα και προδιαγραφές | Useful European standards and reference material

EN 10211	Θερμικές γέφυρες σε κτιριακές κατασκευές - Ροές θερμότητας και επιφανειακές θερμοκρασίες - Μέρος 1-2 Thermal bridges in building construction - Heat flows and surface temperatures - Detailed calculations (ISO 10211:2007) Parts 1-2
EN 12020-1	Αλουμίνιο και κράματα αλουμινίου - Διελασμένο προφίλ ακριβείας από κράματα EN AW-6060 και EN AW-6063 - Μέρος 1: Τεχνικές συνθήκες για έλεγχο και παράδοση Aluminium and aluminium alloys - Extruded precision profiles in alloys EN AW-6060 and EN AW-6063 - Part 1: Technical conditions for inspection and delivery
EN 12020-2	Αλουμίνιο και κράματα αλουμινίου - Διελασμένο προφίλ ακριβείας από κράματα EN AW-6060 και EN AW-6063 - Μέρος 2: Ανοχές διαστάσεων και μορφή Aluminium and aluminium alloys - Extruded precision profiles in alloys EN AW-6060 and EN AW-6063 - Part 2: Tolerances on dimensions and form
EN 12046	Δυνάμεις χειρισμού - Μέθοδος δοκιμής - Μέρος 1-2 Operating forces - Test method - Part 1: Windows Part 2: Doors
EN 12152	Υαλοπετάσματα - Αεροδιαπερατότητα - Απαιτήσεις επιδόσεων και ταξινόμηση Curtain walling - Air permeability - Performance requirements and classification
EN 12153	Υαλοπετάσματα - Αεροπερατότητα - Μέθοδος δοκιμής Curtain walling - Air permeability - Test method
EN 12154	Υαλοπετάσματα - Υδατοστεγανότητα - Απαιτήσεις απόδοσης και ταξινόμηση Curtain walling - Watertightness - Performance requirements and classification
EN 12155	Υαλοπετάσματα - Υδατοστεγανότητα - Εργαστηριακή δοκιμή υπό στατική πίεση Curtain walling - Watertightness - Laboratory test under static pressure
EN 12179	Υαλοπετάσματα - Αντίσταση στην ανεμοπίεση - Μέθοδος δοκιμής Curtain walling - Resistance to wind load - Test method
EN 12207	Παράθυρα και πόρτες - Αεροπερατότητα - Ταξινόμηση Windows and doors - Air permeability - Classification
EN 12208	Παράθυρα και πόρτες - Υδατοπερατότητα - Ταξινόμηση Windows and doors - Watertightness - Classification
EN 12210	Παράθυρα και πόρτες - Αντίσταση στην ανεμοπίεση - Ταξινόμηση Windows and doors - Resistance to wind load - Classification
EN 12211	Παράθυρα και πόρτες - Αντίσταση στην ανεμοπίεση - Μέθοδος δοκιμής Windows and doors - Resistance to wind load - Test method
EN 12400	Παράθυρα και πόρτες - Μηχανική ανθεκτικότητα - Απαιτήσεις και ταξινόμηση Windows and pedestrian doors - Mechanical durability - Requirements and classification
EN 12519	Παράθυρα και πόρτες για πεζούς - Ορολογία Windows and pedestrian doors - Terminology
EN 12567	Θερμική απόδοση παραθύρων και θυρών - Προσδιορισμός της θερμικής μετάδοσης με τη μέθοδο θερμής πλάκας - Μέρος 1 Thermal performance of windows and doors - Determination of thermal transmittance by hot box method - Part 1-2
EN 13049	Παράθυρα - Κρούση με μαλακό και βαρύ σώμα - Μέθοδος δοκιμής, απαιτήσεις ασφαλείας και ταξινόμηση Windows - Soft and heavy body impact - Test method, safety requirements and classification
EN 13115	Παράθυρα - Ταξινόμηση μηχανικών ιδιοτήτων - Φορτία που εξασκούνται κάθετα, κατά την στρέψη και κατά την λειτουργία Windows - Classification of mechanical properties - Racking, torsion and operating forces
EN 13141	Αερισμός κτιρίων - Δοκιμές επίδοσης συστατικών μερών / προϊόντων για αερισμό κατοικιών - Μέρος 1-8 Ventilation for buildings - Performance testing of components/products for residential ventilation Parts 1-8

Χρήσιμα Ευρωπαϊκά πρότυπα και προδιαγραφές|Useful European standards and reference material

EN 13123	Παράθυρα, πόρτες και εξώφυλλα - Αντίσταση στις εκρήξεις - Απαιτήσεις και ταξινόμηση - Μέρος 1-2 Windows, doors and shutters - Explosion resistance - Requirements and classification Parts 1-2
EN 13124	Παράθυρα, πόρτες και εξώφυλλα - Αντοχή σε εκρήξεις - Μέθοδοι δοκιμής - Μέρος 1-2 Windows, doors and shutters - Explosion resistance - Test method Parts 1-2
ENV 13420	Παράθυρα - Συμπεριφορά μεταξύ διαφορετικών κλιμάτων - Μέθοδος δοκιμής Windows - Behaviour between different climates - Test method
EN 13501	Ταξινόμηση δομικών προϊόντων και στοιχείων σχετικά με την φωτιά - Μέρος 1-5 Fire classification of construction products and building elements Parts 1-5
EN 13541	Ύαλος για δομική χρήση - Υαλοστάσια ασφαλείας - Δοκιμές για ταξινόμηση της αντίστασης σε πίεση λόγω έκρηξης Glass in building - Security glazing - Testing and classification of resistance against explosion pressure
EN 14351	Παράθυρα και πόρτες - Πρότυπο προϊόντος, χαρακτηριστικά επίδοσης - Μέρος 1: Παράθυρα και εξωτερικά συστήματα θυρών για πεζούς χωρίς χαρακτηριστικά πυραντίστασης ή/και διαρροής καπνού Windows and doors - Product standard, performance characteristics
EN 14600	Συστήματα θυρών και ανοιγόμενα παράθυρα με χαρακτηριστικά πυραντίστασης ή/και ελέγχου καπνού - Απαιτήσεις και ταξινόμηση Doorsets and openable windows with fire resisting and/or smoke control characteristics - Requirements and classification
EN 14608	Παράθυρα - Προσδιορισμός της αντίστασης σε κατακόρυφο φορτίο Windows - Determination of the resistance to racking
EN 14609	Παράθυρα - Προσδιορισμός της αντίστασης σε στατική στρέψη Windows - Determination of the resistance to static torsion



Πνευματικά Δικαιώματα:

Πνευματικά δικαιώματα © 2021 ΑΛΟΥΜΥΛ Α.Ε. Απαγορεύεται η αναδημοσίευση, ολική ή μερική αντιγραφή κειμένων, φωτογραφιών και γενικότερα πληροφοριών που περιέχονται στις σελίδες του εγχειριδίου και δεν αποτελούν αναδημοσίευση από άλλες πηγές. Όλα τα κείμενα, γραφικά, εικόνες που παρουσιάζονται σε οποιοδήποτε τμήμα του εγχειριδίου αποτελούν πνευματική ιδιοκτησία του δημιουργού τους. Κάθε αναδημοσίευση, η αναπαραγωγή, σε οποιοδήποτε μέσο, μετά ή άνευ επεξεργασίας, περιεχομένων του εγχειριδίου χωρίς προηγούμενη έγγραφη άδεια, δεν επιτρέπεται. Η μη επιτρεπτή χρήση του υλικού του εγχειριδίου μπορεί να συνιστά παράβαση και να επισύρει κυρώσεις σύμφωνα με Ν. 2121/93 και τους κανόνες διεθνούς δικαίου που ισχύουν στην Ελλάδα.

Αποκήρυξη Ευθύνης:

Η εταιρεία δεν ευθύνεται για τυπογραφικά λάθη, παραλείψεις και ανακρίβειες σε αυτό το εγχειρίδιο. Οι πληροφορίες σε αυτό το εγχειρίδιο υπόκεινται σε αλλαγή χωρίς προειδοποίηση.

Copyright Notice:

Copyright © 2021 Alumil S.A. The distribution, the partial or in whole copying of texts, photographs and generally, any of the contents included in this manual, is prohibited. The contents of this manual are original. All texts, graphics and images presented in any part of the manual belong to the intellectual property of their author. It is forbidden to republish and/or reproduce, by any means, with or without editing, the contents of this manual without the author's written permission. The unlawful use of the manual may lead to infringement and cause sanctions according to Law 2121/93 and the rules of international law that apply in Greece.

Disclaimer of Liability:

The Company is not responsible for typographical errors, omissions and any inaccuracies that may occur in this manual. The information in this manual is subject to change without notice.

